



РУКОВОДСТВО ПО ЭКСПЛУАТАЦИИ CITROËN C5 AIRCROSS

Добро пожаловать!

Благодарим вас за выбор Citroën C5 Aircross.

В руководстве содержатся рекомендации и основная информация по безопасной эксплуатации вашего автомобиля. Настоятельно рекомендуем ознакомиться с данным документом, а также изучить содержание сервисно-гарантийной книжки. В комплектации вашего автомобиля содержится только часть представленного здесь оборудования — в зависимости от варианта исполнения, модификации и характеристик, предназначенных для страны, в которую он поставляется. Описание функций и систем, а также иллюстрации к ним приведены исключительно в справочных целях.

Компания-производитель оставляет за собой право на внесение изменений и усовершенствований в технические характеристики, оборудование и дополнительные принадлежности без обязательства вносить их в данный документ.

При передаче автомобиля новому владельцу не забудьте передать ему данное **Руководство**.

В данном документе представлена полная информация о модели. Наличие описываемого оборудования зависит от комплектации автомобиля.

Условные обозначения



Предупреждение, касающееся безопасности



Дополнительная информация



Функция защиты окружающей среды



Автомобиль с левосторонним управлением



Автомобиль с правосторонним управлением



Черным прямоугольником обозначается место расположения системы/кнопки



Программируемый ограничитель скорости	133	Проверки	180	Приложения	220
Круиз-контроль — особые рекомендации	134	AdBlue® (BlueHDi)	182	Радио	221
Программируемый круиз-контроль	135	Переход на нейтральную передачу	184	Радиоприемник DAB (Digital Audio Broadcasting)	222
Изменение параметра пороговой скорости	137	Рекомендации по уходу за автомобилем	185	Медиа	223
Highway Driver Assist	137			Телефон	224
Адаптивный регулятор скорости	137			Конфигурация	227
Активный сигнал о пересечении дорожной разметки	141	8 В случае неисправности		Часто задаваемые вопросы	228
Active Safety Brake с системой Датчик интервала и интеллектуальной системой экстренного торможения	145	Треугольный знак аварийной остановки	187		
Отмечена потеря внимания	148	Если топливо в баке закончилось (на автомобиле с дизельным двигателем)	187	231 Алфавитный указатель	
Активный контроль непреднамеренного пересечения линий дорожной разметки	149	Штатный комплект инструментов	187		
Отслеживание слепой зоны	152	Ремонтный комплект для временного устранения прокола в шине	189		
Активная система слежения за слепыми зонами	153	Запасное колесо	191		
Датчики парковки	154	Замена лампы	194		
Top Rear Vision - Top 360 Vision	155	Замена предохранителя	199		
Park Assist	159	Аккумуляторная батарея 12 В	202		
		Дополнительная батарея (заряжаемые гибридные модификации)	205		
		Буксировка автомобиля	207		
7 Практические советы по эксплуатации и обслуживанию		9 Технические характеристики			
Допустимые виды топлива	163	Характеристики двигателей и буксируемых прицепов	210		
Топливо	163	Основные технические параметры автомобиля	211		
Ограничитель горловины топливного бака (на дизельных модификациях)	163	Основные технические характеристики гибридного автомобиля	212		
Перезаряжаемая гибридная система	163	Основные параметры батареи питания	214		
Зарядка тяговой батареи (заряжаемый гибридный двигатель)	171	Шины	215		
Энергосберегающий режим	174	Габаритные размеры	216		
Цепи противоскольжения	174	Идентификационные данные	216		
Щиток для очень холодной погоды	175				
Дуги для перевозки багажа на крыше	176	10 CITROËN Connect Radio			
Капот	177	Первое знакомство	217		
Моторный отсек	178	Переключатели на рулевом колесе	218		
Проверка уровней	178	Меню	219		

Органы управления и контрольные приборы.

Иллюстрации и описания приведены в справочных целях. Наличие и расположение конкретных элементов зависит от версии и комплектации автомобиля.

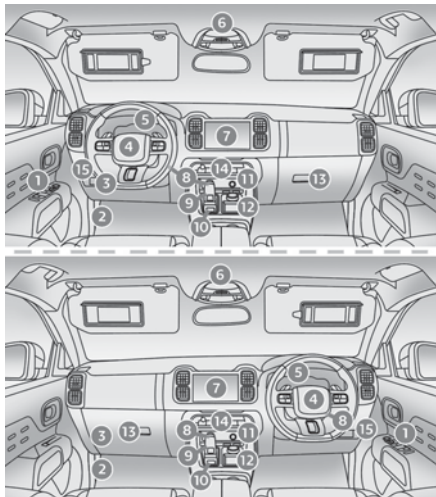

1. Наружные зеркала заднего вида
2. Стеклоподъемники
3. Ручка для отпирания капота из салона
4. Блок электрических предохранителей в приборной панели

5. Звуковой сигнал
6. Фронтальная подушка безопасности водителя
7. Панель приборов
8. Плафон
9. Панель контрольных ламп ремней безопасности и подушки безопасности переднего пассажира
10. Управление потолочным люком и шторками
11. Внутреннее зеркало заднего вида/светодиодный индикатор вождения в режиме **Electric**
12. Кнопки вызова срочной и технической помощи CITROËN ConnectedCAM®
13. Сенсорный экран с CITROËN Connect Radio или CITROËN Connect Nav
14. Включение/выключение двигателя
15. Коробка передач
16. Электрический стояночный тормоз
17. Беспроводное зарядное устройство для смартфона
18. Разъем 12 В/разъем USB
19. Выбор режима вождения
20. Система «Hill Assist Descent Control» Advanced Grip Control
21. Перчаточный ящик
22. Выключатель подушки безопасности пассажира
23. Центральная панель переключателей (нижняя и верхняя)
24. Боковая панель переключателей

Переключатели на рулевом колесе

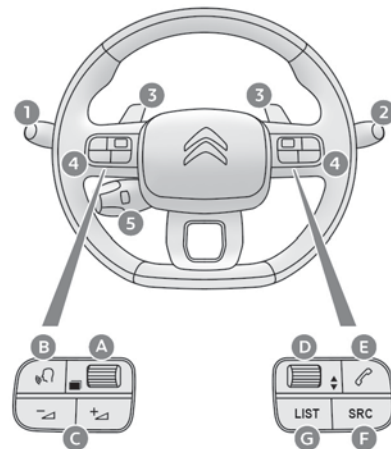

1. Выключатели внешних световых приборов/указатели поворотов
2. Выключатели стеклоочистителя/стеклоомывателя/бортового компьютера
3. Подрулевые переключатели автоматической коробки передач
4. Элементы управления аудиосистемой
- A. Выбор режима индикации на панели приборов
- B. Голосовые команды
- C. Повышение/понижение уровня громкости
- D. Выбор предыдущего/следующего медиаустройства
- E. Подтверждение выбора

Е. Доступ к меню Телефон

Управление вызовами

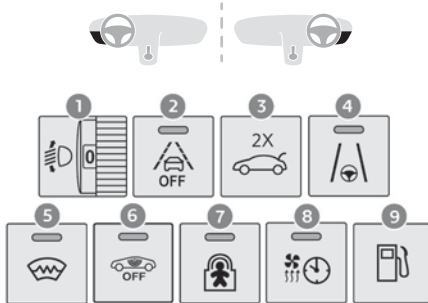
Ф. Выбор источника аудиосигнала**Г. Показ списка всех радиостанций/звуковых дорожек****5. Переключатели круиз-контроля / ограничителя скорости / Адаптивный регулятор скорости****Боковая панель переключателей**

1. Корректор угла наклона фар
2. Активный контроль непреднамеренного пересечения линий дорожной разметки
3. Открывание/закрывание крышки багажного отделения с доступом «без рук»
4. Система помощи в соблюдении полосы движения
5. Ветровое стекло с обогревом
6. Охранная сигнализация
7. «Детская» блокировка замков с электроприводом

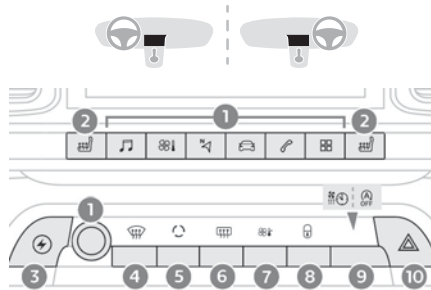
8. Контрольная лампа дополнительной системы обогрева/вентиляции**9. Открывание люка заправочной горловины топливного бака****Центральная панель переключателей (нижняя и верхняя)**

1. Доступ к меню сенсорного экрана (CITROËN Connect Radio или CITROËN Connect Nav)
2. Сиденья с подогревом
3. Доступ к меню в режиме **Energy**
4. Удаление конденсата с ветрового стекла и передних окон
5. Рециркуляция воздуха в салоне с ручным управлением
6. Удаление конденсата/инея с заднего стекла
7. Выключение вентиляции
8. Центральный замок
9. «Стоп-старт» или контрольная лампа преднастройки температуры

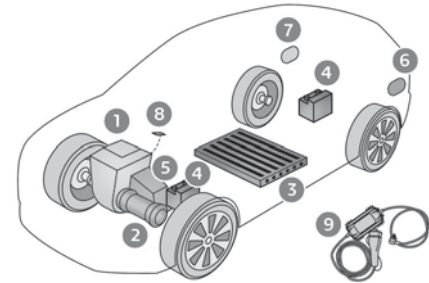
10. Аварийная световая сигнализация**Гибридные модели с подзарядкой**

1. Бензиновый двигатель
2. Электродвигатель
3. Тяговая батарея
4. Батареи 12 В
5. 8-ступенчатая автоматическая коробка передач с электрическим приводом (e-EAT8)
6. Крышка зарядного разъема
7. Крышка люка топливного бака
8. Селектор режимов движения
9. Кабель для домашней зарядки

Гибридный привод с рекуперационной подзарядкой состоит из двух тяговых систем: бензинового и электрического двигателей, приводящих в движение передние колеса («передний привод»).

Двигатель внутреннего сгорания и электродвигатель могут работать отдельно и в паре — в зависимости от выбранного режима движения и условий вождения.

В режиме **Electric** автомобиль движется только на электрической энергии, а режим **Гибрид** используется при умеренных нагрузках.

Электрический привод используется для пуска бензинового двигателя и в режимах ускорений.

Двигатель системы электрического привода приводится в движение от заряжаемой тяговой аккумуляторной батареи.

Эко-вождение

Эко-вождение относится к ряду повседневных действий, которые позволяют водителю оптимизировать потребление энергии (топливо и/или электричество) и выбросы CO₂.

Эффективное использование коробки передач

На автомобилях с механической коробкой передач начинайте движение плавно и не запаздывайте с переходом на высшие передачи. При разгоне переключайтесь на высшую передачу пораньше. На автомобиле с автоматической коробкой передач используйте автоматический режим. Не выжимайте педаль акселератора с усилием и внезапно. Индикатор переключения передач будет подсказывать вам момент, когда нужно перейти на самую подходящую передачу: как только на панели приборов отобразится подсказка, сразу следуйте ей. На автомобиле с автоматической коробкой передач индикатор переключения передач работает только в режиме ручного переключения.

Придерживайтесь плавного стиля вождения

Соблюдайте безопасные интервалы между автомобилями, старайтесь больше тормозить двигателем, а не педалью тормоза, плавно нажимайте на педаль акселератора. Эти действия помогают снизить энергопотребление, выбросы CO₂ и общий шум от транспорта. Используйте режим вождения «Эко». На автомобиле с коробкой передач EAT8, когда селектор переведен в режим **D** (кроме

режима СПОРТ), выполните движение на нейтральной передаче, полностью подняв ногу с педали акселератора для экономии топлива. Если дорожное движение не плотное, включите круиз-контроль.

Умеренно пользуйтесь бортовым электрическим оборудованием

Если перед поездкой в салоне слишком жарко, проветрите его — опустите стекла и откройте дефлекторы, прежде чем включить кондиционер. По достижении скорости более 50 км/ч поднимите стекла и оставьте дефлекторы открытыми. Пользуйтесь дополнительными средствами регулирования температуры в салоне (например, заслонкой потолочного люка, шторами). Как только будет достигнута желаемая температура, выключите кондиционер, если это не климат-контроль. Отключите обдув и обогрев стекол, если они не управляются автоматически. Как можно раньше выключайте подогрев сидений. Не водите автомобиль с включенными фарами и/или противотуманными фарами, если видимость на дороге достаточна. Не следует прогревать двигатель перед началом движения, особенно зимой (за исключением условий очень низких зимних температур: ниже -23°C). В движении автомобиль прогревается быстрее. Если вы пассажир, не перегружайте бортовую электросеть мультимедийными приборами (например, киноприставками, аудиоплеерами, видеоиграми) в целях экономии электроэнергии.

Покидая автомобиль, отключайте от бортовой сети переносные приборы.

Ограничьте причины перерасхода топлива

Равномерно распределяйте груз в автомобиле. Тяжелые предметы укладывайте в багажном отделении как можно ближе к задним сиденьям. Ограничивайте загрузку автомобиля и снижайте его аэродинамическое сопротивление (например, уберите с крыши дуги, багажник, велобагажник, отцепите прицеп). Предпочтительно использовать кофр для перевозки багажа на крыше. Снимите с крыши багажные дуги и багажник для перевозки грузов после использования. По окончании зимнего сезона замените зимние шины летними. Избегайте длительного вождения в режиме СПОРТ, чтобы ограничить потребление энергии.

Выполняйте инструкции по обслуживанию

Регулярно проверяйте давление воздуха на холодных шинах, оно должно соответствовать указанному на этикетке в дверном проеме со стороны водителя. В частности, эту проверку следует выполнять: — перед длительной поездкой. — в межсезонье. — после длительного перерыва между поездками. Не забывайте проверять давление в запасном колесе и в колесах прицепа или дома-фургона. Своевременно проводите техническое обслуживание автомобиля (например, замену масла, масляного и воздушного фильтров, салонного фильтра и т. д.). Придерживайтесь

графика операций, указанных в плане технического обслуживания производителя.

Если на автомобиле установлен дизельный двигатель BlueHDi, то в случае неисправности системы SCR автомобиль начинает загрязнять окружающую среду. Как можно скорее обратитесь в сервисную сеть CITROËN или специализированный техцентр для восстановления допустимого уровня выбросов оксида азота.

При заправке во избежание перелива из топливного бака прекратите попытки долить топливо после третьего отключения заправочного пистолета.

Уже после первых трех тысяч километров пробега на новом автомобиле вы начнете замечать, что его средний расход топлива постепенно становится стабильным.

Оптимизация запаса хода (заряжаемые гибридные модификации)

Подзаряжайте автомобиль при каждой возможности. Ведите автомобиль плавно и с постоянной скоростью - так, чтобы индикатор мощности оставался в зоне **ECO**.

Старайтесь тормозить своевременно и плавно и, по возможности, использовать рекуперативное торможение (чтобы индикатор мощности находился в зоне **CHARGE**).

Если автомобиль подключен к зарядному устройству, выполните преднастройку температуры перед началом поездки.

Для оптимизации расхода во время поездки выполните следующие действия.

- ▶ Введите пункт назначения в навигационную систему GPS автомобиля.
- ▶ Выберите режим вождения Hybrid **Гибрид**.
- ▶ Убедитесь, что батарея достаточно заряжена.
- ▶ Не используйте функцию e-Save во время поездки.
- ▶ Используйте систему отопления/ кондиционирования с умом.

Аналоговая панель приборов

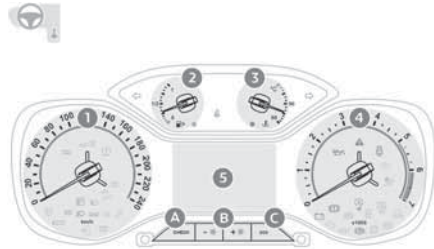

Бортовые приборы

1. Спидометр (км/ч или миль/ч)
2. Индикатор уровня топлива
3. Индикатор температуры охлаждающей жидкости
4. Тахометр (x 1 000 об/мин)
5. Экран дисплея

Кнопки управления

- A.** Обнуление индикатора технического обслуживания
Просмотр журнала уведомлений
Напоминание о плановом техническом обслуживании или оставшийся запас хода в соответствии с AdBlue® или системой SCR (км или мили)
Отображение показателей давления в шинах
- B.** Регулятор общего освещения
- C.** Обнуление счетчика пробега за поездку

Индикация

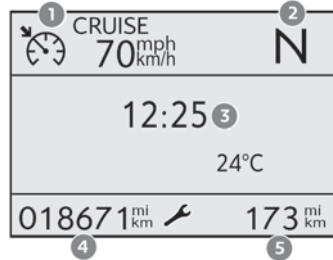

1. Настройки системы круиз-контроля или ограничителя скорости
Скорость, предложенная Распознавание дорожных знаков
2. Индикатор переключения передач и/или положение селектора, передача и индикатор режима «Спорт» на автомобиле с автоматической коробкой передач
3. Область индикации: сообщения о состоянии или работе бортовых систем, бортового компьютера, цифрового спидометра (км/ч или мили/ч), запаса хода по присадке AdBlue® и системы SCR (км или мили), т. п.
4. Индикатор технического обслуживания, затем счетчик общего пробега (в км или милях)
При включении зажигания эти функции отображаются последовательно
5. Счетчик пробега за поездку (в км или в милях)

Цифровая панель приборов

Данную панель приборов можно настраивать. Содержимое и наличие информации зависят от выбранного режима отображения и комплектации автомобиля.

В примере рассматривается режим отображения DIALS:



1. Индикатор уровня топлива
Оставшийся запас топлива (км или мили) (гибридный привод, перезаряжаемый)
2. Бортовой компьютер
3. Тахометр (x 1 000 об/мин) (на версиях с бензиновым или дизельным двигателем)
Индикатор мощности (на гибридных моделях с подзарядкой)
4. Цифровой спидометр (км/ч или миль/ч)

5. Настройки системы круиз-контроля или ограничителя скорости
6. Показ дорожных знаков ограничения скорости
7. Положение селектора и передачи в автоматической коробке передач
Индикатор переключения передач
Выбранный режим вождения
8. Индикатор температуры охлаждающей жидкости (°C) (на версиях с бензиновым или дизельным двигателем)
Уровень заряда аккумуляторной батареи и оставшийся запас хода (мили или км) (гибридный привод, перезаряжаемый)
9. Счетчик общего пробега (в км или в милях)
10. Счетчик пробега за поездку (в км или в милях)

Кнопка управления

- A.** Короткое нажатие: отображение журнала уведомлений, напоминание о плановом техническом обслуживании или оставшийся запас хода в соответствии с AdBlue® или системой SCR (км или мили), а также отображение показателей давления в шинах.
При длительном нажатии: обнуление индикатора остатка пробега до планового технического обслуживания или счетчика пробега за поездку (в зависимости от контекста).

Контрольные лампы

Одни лампы расположены на постоянном месте, другие могут менять свое местоположение.

Для систем с контрольными лампами включенного и выключенного состояний отведено постоянное место.

Постоянная информация

В режиме стандартной индикации на панели приборов отображается следующее:

- фиксированное местоположение на дисплее:
 - Тахометр (на версиях с бензиновым или дизельным двигателем).
 - Индикатор уровня топлива.
 - Индикатор температуры охлаждающей жидкости.
 - Индикатор уровня заряда и запаса хода (заряжаемые гибридные модификации).
 - Индикатор питания (заряжаемые гибридные модификации).
 - Счетчики пробега.
- плавающее местоположение на дисплее:
 - Информация, связанная с коробкой передач и индикатором переключения передач.
 - Цифровой спидометр.
 - Кратковременные уведомления о состоянии или сбоях систем.

Информация по выбору

- В зависимости от выбранного режима индикации и включенных функций на панели приборов может отображаться дополнительная информация:
- Тахометр (на версиях с бензиновым или дизельным двигателем).
 - Бортовой компьютер.
 - Информация систем помощи при вождении.
 - ограничитель скорости или круиз-контроль.

- Текущий медиаисточник.
- Указания навигатора.
- Аналоговый спидометр.
- Уровень и температура масла в двигателе.

Персональные настройки панели приборов

Во внешнем виде панели приборов можно изменить:

- цвет индикации.
- режим индикации.

Язык и единицы измерения

Эти настройки зависят от параметров сенсорного экрана.

В заграничной поездке единицы измерения скорости должны быть установлены в соответствии со страной, в которой вы находитесь (км/ч, км или м/ч, мили).



Из соображений безопасности все эти настройки следует осуществлять на неподвижном автомобиле.

Выбор цвета индикации



▶ Нажмите «**Настройки**» на верхней панели сенсорного экрана.

- ▶ Выберите «**Темы**».
- ▶ Выберите цвет индикации.

Выбор режима индикации

Режимы отличаются типом информации, отображаемой на панели приборов.



► Вращая регулятор, расположенный слева от рулевого колеса, можно просмотреть имеющиеся режимы индикации в левой части панели приборов.

► Нажмите регулятор, чтобы подтвердить выбор. Новый режим индикации применяется сразу.

Если вы не повернете регулятор, то через несколько минут будет автоматически активирован выбранный режим индикации.

Режимы индикации

– «**ПРИБОРЫ**»: стандартная индикация аналоговых и цифровых спидометров, счетчика общего пробега и:

- индикатора уровня топлива, индикатора температуры охлаждающей жидкости и тахометра (на версиях с бензиновым или дизельным двигателем);
- индикатора уровня топлива, индикатора заряда аккумуляторной батареи и индикатора питания (заряжаемые гибридные модификации);

– «**НАВИГАЦИЯ**»: определенная индикация, дополненная текущей информацией навигатора (база данных карт и указания).

– «**ВОЖДЕНИЕ**»: определенная индикация, дополненная информацией об активных системах помощи при вождении.

– «**МИНИМАЛЬНЫЙ**»: ограниченная индикация с цифровым спидометром, счетчиком общего пробега и:

- индикатором уровня топлива и индикатором температуры охлаждающей жидкости (на версиях с бензиновым или дизельным двигателем);
- индикатором уровня топлива и индикатором заряда аккумуляторной батареи (на версиях с заряжаемым гибридным приводом).

– «**PERSONAL**» (Индивидуальный): минимальная индикация с возможностью выбрать дополнительную информацию для отображения в настраиваемых пользователем левой и правой зонах панели приборов.

Настройка режима индикации «PERSONAL» (Индивидуальный)

С CITROËN Connect Radio



► Нажмите **Настройки** на верхней панели сенсорного экрана.



► Выберите «**Конфигурация**».



► Выберите **Персональная настройка панели приборов**.

С CITROËN Connect Nav



► Нажмите **Настройки** на верхней панели сенсорного экрана.

► Выберите **ОПЦИИ**.



► Выберите **Персональная настройка панели приборов**.

► В правой и в левой частях настраиваемых зон выберите тип информации при помощи соответствующих стрелок на сенсорном экране:

• **Системы помощи при вождении**.

• «**Сбой**» (пусто).

• «**G-метрия**» (в зависимости от версии).

• «**Медиаустройства**».

• «**Навигация**».

• **Бортовой компьютер**.

• «**Уровень внимательности**».

• «**Энергопоток**» (в зависимости от версии).

• «**Тахометр**» (в зависимости от версии).

► Подтвердите, чтобы сохранить настройку и закрыть меню.

Информация отображается на панели приборов сразу после выбора соответствующего режима индикации.

Контрольные лампы систем

Визуально воспринимаемые сигналы, отображающиеся в виде символов, информируют водителя о появлении какой-либо неисправности (контрольные лампы неисправных состояний) или о состоянии той или иной системы (контрольные лампы включения или отключения). Некоторые лампы могут работать в двух режимах (мигают и горят постоянно), а также в нескольких цветовых режимах.

Сопутствующие уведомления

Некоторые лампы могут загораться в сопровождении звукового сигнала и сообщения на панели приборов.

Сопоставив режим лампы с поведением автомобиля, можно судить, исправны его системы или речь действительно идет о появлении неисправности. Для получения дальнейшей информации изучите описание каждой лампы.

При включении зажигания

Некоторые контрольные лампы красного или оранжевого цвета загораются на несколько секунд сразу при включении зажигания. Они должны погаснуть сразу с пуском двигателя. Дополнительную информацию о функции или системе см. в соответствующей рубрике.

Контрольная лампа горит постоянно

Горящая контрольная лампа красного или оранжевого цвета свидетельствует о неисправности, требующей анализа.

Если контрольная лампа продолжает гореть

Индексы (1), (2) и (3) в описании контрольных ламп указывают на необходимость обратиться к квалифицированным специалистам помимо принятия срочных рекомендованных мер.

(1): **необходимо остановить автомобиль.**

При первой же возможности остановитесь и выключите зажигание.

(2): Обратитесь в сервисную сеть CITROËN или в специализированный техцентр.

(3): Отправляйтесь в сервисную сеть CITROËN или в специализированный техцентр.

Перечень контрольных ламп

Красные сигнализаторы

STOP



Горит постоянно, одновременно с другим сигнализатором неисправности в сопровождении текстового сообщения и звукового сигнала.

Обнаружена серьезная неисправность двигателя, тормозной системы, рулевого управления с усилителем, автоматической коробки передач либо с существенным сбоем в работе бортовой электрической сети.

Выполните пункт (1), затем пункт (2).

Давление масла в двигателе



Горит постоянно. Система смазки двигателя неисправна.

Выполните пункт (1), затем пункт (2).

Максимальная температура охлаждающей жидкости



Горит постоянно. Температура в системе охлаждения двигателя слишком высокая.

Выполните (1), дождитесь охлаждения двигателя, чтобы пополнить, при необходимости, уровень охлаждающей жидкости. Если проблема остается, выполните (2).

Неисправность системы (заряжаемые гибридные модификации)



Горит постоянно. Аккумуляторная гибридная система неисправна.

Выполните пункт (1), затем пункт (2).

Кабель подключен (на гибридной модели с подзарядкой)



Горит постоянно. Если к разъему автомобиля подключен зарядный кабель, запуск двигателя невозможен. Отключите зарядный кабель и закройте крышку.

Заряд АКБ



Горит постоянно. Неисправен контур зарядки аккумуляторной батареи (загрязнены или ослаблены клеммы, ремень генератора ослаблен или оборван и т. д.). Очистите и повторно затяните скобы. Если контрольная лампа не погасла при пуске двигателя, выполните (2).

Дверь не закрыта



Горит постоянно с сообщением, указывающим на открытый элемент.

Если какая-либо дверь или крышка багажника окажутся не закрыты (скорость менее 10 км/ч).



Горит постоянно с сообщением и звуковым сигналом.

Если какая-либо дверь или крышка багажника окажутся не закрыты (скорость менее 10 км/ч).

Напрястегнутые / отстегнутые ремни безопасности



Горит постоянно или мигает в сопровождении звучащего зуммера.

Ремень безопасности не был пристегнут или был отстегнут.

Электрический стояночный тормоз



Горит постоянно.

Электрический стояночный тормоз включен.



Мигает.

Механизм затягивания и отпускания тормоза неисправен.

Выполните пункт (1): припаркуйте автомобиль на ровной (горизонтальной) площадке.

На автомобиле с механической коробкой передач: включите передачу.

На автомобиле с автоматической коробкой передач: переведите селектор в режим **P**.

Выключите зажигание и выполните пункт (2).

Торможение



Горит постоянно.

Значительное падение уровня тормозной жидкости в системе.

Выполните пункт (1), затем долейте жидкость, соответствующую рекомендациям производителя.

Если проблема остается, выполните пункт (2).



Горит постоянно.

Электронный регулятор тормозных сил (EBFD) неисправен.

Выполните пункт (1), затем пункт (2).

Оранжевые контрольные лампы

Антиблокировочная тормозная система ABS



Горит постоянно.

Антиблокировочная система неисправна.

Тормозная система автомобиля продолжает работать в штатном режиме.

Ведите автомобиль осторожно на умеренной скорости, затем (3).

Service



Загорается на короткое время в сопровождении сообщения.

Обнаружены один или несколько несущественных сбоев в системах, не имеющих собственной контрольной лампы.

Определите причину неисправности по сообщению на панели приборов.

Причину некоторых сбоев вы можете определить самостоятельно, например открытую дверь или начало насыщения сажевого фильтра.

В остальных случаях, например при неисправности системы контроля низкого давления в шинах, выполните пункт (3).



Горит постоянно в сопровождении сообщения.

Обнаружен существенный сбой или несколько сбоев, для которых нет отдельной контрольной лампы.

Определите причину сбоя по сообщению на панели приборов, затем выполните пункт (3).



Горит контрольная лампа обслуживания; мигает, а затем горит пиктограмма технического обслуживания.

Техническое обслуживание пропущено.

При первой же возможности пройдите техническое обслуживание.

Только на версиях с двигателями Diesel BlueHDi.

AdBlue® (BlueHDi)



Загорается примерно на 30 секунд при включении зажигания в сопровождении сообщения о запасе хода.

Запас хода от 800 до 2400 км.

Долейте AdBlue®.



Горит постоянно с момента включения зажигания в сопровождении звукового сигнала и сообщения о запасе хода.

Запас хода от 100 до 800 км.

Быстро пополните запас AdBlue® или выполните пункт (3).



Мигает в сопровождении звукового сигнала и сообщения о запасе хода.

Запас хода составляет менее 100 км.

Обязательно долейте AdBlue®, чтобы **не допустить блокировки пуска двигателя**, или выполните пункт (3).



Мигает в сопровождении звукового сигнала и сообщения о запрете пуска.

Бак с AdBlue® пуст: требуемая законодательством система иммобилайзера двигателя предотвращает запуск двигателя.

Для повторного пуска двигателя долейте AdBlue® или выполните пункт (2).

При этом необходимо **обязательно** залить в бак не менее 5 литров AdBlue®.

Система снижения токсичности отработавших газов SCR (BlueHDi)



Горит постоянно с момента включения зажигания в

сопровождении звукового сигнала и сообщения.

Обнаружен сбой в работе системы снижения токсичности отработавших газов SCR.

С приведением выбросов в отработавших газах надлежащую норму это уведомление исчезает.



При включении зажигания мигает сигнализатор AdBlue®, а также

непрерывно горит сигнализатор самодиагностики двигателя в сопровождении звукового сигнала и сообщения о запасе хода.

В зависимости от отображаемого сообщения можно продолжать движение еще до 1100 км, прежде чем включится иммобилайзер двигателя.

Незамедлительно выполните пункт (3) **чтобы не допустить блокировки пуска двигателя.**



При включении зажигания мигает сигнализатор AdBlue®, а также

непрерывно горит сигнализатор самодиагностики двигателя в сопровождении звукового сигнала и сообщения о запрете пуска.

Иммобилайзер двигателя блокирует пуск двигателя (допустимый предел вождения был превышен после подтверждения неисправности системы снижения токсичности отработавших газов).

Для запуска двигателя выполните пункт (2).

Система диагностики двигателя



Мигает.

Блок управления двигателем неисправен.

Каталитический нейтрализатор может быть поврежден.

Немедленно выполните пункт (2).



Горит постоянно.

Система снижения токсичности

отработавших газов неисправна.

Контрольная лампа должна погаснуть при пуске двигателя.

Быстро выполнить (3).

Датчик интервала/Active Safety Brake



Мигает.

Система работает.

Кратковременными притормаживаниями система снижает скорость фронтального столкновения с впереди идущим автомобилем.



Горит постоянно, сопровождается сообщением и звуковым сигналом.

Система неисправна.

Выполните пункт (3).

Датчик интервала / Active Safety Brake



Горит постоянно, сопровождается показом сообщения.

Система отключена через меню настроек систем автомобиля.

Активный контроль непреднамеренного пересечения линий дорожной разметки



Горит постоянно.

Система автоматически отключилась или была установлена в режим ожидания.



Мигает.

Вы собираетесь пересечь прерывистую линию разметки, не включив указатель поворота.

Система активируется и корректирует траекторию со стороны отслезненной линии.



Горит постоянно.

Система неисправна.

Выполните пункт (3).

Система помощи в соблюдении полосы движения



Горит постоянно, одновременно с сигнализатором обслуживания.

Система неисправна.

Выполните пункт (3).

Система динамической стабилизации (DSC)/ Противобуксовочная система (ASR)



Горит постоянно.

Система отключена.

Система DSC/ASR вновь активируется при пуске двигателя и при достижении скорости 50 км/ч. Если скорость движения автомобиля ниже 50 км/ч, ее можно активировать принудительно.



Мигает.

Система DSC/ASR срабатывает в случае недостаточного сцепления колес с дорогой или схода автомобиля с траектории.



Горит постоянно.

Система DSC/ASR неисправна.

Выполните пункт (3).

Неисправность системы экстренного торможения (при наличии электрического стояночного тормоза)



Горит постоянно, в сопровождении сообщения «Неисправен стояночный тормоз».

Система экстренного торможения не обеспечивает оптимальные характеристики.

Если автоматическое отпущение стояночного тормоза недоступно, выполните отпущение вручную и пункт (3).

Система помощи при трогании на уклоне

Горит постоянно, в сопровождении сообщения «Неисправна

антиоткатная система».

Система неисправна.

Выполните пункт (3).

Система контроля давления воздуха в шинах

Горит постоянно в сопровождении звукового сигнала и сообщения.

Давление воздуха недостаточно в одном или нескольких колесах.

Срочно проверьте давление воздуха в шинах.

Повторно запустите систему обнаружения после установки давления.



Контрольная лампа недостаточного давления воздуха в шине мигает, а

затем горит постоянно, а также постоянно горит контрольная лампа обслуживания

Неисправна система контроля давления в шинах.

Падение давления воздуха в шинах больше не контролируется.

При первой же возможности проверьте давление в шинах и выполните пункт (3).

Предварительный подогрев дизельного двигателя

Горит постоянно.

Продолжительность обогрева зависит от климатических условий.

Зажигание включено.

Прежде чем запускать двигатель, дождитесь выключения этой контрольной лампы.

Если двигатель не запускается, вновь включите зажигание, дождитесь выключения контрольной лампы предподогрева и затем запустите двигатель.

Подушка безопасности переднего пассажира (включена)

Горит постоянно.

Активирована фронтальная подушка пассажира.

Переключатель находится в положении "ON".

В этом случае запрещается устанавливать детское кресло "спинкой вперед" на сиденье переднего пассажира. Существует риск получения серьезных травм.

Подушка безопасности переднего пассажира (отключена)

Горит постоянно.

Фронтальная подушка безопасности пассажира отключена.

Переключатель находится в положении "OFF".

Вы можете установить детское кресло "спинкой вперед" за исключением случаев, когда система подушек безопасности неисправна (горит контрольная лампа подушек безопасности).

Подушки безопасности

Горит постоянно.

Неисправна одна из систем подушек безопасности или преднатяжителей ремней безопасности.

Выполнить (3).

Звуковой сигнал для пешеходов (на гибридной модели с подзарядкой)

Горит постоянно.

В случае неисправности звукового сигнала. Выполните пункт (3).

Мало топлива в баке

или



Горит постоянно (контрольная лампа или LED), и стрелка

находится в красной зоне (в зависимости от модификации). Также подается звуковой сигнал в сопровождении сообщения.

Звуковой сигнал и сообщение будут учащаться по мере приближения уровня топлива к отметке ноль.

С момента первого загорания в баке остается **около 5 литров топлива** (резерв).

Срочно заправьтесь, чтобы не остановиться с пустым баком.

Никогда не допускайте полной выработки топлива в баке. Это может вывести из строя систему снижения токсичности отработавших газов и систему впрыска топлива.



Горит постоянно.

В дизельном фильтре обнаружена вода.

Опасность повреждения системы впрыска.

Немедленно выполните пункт (2).

Сажевый фильтр (на дизельной версии)

Горит постоянно в сопровождении звукового сигнала и сообщения об опасности закупорки сажевого фильтра.

Это указывает на то, что сажевый фильтр начинает насыщаться.

Как только условия на дороге позволят, выполните регенерацию (прочистку) фильтра, разогнавшись до скорости выше 60 км/ч и поддерживая ее до тех пор, пока лампа не погаснет.



Горит постоянно в сопровождении звукового сигнала и сообщения о низком уровне присадки сажевого фильтра.

Это указывает на низкий уровень присадки в соответствующем бачке.

Выполните пункт (3).

Отключение автоматического режима работы (на версиях с электрическим стояночным тормозом)



Горит постоянно. Функции «автоматическое включение» (при остановке двигателя) и «автоматическое выключение» (при разгоне) отключены.

Если автоматическое включение и автоматическое выключение больше не работают:

- ▶ Запустите двигатель.
- ▶ Затяните стояночный тормоз рычагом.
- ▶ Полностью уберите ногу с педали тормоза.
- ▶ Удерживайте рычаг нажатым в направлении отпущения не менее 10 и не более 15 секунд.
- ▶ Отпустите рычаг.
- ▶ Нажмите на педаль тормоза и удерживайте ее нажатой.
- ▶ Потяните рычаг в направлении затягивания тормоза и удерживайте 2 секунды.
- ▶ Отпустите рычаг и педаль тормоза.

Неисправность (с электрическим стояночным тормозом)



Горит постоянно, в сопровождении сообщения «Неисправен стояночный тормоз».

Автомобиль нельзя останавливать при работающем двигателе.

Если тормоз не затягивается и не отпускается вручную, значит неисправен рычаг электрического стояночного тормоза.

Во всех условиях стояночный тормоз следует использовать в автоматическом режиме: он автоматически активируется в случае неисправности рычага.

Выполните пункт (2).



Горит постоянно, в сопровождении сообщения «Неисправен стояночный тормоз».

В случае неисправности стояночного тормоза может произойти отказ в работе как в ручном, так и в автоматическом режимах.

На стоянке: чтобы обеспечить неподвижность автомобиля:

- ▶ Потяните рычаг и продолжайте тянуть на протяжении от 7 до 15 секунд, пока на панели приборов не загорится контрольная лампа;
- ▶ Если данная процедура не работает, надежно зафиксируйте автомобиль.
- ▶ Припаркуйте его на ровной поверхности.
- ▶ На автомобиле с механической коробкой передач включите передачу.

▶ На автомобиле с автоматической коробкой передач включите передачу **P** и установите противокатный упор под одно из колес. Затем выполните пункт (2).

Задние противотуманные фонари



Горит постоянно. Лампы горят.

Помощь при парковке



Горит постоянно, сопровождается сообщением и звуковым сигналом. Система неисправна.

Выполните пункт (3).

Нога на педали сцепления



Горит постоянно. Stop & Start: переход в режим START невозможен, так как педаль сцепления нажата не полностью.

Выжмите до конца педаль сцепления.

Усилитель рулевого управления



Горит постоянно. Усилитель рулевого управления неисправен. Ведите автомобиль осторожно на умеренной скорости, затем выполните пункт (3).

Система "стоп-старт"



Горит постоянно, сопровождается показом сообщения.

Система "стоп-старт" отключена.

Двигатель не отключится при следующей остановке. Нажмите на кнопку для включения системы "стоп-старт".

Зеленые сигнализаторы

«Стоп-старт»



Горит постоянно.

При остановке автомобиля система «Стоп-старт» переводит двигатель в режим STOP.



Временно мигает.

Режим STOP в настоящий момент недоступен, или автоматически включается режим START.

Автомобиль готов к движению (модель с гибридным приводом с подзарядкой)



Горит постоянно, при этом в момент загорания раздается звуковой сигнал.

Автомобиль готов к движению.

Контрольная лампа выключается по достижении скорости около 5 км/ч и загорается повторно после остановки автомобиля.

При выключении двигателя и выходе из автомобиля лампа выключается.

Park Assist



Горит постоянно.

Функция включена.

Помощь в соблюдении полосы движения



Горит постоянно.

Функция активирована.

Все условия выполнены: система работает

Указатели поворотов



Мигает в сопровождении звукового сигнала.

Включены указатели поворотов.

Стояночные огни



Горит постоянно.

Фары включены.

Фары ближнего света



Горит постоянно.

Фары включены.

Автоматическое переключение дальнего света фар



Горит постоянно.

Функция включена с помощью

сенсорного экрана (меню **Driving/Автомобиль**).

Выключатель световых приборов переведен в режим «AUTO».

Противотуманные фонари



Горит постоянно.

Противотуманные фары включены.

Автоматический режим работы стеклоочистителя



Горит постоянно.

Активирован автоматический режим работы очистителя ветрового стекла.

Синие сигнализаторы

Фары дальнего света



Горит постоянно.

Фары дальнего света включены.

eSave (заряжаемые гибридные модификации)



Горит постоянно, отображается запас хода в режиме электрического привода.

Активирована функция eSave.

Черные/белые контрольные лампы

Hill Assist Descent Control



Горит постоянно.

(серый)

Система активирована, но сейчас находится в режиме паузы в связи с высокой скоростью.

Сбавьте скорость движения автомобиля до 30 км/ч.

Индикаторы

Индикатор обслуживания

На панели приборов расположен индикатор технического обслуживания. В зависимости от модификации автомобиля:

- на дисплее счетчика общего пробега указано расстояние, оставшееся до даты следующего планового обслуживания, или расстояние, пройденное после даты предыдущего обслуживания. Перед параметром стоит символ "i".

- в уведомлении указывается расстояние, а также срок до очередного технического обслуживания.

Пиктограмма технического обслуживания



Горит в течение некоторого времени с момента включения зажигания.

До следующего технического обслуживания осталось от 1000 км до 3000 км.



Горит непрерывно при включенном зажигании.

Следующее техническое обслуживание необходимо провести менее чем через 1000 км пробега.

Скоро потребуется провести техническое обслуживание автомобиля.

Мигает пиктограмма технического обслуживания



Мигает, затем горит постоянно при включенном зажигании.

(Для дизельных двигателей BlueHDi, горит одновременно с контрольной лампой обслуживания).

Техническое обслуживание пропущено.

Необходимо срочно провести техническое обслуживание.

Обнуление индикатора обслуживания

После прохождения очередного технического обслуживания индикатор следует вновь установить на ноль.

- ▶ Выключите зажигание.

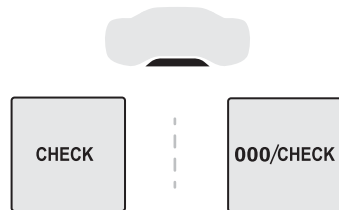

- ▶ Нажмите и удерживайте нажатой эту кнопку.
- ▶ Включите зажигание; счетчик пробега начнет обратный отсчет.
- ▶ Когда на дисплее отобразится =0, отпустите кнопку; символ гаечного ключа при этом погаснет.

Если после этой операции вам потребуется отключить аккумуляторную батарею, запирайте автомобиль и выждите не менее 5 минут, чтобы зафиксировать обнуление.

Оповещение о необходимости обслуживания

В любой момент на панели приборов можно просмотреть информацию о плановом техническом обслуживании.



- ▶ Нажмите эту кнопку для временного отображения информации о плановом техническом обслуживании.

Отображаемое расстояние (в километрах или милях) рассчитывается на основании пройденного расстояния и времени с момента последнего технического обслуживания. При необходимости скорого обслуживания может быть отображено уведомление.

Индикатор уровня масла в двигателе

(В зависимости от модификации автомобиля).

На автомобилях с электрическим датчиком уровень масла в двигателе показывается в виде сообщения,

появляющегося на несколько секунд на панели приборов сразу после включения зажигания и информации о ТО.

Показания индикатора уровня масла будут верны, только если автомобиль установлен на горизонтальной площадке и после остановки двигателя прошло более 30 минут.

Ненормальный уровень масла

Об этом свидетельствует сообщение на панели приборов о необходимости доливки, а также загорание контрольной лампы «Service» в сопровождении звукового сигнала.

Если недостаток масла подтверждается проверкой при помощи ручного щупа, обязательно доведите его уровень до нормы во избежание разрушения двигателя.

Дополнительную информацию о проверке уровней см. в соответствующем разделе.

Датчик уровня масла неисправен

О неисправности датчика уровня масла свидетельствует сообщение на панели приборов

Неадекватная индикация уровня масла.

Обратитесь в сервисную сеть CITROËN или в специализированный техцентр.

В случае неисправности электрического датчика уровень масла в двигателе больше не контролируется.

До тех пор пока система будет оставаться неисправной, уровень масла придется

контролировать при помощи щупа, расположенного в моторном отсеке. Дополнительную информацию о **проверке уровней** см. в соответствующей рубрике.

Индикатор температуры охлаждающей жидкости

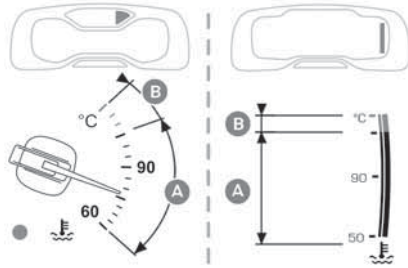

Если на работающем двигателе индикатор температуры находится:

- В зоне **A**, значит, температура в норме.
- В зоне **B**, значит, температура слишком высокая.

Соответствующий сигнализатор и сигнализатор **STOP** загораются красным светом на панели приборов в сопровождении текстового сообщения и звукового сигнала.

Немедленно остановите автомобиль, соблюдая при этом правила и все необходимые меры предосторожности на дороге.

Подождите несколько минут, прежде чем заглушить двигатель.

! Выключите зажигание, осторожно откройте капот и проверьте уровень охлаждающей жидкости.

i Дополнительную информацию о **проверке уровней** см. в соответствующем разделе.

Индикаторы запаса хода по AdBlue® (BlueHDi)

Двигатели Diesel BlueHDi оснащены системой, сочетающей селективный каталитический нейтрализатор SCR и сажевый фильтр DPF для очистки отработавших газов. Для работы этих компонентов требуется присадка AdBlue®.

! Система блокировки пуска двигателя включится автоматически, как только бак для AdBlue® окажется пуст. После этого пуск двигателя будет невозможен, пока присадка AdBlue® не будет долита до минимального уровня.

Отображение запаса хода вручную.

Когда запас хода больше 2400 км, он автоматически не отображается.

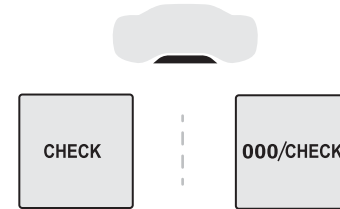





▶ Нажмите кнопку для временного отображения запаса хода.

Необходимые действия при отсутствии AdBlue®

Следующие контрольные лампы загораются, когда количество AdBlue® ниже резервного уровня, который соответствует запасу хода в 2400 км. Помимо контрольных ламп, также сообщения регулярно напоминают о необходимости пополнения жидкости, чтобы не допустить блокировки пуска двигателя. Для получения сведений об отображаемых сообщениях см. раздел **Световые индикаторы и сигнализаторы**.

i Дополнительную информацию об **AdBlue® (двигатели BlueHDi)** и, в частности, о дозаправке см. в соответствующем разделе.

Сигнализаторы/контрольные лампы включены	Действие	Остаток пробега
	Требуется долив жидкости.	От 2 400 до 800 км
	Требуется срочный долив жидкости.	От 800 до 100 км
	Необходимо долить жидкость , поскольку двигатель может не завестись.	От 100 км до 0 км
	Для повторного пуска двигателя необходимо залить в бак не менее 5 литров AdBlue®.	0 км.

Неисправна система очистки обработавших газов SCR

Появление сбоев в работе системы

	При появлении сбоев в работе системы загораются эти сигнализаторы в сопровождении звукового сигнала и сообщения « Неисправность защиты окружающей среды ».
---	---

При первом обнаружении неисправности предупреждающий сигнал работает во время движения автомобиля, а затем — каждый раз при включении зажигания и будет срабатывать до тех пор, пока причина неисправности не будет устранена.

 Если это кратковременный сбой, в следующий раз после самодиагностики системы очистки отработавших газов SCR сигнал не сработает.

Сбой появился на протяжении допустимого пробега (от 1 100 до 0 км)

Если после пробега 50 км индикатор неисправности не погаснет, значит, система SCR неисправна. Сигнализатор AdBlue мигает, а также отображается сообщение («**Неисправность защиты окружающей среды: пуск запрещен через X км**»), указывающее запас хода в километрах или милях.

Во время движения сообщение будет появляться каждые 30 секунд. Уведомляющие сигналы будут срабатывать в момент включения зажигания. Вы можете продолжать движение еще до 1 100 км, прежде чем включится система **автоматической блокировки пуска двигателя**.

 При первой же возможности проверьте систему в сервисной сети CITROËN или в специализированном техцентре.

Пуск запрещен

При каждом включении зажигания будет отображаться сообщение «**Неисправность защиты окружающей среды: пуск запрещен**».

 **Пуск двигателя**
Обратитесь в сервисную сеть CITROËN или в специализированный техцентр.

Индикатор мощности (заряжаемые гибридные модификации)

Индикатор питания отображает энергию, потребляемую автомобилем, в режиме реального времени.

Шкала индикатора разделена на три зоны:



POWER **Высокий уровень потребления энергии, когда одновременно используются бензиновый двигатель и электродвигатель.**

Ползунок перемещается в эту зону в динамичном режиме вождения, когда необходима высокая мощность.

ECO **Оптимальное потребление энергии (двигатель внутреннего сгорания или электродвигатель).**

Ползунок расположен в этой зоне при движении автомобиля на электроэнергии и при оптимальном использовании бензинового двигателя, это достигается благодаря использованию подходящего стиля вождения.

Символ обозначает пороговое значение, при достижении которого бензиновый двигатель перезапускается. Поэтому водитель может замедлить ускорение, чтобы оставаться в режиме питания от электродвигателя.

CHARGE **Рекуперация энергии для частичной подзарядки тяговой батареи.**

Ползунок находится в этой зоне во время замедления: при отпускании педали акселератора или торможении.

i Частичная подзарядка батареи с помощью рекуперации энергии не влияет на индикатор уровня заряда.

Индикатор уровня заряда (заряжаемые гибридные модификации)

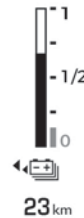

При запуске автомобиля постоянно отображается уровень заряда тяговой батареи и запас хода в режиме электрического привода.

! Отображаемый запас хода зависит от эксплуатации автомобиля (стиль вождения и скорость), температуры наружного воздуха и активированного оборудования для обеспечения комфорта.

Счетчики пробега

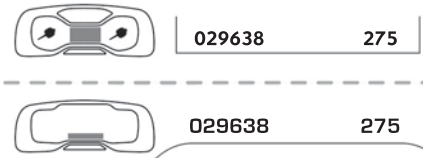

Информация об общем пробеге и пробеге за поездку отображается в течение 30 секунд при

выключении зажигания, открывании двери водителя и закрывании/открывании автомобиля.

i В заграничной поездке может возникнуть необходимость изменить единицу измерения расстояния и скорости: Скорость движения и расстояние должны отображаться в единицах, официально принятых в стране (в км/ч или миль/ч). Единицы измерения следует выбирать на неподвижном автомобиле в меню настроек систем на дисплее.

Счетчик общего пробега

Этот счетчик измеряет расстояние, пройденное автомобилем с момента начала его эксплуатации.

Счетчик пробега за поездку

Этот счетчик служит для измерения расстояния, пройденного с момента его установки водителем на ноль.

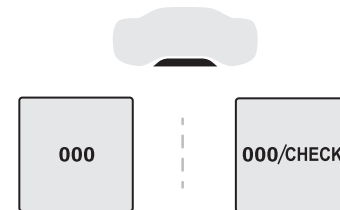

Обнуление счетчика

► Включите зажигание, нажмите и удерживайте кнопку вплоть до появления нулей.

Ручное тестирование на панели приборов

Данная функция позволяет оперативно проверить состояние систем и просмотреть журнал уведомлений.

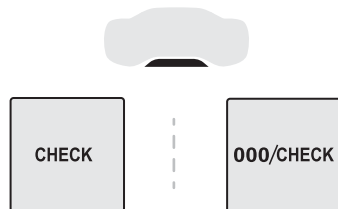

► При включенном двигателе кратко нажмите на эту кнопку.

На панель приборов будет выводиться следующая информация:

- Уровень масла в двигателе.
- Срок очередного технического обслуживания.
- Запас хода в зависимости от состояния систем AdBlue® и SCR (BlueHDi Diesel).
- Проверка давления в шинах.
- Текущие уведомления.

i Эта информация также показывается автоматически при каждом включении зажигания.

Регулятор яркости подсветки

Служит для ручной регулировки яркости подсветки панели приборов в зависимости от интенсивности окружающего освещения.

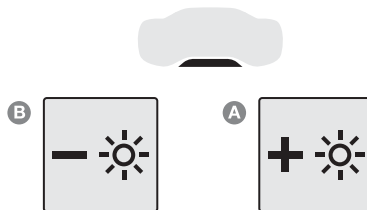

Версия с кнопками



Включив световые приборы, нажимайте кнопку **A** для увеличения яркости освещения или кнопку **B** для ее уменьшения.

По достижении желаемого уровня яркости отпустите кнопку.



Комплектация с CITROËN Connect Radio

-  ► Нажмите на эту кнопку, чтобы выбрать меню **Настройки**.
-  ► Выберите **Яркость**.
-  ► Настройте яркость подсветки, нажимая на стрелки или при помощи ползунка.

Настройки действуют сразу.

► Нажмите область за пределами окна настроек, чтобы выйти из него.



Кроме того, можно выключить экран.

-  ► Нажмите на эту кнопку, чтобы выбрать меню **Настройки**.
-  ► Выберите **Dark**.



При этом экран погаснет.

► Еще раз нажмите на экран (в любой точке), чтобы включить его.



Комплектация с CITROËN Connect Nav

-  ► Нажмите на эту кнопку, чтобы выбрать меню **Настройки**.
- Выберите **ОПЦИИ**.
-  ► Выберите **Настройка дисплея**.

► Выберите вкладку **Яркость**.

-  ► Настройте яркость подсветки, нажимая на стрелки или при помощи ползунка.
-  ► Нажмите на эту кнопку, чтобы сохранить настройки и выйти.

Кроме того, можно выключить экран.

-  ► Нажмите на эту кнопку, чтобы выбрать меню **Настройки**.
-  ► Выберите **Выключ. экран**.

При этом экран погаснет.

► Еще раз нажмите на экран (в любой точке), чтобы включить его.

Бортовой компьютер

Отображение информации о текущей поездке (запас хода, расход топлива, средняя скорость и т. д.).

Информация на панели приборов

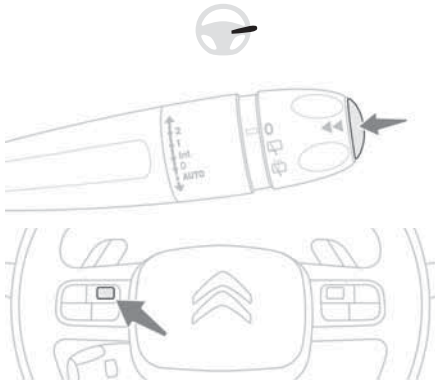

Панель приборов с циферблатами

Чтобы просмотреть данные бортового компьютера, нажмите торцевую кнопку на выключателе стеклоочистителя или поверните регулятор, расположенный слева от рулевого колеса.

Цифровая панель приборов

В режиме DRIVING (Движение) или PERSONAL (Личные данные) (в зависимости от комплектации) данные бортового компьютера будут отображаться постоянно.

Во всех остальных режимах индикации нажатие на торцевую кнопку выключателя стеклоочистителя приведет к временному появлению этих данных на определенном экране.

Отображение вкладок

► При последовательных нажатиях на торцевую кнопку выключателя стеклоочистителя одна за другой открываются следующие вкладки:

- Текущая информация:
 - Полный запас хода (на версиях с бензиновым или дизельным двигателем).
 - Текущий расход (на версиях с бензиновым или дизельным двигателем).
 - Счетчик времени «Стоп-старт» (на версиях с бензиновым или дизельным двигателем).
 - Процент текущей дистанции, пройденной в электрическом режиме (заряжаемые гибридные модификации).
- Участок пути 1, затем 2:
 - Средняя скорость.
 - Средний расход топлива.
 - Пройденное расстояние.

Установка на ноль счетчика пробега

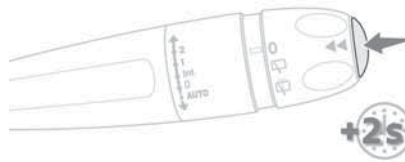

► Открыв на дисплее нужный маршрут, нажмите на торцевую кнопку переключателя стеклоочистителя и удерживайте ее более 2 секунд. Счетчики пробега 1 и 2 не зависят один от другого и идентичны по назначению.

Определение некоторых понятий

Запас хода

(в км или в милях)

 Расстояние, которое может быть пройдено на топливе, оставшемся в баке (зависит от среднего расхода, подсчитанного системой за последние несколько километров).

Данная величина может меняться в зависимости от стиля вождения или дорожного рельефа, которые способны оказать существенное влияние на текущий расход топлива.

Как только запас хода без дозаправки окажется менее 30 км, на дисплее загорится ряд прочерков.

После заправки не менее 5 литров топлива система вновь пересчитывает запас хода и выводит его на дисплей, если он составляет более 100 км.

Если во время вождения вместо цифр отображаются прочерки, обратитесь в сервисную сеть CITROËN или в специализированный техцентр.

Текущий расход топлива

(миль/галлон, л/100 км или км/л)

 Определяется по нескольким последним секундам пробега.

Данный параметр показывается только при движении со скоростью выше 30 км/ч.

Средний расход топлива

(миль/галлон, л/100 км или км/л)



Определяется с момента последнего обнуления показаний бортового компьютера.

Средняя скорость

(в км/ч или в миль/ч)



Определяется с момента последнего обнуления показаний бортового компьютера.

Пройденное расстояние

(в км или в милях)



Определяется с момента последнего обнуления показаний бортового компьютера.

Счетчик времени «Стоп-старт»



(минуты/секунды или часы/минуты)

При наличии в комплектации автомобиля системы ««Стоп-старт»» продолжительность всех остановок в режиме STOP будет суммироваться счетчиком времени на всем протяжении пути. При каждом включении зажигания счетчик автоматически обнуляется.

Сенсорный дисплей

Данная система служит для доступа:

- К постоянной индикации времени и температуры окружающего воздуха (о возможном гололеде предупреждает сигнализатор синего цвета).
- К настройкам систем обогрева и кондиционирования воздуха.
- К меню бортовых систем и параметров оборудования.
- К настройкам аудиосистемы и телефона и просмотру относящейся к ним информации.
- К индикации системы помощи при маневрировании (визуальная помощь при парковке, Park Assist и т. д.).
- К интернет-службам и показу соответствующей информации.
- К настройкам массажера на переднем сиденье и регулировке интенсивности (в зависимости от комплектации).
- К настройкам навигатора и просмотру соответствующей информации (в зависимости от комплектации).

! По соображениям безопасности для настройки систем, требующих особого внимания, автомобиль должен быть неподвижен.

На движущемся автомобиле некоторые функции недоступны.



Работа системы

- Чтобы открыть меню, воспользуйтесь кнопками, расположенными под сенсорным экраном, а затем виртуальными кнопками на сенсорном экране.

Некоторые меню могут отображаться на двух страницах: нажмите кнопку **ОПЦИИ**, чтобы открыть страницу второго уровня.

i Если на второй странице вы не предприняли никаких действий, через несколько секунд автоматически будет выполнен переход обратно на первую страницу.

Чтобы отключить/активировать функцию выберите **OFF** или **ON**.

-  Параметры функции
-  Доступ к дополнительной информации о функции
- OK** Подтверд.
-  Вернуться на предыдущую страницу или подтвердить

Меню

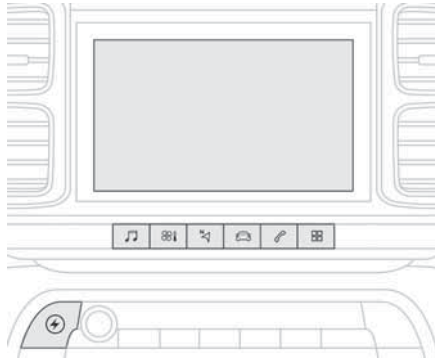

Для отображения всех кнопок меню нажмите на сенсорный экран тремя пальцами.

Для получения дополнительных сведений о меню см. разделы, содержащие информацию об аудио- и телематических системах.

 **Радио/Медиаустройства**

 **Climate**
Настройка температуры, подачи воздуха и

т. д.
Дополнительную информацию о **кондиционере воздуха с ручным управлением и двухзонном автоматическом кондиционере воздуха** см. в соответствующих разделах.

 **Навигация** (в зависимости от комплектации автомобиля)

 **Driving или Автомобиль** (в зависимости от комплектации автомобиля)

Включение, отключение и настройки ряда систем. Функции представлены на 2 вкладках: «**Быстрый доступ**» и «**Прочие настройки**».

 **Телефон**

 **Connect-App**
Отображение доступных подключенных служб и доступ к **Советам по экономичному вождению**.

 **Настройки**
Основные настройки аудиосистемы, сенсорного экрана и цифровой панели приборов.

 **Energy**
Доступ к заряжаемой гибридной системе (энергопоток, статистика потребления, отсроченная зарядка, функция eSave).

Меню Energy

Энергопоток

На странице отображается работа заряжаемой гибридной системы в режиме реального времени.

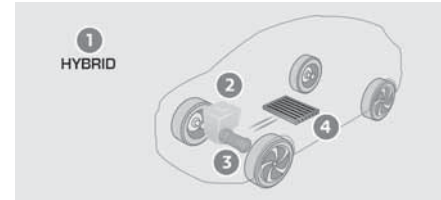

1. Активный режим вождения
2. Бензиновый двигатель
3. Электродвигатель
4. Уровень заряда тяговой батареи

Энергопотоки маркируются цветом в зависимости от режима вождения:

- Синий: вождение только на электрическом приводе.
- Оранжевый: вождение с участием бензинового двигателя.
- Зеленый: вождение в режиме рекуперации энергии.

Статистика

На данной странице отображается статистика потребления электроэнергии и топлива.

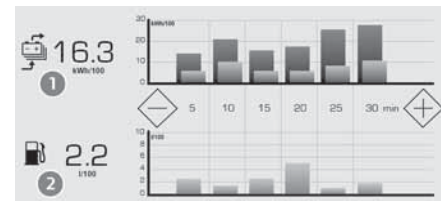

1. Средний уровень потребления электроэнергии для текущей поездки (кВт·ч/100 км) и ранее зафиксированные значения:

- Синяя гистограмма: непосредственно потребленная энергия тяговой батареи.
- Зеленая гистограмма: энергия, восстановленная в ходе замедления и торможения, использованная для подзарядки батареи.

2. Средний уровень потребления топлива для текущей поездки (кВт·ч/100 км) и ранее зафиксированные значения (оранжевая гистограмма).

- ▶ Для изменения отображаемой временной шкалы нажмите кнопку - или +.

 Текущая поездка — это любая поездка длительностью более 20 минут без выключения зажигания.

Отсроченная зарядка

По умолчанию зарядка начинается при подключении разъема.

Отсроченную зарядку можно запрограммировать с помощью сенсорного экрана. Отсроченная зарядка активируется путем нажатия кнопки, которая расположена на крышке зарядного разъема.

 Также отсроченную зарядку можно запрограммировать при помощи смартфона через приложение **MyCitroën***.

Дополнительную информацию о зарядке тяговой батареи (заряжаемые гибридные модификации) см. в соответствующем разделе.

* Приложение **MyCitroën** может иметь ограниченную поддержку моделей и версий автомобилей, в зависимости от региона продажи.

eSave

Функция **eSave** позволяет зарезервировать всю или часть электроэнергии тяговой батареи для последующего использования во время поездки (например, вождение в городе или в зоне, предназначенной для электромобилей).

- ▶ Выберите запас хода в режиме электрического привода (**10 km**, **20 km** или запас топлива **MAX**), а затем активируйте функцию, нажав **ON**.



После активации функции загорается эта контрольная лампа на панели приборов и отображается количество зарезервированной электроэнергии (в милях или км).

- ▶ Для использования этой энергии выберите режим движения **Electric** в селекторе режимов.



Если требуемый запас превышает доступный запас (не рекомендуется), двигатель внутреннего сгорания начинает подзаряжать тяговую батарею до требуемого порогового значения. Это приводит к чрезмерному расходу топлива.

Панели информации

Часть информации постоянно отображается на панели сенсорного экрана.

Верхняя панель CITROËN Connect Radio и CITROËN Connect Nav

– Время и температура наружного воздуха (синий сигнализатор предупреждает о возможности гололеда).

- Сведения о микроклимате и прямой доступ к соответствующему меню.
- Напоминание об информации меню **Радио Медиаустройства** и **Телефон**.
- Записи.
- Доступ к **Настройкам** сенсорного экрана и цифровой панели приборов (дата/время, языки, единицы измерения и т. д.).

Настройка даты и времени

C CITROËN Connect Radio



- ▶ Выберите меню **Settings** на верхней панели сенсорного экрана.

- ▶ Выберите «**Конфигурация**».



- ▶ Выберите «**Дата и время**».

- ▶ Выберите **Date** или **Time**.

- ▶ Выберите форматы отображения.

- ▶ Измените дату и/или время с помощью цифровой клавиатуры.

- ▶ Подтвердите, нажав на кнопку **OK**.

C CITROËN Connect Nav

Параметры времени и даты доступны только, если выключена функция синхронизации GPS.



- ▶ Выберите меню **Настройки** на панели сенсорного экрана.

- ▶ Нажмите кнопку **OPTIONS**, чтобы отобразить страницу второго уровня.



- ▶ Выберите **Настройка времени и даты**.

- ▶ Выберите вкладку «**Дата:**» или «**Время:**».
- ▶ Настройте дату и/или время с помощью цифровой клавиатуры.
- ▶ Подтвердите, нажав на кнопку «**ОК**».

Дополнительные настройки

Варианты настроек:

- Изменение часового пояса.
- Изменение формата индикации даты и времени (12 ч/24 ч).
- Включение или выключение функции перехода на летнее время (+ 1 час).
- Включение или выключение синхронизации GPS (UTC).

i Автоматический переход с летнего времени на зимнее в системе не предусмотрен (в зависимости от страны реализации автомобиля).

Дистанционные функции (заряжаемые гибридные модификации)



Доступ к данным функциям можно получить при помощи смартфона с приложением **MyCitroën***

- Управление зарядкой аккумуляторной батареи (отсроченная зарядка).
- Управление преднастройкой микроклимата.

– Согласование состояния заряда и запаса хода автомобиля.

Приложение **MyCitroën** может иметь ограниченную поддержку моделей и версий автомобилей, в зависимости от региона продажи.

Процедура установки

- ▶ Загрузите из соответствующего интернет-магазина приложение **MyCitroën** для смартфона.
 - ▶ Создайте учетную запись.
 - ▶ Укажите идентификационный номер автомобиля (VIN) (указанный в свидетельстве о регистрации автомобиля код, начинающийся с VF).
- Для получения дополнительной информации об **идентификационных данных** см. соответствующий раздел.

i Покрытие сети

Использование различных дистанционно управляемых систем возможно при условии нахождения автомобиля в области покрытия мобильной сети.

Отсутствие покрытия (к примеру, при нахождении на подземной парковке) препятствует связи с автомобилем. В этом случае приложение отобразит сообщение о невозможности установления соединения с автомобилем.

* Приложение **MyCitroën** может иметь ограниченную поддержку моделей и версий автомобилей, в зависимости от региона продажи.

Электронный ключ с пультом ДУ и встроенным ключом,

Пульт дистанционного управления

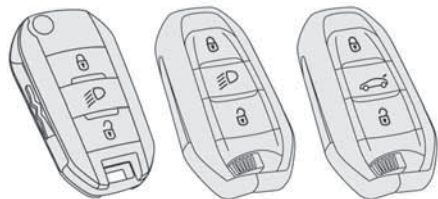

В зависимости от версии, пульт ДУ выполняет следующие функции:

- отпирание/запирание/блокировка замков автомобиля;
- отпирание замка — открывание/закрывание крышки багажника;
- дистанционное включение света;
- включение/отключение охранной сигнализации;
- определение местонахождения автомобиля;
- открывание/закрывание окон;
- закрывание люка;
- включение электронного иммобилайзера автомобиля.

Встроенным в пульт ДУ ключом можно отпирать/запирать центральный замок, вставив его в

замочную скважину, а также запускать и выключать двигатель.

Аварийные процедуры служат для запираения/отпираания автомобиля в случае выхода из строя пульта дистанционного управления, центрального замка или аккумуляторной батареи и т. д. Для получения дополнительной информации об **аварийном отпирании замков** обратитесь к соответствующему разделу.

Встроенный ключ

В зависимости от комплектации ключ, встроенный в пульт ДУ, можно использовать для управления следующими функциями:

- отпирание/запирание/суперблокировка автомобиля,
- включение/отключение «детской» блокировки дверных замков,
- включение/отключение передней подушки безопасности пассажира,
- аварийное отпирание/запирание дверей,

Без Дистанционный ключ-пульт

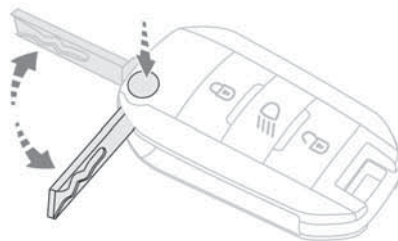

▶ Нажмите на эту кнопку для раскладывания или складывания ключа.

С Дистанционный ключ-пульт

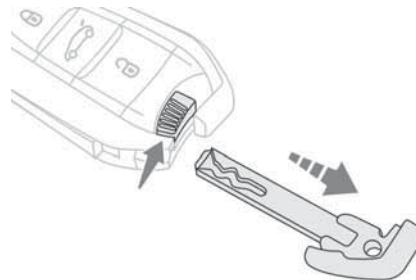

▶ Для извлечения ключа или возвращения его на место потяните и удерживайте кнопку.

Отпирание автомобиля

С помощью пульта ДУ

▶ Еще раз нажмите на эту кнопку, чтобы отпереть автомобиль.

Отпирание подтверждается быстрым миганием фонарей указателей поворотов в течение нескольких секунд. При этом, в зависимости от комплектации, открываются дверные зеркала и срабатывает встречающее освещение.

Выборочное отпирание замков

Дверь водителя и люк горловины топливного бака/крышка зарядного разъема

▶ Нажмите на кнопку отпирания.

► Нажмите ее **еще раз**, чтобы открыть остальные двери и багажное отделение.

Зарядный штекер можно отключить при втором нажатии.

Полное или выборочное отпирание и отключение охранной сигнализации (в зависимости от комплектации) подтверждаются миганием указателей поворотов.

В зависимости от комплектации, наружные зеркала заднего вида раскрываются в рабочее положение.

Открытие окон

 В зависимости от комплектации при нажатии на кнопку отпирания более 3 секунд опускаются стекла.

Стекла останавливаются при отпускании кнопки.

С помощью ключа

► Поверните ключ в замке передней левой двери в сторону передней части автомобиля, чтобы отпереть автомобиль.

Выборочное отпирание замков и открытие крышки багажника

Настройка выборочного отпирания и открытия крышки багажника с электроприводом доступна в меню настроек бортовых систем.

По умолчанию выборочное отпирание замка крышки багажника активировано, а электропривод выключен.



► Удерживайте кнопку нажатой, чтобы отпереть крышку багажного отделения и включить ее автоматическое открытие.

При этом двери и люк горловины топливного бака остаются заперты.

 Если выборочное отпирание замка багажника отключено, при нажатии на кнопку откроются все замки автомобиля.

 Если электропривод крышки багажника отключен, она открывается нажатием на кнопку. Чтобы запереть автомобиль, багажник следует закрыть.

Запирание автомобиля

С помощью пульта ДУ



► Нажмите на эту кнопку, чтобы запереть автомобиль.

Запирание замков подтверждается загоранием фонарей указателей поворотов примерно на две секунды. При этом складываются зеркала заднего вида (в зависимости от модификации). Если какая-либо дверь или крышка багажника окажутся не закрыты, запирание замков не работает. Автомобиль запирается, затем сразу отпирается, о чем свидетельствуют щелчки замков автомобиля.

 При отпирании замков автомобиля без последующего открытия дверей или багажника они автоматически вновь заблокируются через 30 секунд.

 Функцию автоматического складывания и открытия наружных зеркал заднего вида можно отключить в меню настроек автомобиля.

С помощью ключа

► Поверните ключ в замке передней левой двери в сторону задней части автомобиля, чтобы отпереть автомобиль.

 Убедитесь, что двери и багажное отделение закрыты плотно.

Закрытие стекол с помощью пульта дистанционного управления с 3 кнопками

При нажатии и удерживании кнопки запирания окна (в некоторых комплектациях также панорамный люк) закрываются в необходимое положение.

При этом закрывается и шторка панорамного люка.

 Убедитесь, что никто и ничто не мешает свободному движению стекол и панорамного люка.

Если требуется оставить окна и/или панорамный люк приоткрытыми на автомобилях, оснащенных охранной сигнализацией, необходимо сначала отключить контроль пространства салона.

Дополнительную информацию по **охранной сигнализации** см. в соответствующей рубрике.

Запирание с суперблокировкой



! Суперблокировка не позволяет открывать двери ни из салона, ни снаружи, а также блокирует работу кнопки центрального замка, расположенную на панели приборов. Звуковой сигнал остается активным. По этой причине нельзя никого оставлять в салоне автомобиля, замки которого находятся в режиме суперблокировки.

i На автомобиле с охранной сигнализацией, активация подтверждается загоранием указателей поворотов на несколько секунд.

С помощью пульта ДУ



▶ В течение 5 секунд после блокировки автомобиля нажмите кнопку еще раз, чтобы заблокировать его с помощью суперблокировки.

С помощью ключа

▶ До истечения пяти секунд после запирания автомобиля еще раз поверните ключ назад, чтобы включить суперблокировку.

Определение местонахождения автомобиля

Данная функция служит для облегчения нахождения своего автомобиля на стоянке с некоторого расстояния, особенно при слабом освещении. Ваш автомобиль должен быть заперт.



▶ Нажмите на эту кнопку. При этом загорятся плафоны, а фонари указателей поворотов будут мигать несколько секунд.

Дистанционное включение фонарей

Наличие данной функции зависит от комплектации автомобиля.



▶ Нажмите эту кнопку. При этом на 30 секунд загорятся стояночные огни, фары ближнего света, фонари освещения номерного знака и плафоны на боковых зеркалах заднего вида. При повторном нажатии кнопки до истечения данного времени световые приборы сразу гаснут.

Дистанционный ключ-пульт

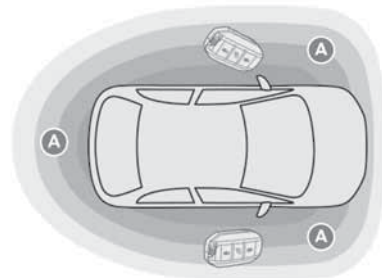

Данная система позволяет отпирать, запирать автомобиль и запускать двигатель при наличии электронного ключа в зоне распознавания "А".

i Электронный ключ можно использовать и как пульт дистанционного управления. Дополнительную информацию о **ключе с пультом дистанционного управления** см. в соответствующем разделе.

Отпирание автомобиля

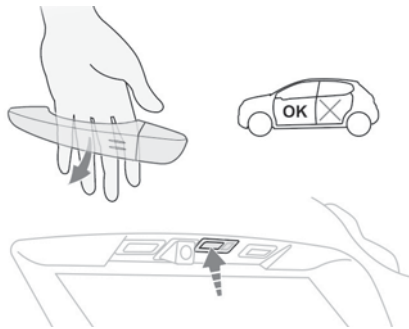

Отпирание всех замков

► Внесите электронный ключ в зону распознавания **A**, возьмитесь за дверную ручку передней двери или нажмите кнопку открывания крышки багажника (расположена слева).

Если электропривод крышки багажника активирован, она автоматически откроется.

Открытие окон

В зависимости от версии, задержав руку на дверной ручке или нажав элемент открывания замка крышки багажника, можно опустить стекла в желаемое положение.

Мигание указателей поворотов в течение нескольких секунд означает:

- отпирание на автомобилях в версии без охранной сигнализации,
- отключение охранной сигнализации на остальных версиях.

В зависимости от комплектации, наружные зеркала заднего вида раскрываются в рабочее положение.

Выборочное отпирание замков

Дверь водителя и крышка лючка

► Поместите руку за ручку двери водителя.
 ► Чтобы отпереть все двери автомобиля, обхватите ручку одной из дверей пассажиров (при этом электронный ключ должен находиться вблизи от нее), либо нажмите на привод замка крышки багажника (при этом электронный ключ должен находиться позади от автомобиля вблизи от нее).
 Настройка выборочного отпирания двери водителя осуществляется в меню настроек систем автомобиля.

При отпирании двери водителя мигание фонарей указателей поворотов в течение нескольких секунд означает:

- выборочное отпирание автомобиля в комплектации без охранной сигнализации,
- отключение охранной сигнализации в остальных типах комплектации.

В зависимости от комплектации наружные зеркала заднего вида разворачиваются в рабочее положение.

Выборочное отпирание крышки багажника

► Нажмите на кнопку замка крышки багажника, чтобы отпереть только багажник.

При этом двери остаются заперты.

❗ Если выборочное отпирание крышки багажника отключено, при нажатии на эту кнопку отпираются и двери.



Выборочное отпирание крышки багажного отделения можно включить или выключить в меню **Driving/Автомобиль** сенсорного экрана.

❗ Если одна из дверей или багажное отделение все еще открыто или электронный ключ системы Дистанционный ключ-пулльт остался внутри автомобиля, центральный электрический замок будет отключен.
 Тем не менее при наличии охранной сигнализации она активируется через 45 секунд.

❗ Если автомобиль не заперт, но двери или багажное отделение впоследствии не открываются, автомобиль автоматически снова заблокируется через 30 секунд. Если автомобиль оборудован сигнализацией, она также будет автоматически активирована.

❗ Функция автоматического складывания/разворачивания дверных зеркал настраивается с помощью меню сенсорного экрана **Driving/Автомобиль**.

❗ Для обеспечения безопасного вождения никогда не оставляйте автомобиль даже на

короткое время, не взяв с собой электронный ключ системы Дистанционный ключ-пульт. Помните о риске угона автомобиля, если ключ находится в одной из указанных областей, когда автомобиль не заперт.

! Для сохранения заряда элемента питания электронного ключа и аккумуляторной батареи автомобиля функция «без рук» переводится в режим гибернации через 21 день в случае неиспользования. Для восстановления этих функций нажмите на любую кнопку пульта ДУ или запустите двигатель, приложив электронный ключ к аварийному ридеру. Дополнительную информацию о запуске с системой Дистанционный ключ-пульт см. в соответствующем разделе.

Электромагнитные помехи

Работа электронного ключа может оказаться нарушенной, если он окажется в поле какого-либо электронного прибора: телефонов (включенных или в режиме ожидания), ноутбуков, мощных магнитных полей и т. п.

Запирание автомобиля

Простое запирание

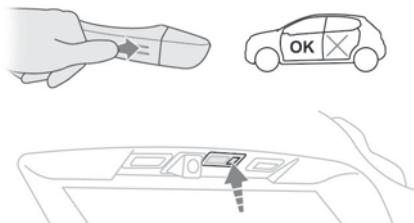

▶ Внесите электронный ключ в зону распознавания **A** и нажмите на дверную ручку передней двери (в зоне меток) или на кнопку замка на крышке багажника (расположена справа). Запирание автомобиля невозможно, если в его салоне находится электронный ключ.

Закрывание окон и панорамного люка

При длительном нажатии на дверную ручку или на кнопку замка крышки багажника можно закрыть окна, а на некоторых версиях и перевести панорамный люк в желаемое положение.

При этом закрывается и шторка потолочного люка.

! Убедитесь, что никто и ничто не мешает свободному движению стекол и панорамного люка. Особенно не выпускайте из внимания детей во время работы стеклоподъемников.

Загорание указателей поворотов на несколько секунд означает:

- запирание автомобиля на все замки на версиях без охранной сигнализации,
 - активирование охранной сигнализации на остальных версиях.
- В зависимости от комплектации автомобиля наружные зеркала заднего вида складываются.

! В целях безопасности и во избежание хищения не оставляйте электронный ключ в автомобиле даже при нахождении рядом с ним.

! Оседание влаги, пыли, грязи, соли и т. п. на внутренней поверхности дверной ручки может ухудшить работу датчика. Если после очистки дверной ручки тканью работа датчика не восстанавливается, обратитесь в сервисную сеть CITROËN или в специализированный техцентр. Резкий удар водяной струи (например, при мойке под высоким давлением и т. п.) может быть воспринят системой как попытка открыть автомобиль.

Запирание с суперблокировкой



! Суперблокировка не позволяет открывать двери ни из салона, ни снаружи, а также блокирует работу кнопки центрального замка, расположенную на панели приборов. Звуковой сигнал остается активным.

По этой причине нельзя никого оставлять в салоне автомобиля, замки которого находятся в режиме суперблокировки.

- ▶ Внесите электронный ключ в зону распознавания
- A**, нажмите один раз пальцем на дверную ручку передней двери (в зоне меток) или нажмите на кнопку замка на крышке багажника (справа), чтобы запереть автомобиль.
- ▶ До истечения 5 секунд нажмите еще раз на дверную ручку, чтобы включить суперблокировку замков автомобиля.

Рекомендации

! Пульт дистанционного управления

Пульт дистанционного управления является быстро реагирующим высокочастотным устройством; не кладите его в карман, так как существует риск непреднамеренной разблокировки автомобиля. Не нажимайте кнопки пульта ДУ, находясь вне зоны досягаемости автомобиля, так как существует риск перевода пульта ДУ в нерабочее состояние. В таком случае потребуется его сброс. Пульт ДУ не работает, когда ключ находится в замке зажигания, даже если зажигание выключено.

! Противоугонная защита

Не модифицируйте электронный иммобилайзер автомобиля, так как это может привести к неисправности.

Если автомобиль оснащен замком зажигания, не забывайте извлечь ключ и повернуть рулевое колесо, чтобы заблокировать рулевую колонку.

! Запирание автомобиля

Вождение автомобиля с запетыми замками может затруднить доступ в салон службам спасения в случае аварии. Уходя даже ненадолго, в целях безопасности выньте ключ из замка зажигания или заберите электронный ключ с собой.

! При покупке подержанного автомобиля

Обратитесь в сервисную сеть CITROËN, чтобы сохранить коды ключей. В этом случае обеспечивается гарантия того, что только с помощью этих ключей можно запустить двигатель автомобиля.

Центральный замок

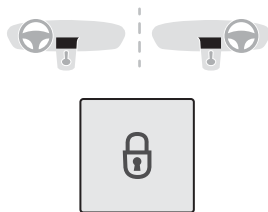

Ручной режим

▶ Нажмите данную кнопку для запирания/отпирания автомобиля (двери, багажное отделение и люк горловины топливного бака) из салона.

! Если какая-либо дверь открыта, центральный замок не сработает.

! Запирание/суперблокировка замков снаружи автомобиля

Если запирание или суперблокировка замков автомобиля осуществляется снаружи, контрольная лампа мигает, а управление кнопкой не работает.

- ▶ В случае обычного запирания замков для отпирания автомобиля потяните на себя внутреннюю ручку любой двери.
- ▶ В случае суперблокировки замков для отпирания автомобиля следует использовать пульт ДУ, систему Дистанционный ключ-пульт или механический ключ.

Автоматический режим (защита от проникновения)

Замки дверей и багажника могут автоматически запираются на движущемся автомобиле (если его скорость превысила 10 км/ч).

Чтобы отключить или повторно активировать эту функцию (активную по умолчанию):

- ▶ Нажмите эту кнопку и дождитесь звукового сигнала и появления сообщения на экране.

Перевозка длинномерных и громоздких предметов

При нажатии на кнопку центрального замка происходит отпирание автомобиля.

По достижении скорости выше 10 км/ч отпирание будет временным.

Аварийное отпирание замков

Если ключи, пульт ДУ или электронная карта потеряны

Обратитесь в сервисную сеть CITROËN, захватив с собой свидетельство о регистрации автомобиля, документ, удостоверяющий личность, и, по возможности, бирку с кодом ключа.

Дилер CITROËN сможет получить код ключа и код транспондера, что позволит заказать новый ключ.

Полное отпирание/запирание автомобиля ключом

Используйте эту процедуру в следующих условиях:

- элемент питания пульта ДУ разряжен;
- пульт дистанционного управления неисправен;
- аккумуляторная батарея автомобиля разряжена;
- автомобиль подвергается воздействию мощного электромагнитного излучения.

В первом случае можно заменить элемент питания пульта ДУ.

Во втором случае можно выполнить инициализацию пульта ДУ.

См. в соответствующем разделе.



- ▶ Вставьте ключ в замок двери.
- ▶ Поверните ключ вперед/назад, чтобы запереть/отпереть автомобиль.
- ▶ До истечения 5 секунд еще раз поверните ключ назад, чтобы включить суперблокировку замков автомобиля.

На версиях с охранной сигнализацией данная система не активируется при запирании автомобиля ключом. Если охранная сигнализация включена, при открывании двери сработает сирена. Чтобы ее выключить, включите зажигание.

Центральный замок не работает

Используйте эту процедуру в следующих условиях:

- Неисправность центрального замка.
- Аккумуляторная батарея отключена или разряжена.

В случае выхода из строя центрального замка необходимо отключить

аккумуляторную батарею. Это позволит полностью запереть автомобиль.

Передняя левая дверь

- ▶ Вставьте ключ в замок и поверните его назад, чтобы запереть дверь автомобиля или вперед, чтобы отпереть ее.

Двери пассажиров

Отпирание замков

- ▶ Потяните за внутреннюю дверную ручку привода замка.

Запирание

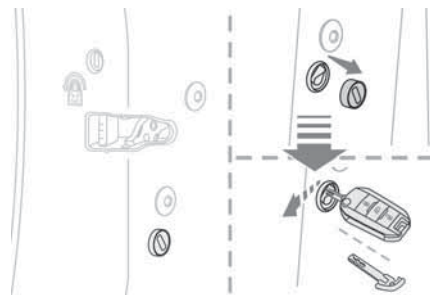

- ▶ Откройте двери.
- ▶ Убедитесь, что на задних дверях не активирована «детская» блокировка замков. См. соответствующий раздел.
- ▶ **Снимите ключом черную заглушку**, расположенную на торце двери.

- ▶ Вставьте ключ в замочную щель, не прилагая усилий, а затем поверните защелку внутрь дверцы.
- ▶ Извлеките ключ и установите черную заглушку на место.
- ▶ Закройте двери и, находясь снаружи, убедитесь, что автомобиль заперт.

Замена элемента питания

Об истощенном элементе питания сообщается на дисплее панели приборов.

Тип элемента питания: CR2032/3 В.

Без Дистанционный ключ-пульт

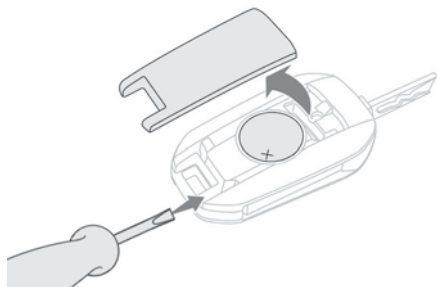

С Дистанционный ключ-пульт

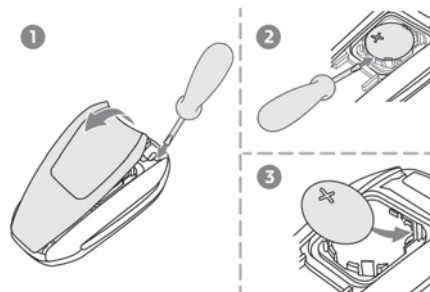

- ▶ Вставив в паз небольшую отвертку, поднимите и отщепите крышку.
 - ▶ Выньте старый элемент питания из гнезда.
 - ▶ Установите обратно новый элемент питания, соблюдая полярность. Сначала подключите его к контактам, расположенным в углу, а затем защелкните крышку на устройстве.
 - ▶ Проведите инициализацию пульта ДУ.
- Дополнительную информацию об **инициализации пульта ДУ** см. в соответствующем разделе.



Запрещается выбрасывать разряженные элементы питания пульта дистанционного управления, так как в них содержатся металлы, загрязняющие окружающую среду. Их следует сдавать на специализированные пункты сбора таких отходов.

Инициализация пульта дистанционного управления

После замены элемента питания или в случае неисправности системы дистанционного управления может потребоваться инициализация пульта ДУ.

i Если проблема не устранилась, срочно обратитесь в сервисную сеть CITROËN или в специализированный техцентр.

Комплектация без дистанционного ключа-пульта

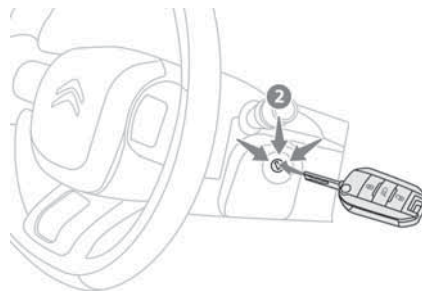

- ▶ Выключите зажигание.
- ▶ Поверните ключ в **положение 2** («зажигание включено»).
- ▶ Сразу же нажмите и удерживайте нажатой в течение нескольких секунд кнопку с изображением закрытого замка.
- ▶ Выключите зажигание и извлеките ключ из замка.

Работоспособность пульта дистанционного управления полностью восстановлена.

С Дистанционный ключ-пульт

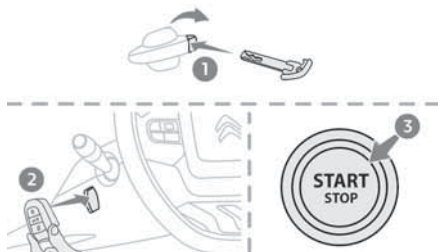

- ▶ Вставьте ключ (встроенный в пульт ДУ) в замочную щель, чтобы отпереть автомобиль.
- ▶ Приложите электронный ключ к аварийному ридеру на рулевой колонке и удерживайте его до включения зажигания.
- ▶ **На автомобиле с механической коробкой передач** включите нейтральную передачу и полностью выжмите педаль сцепления.
- ▶ **На автомобиле с автоматической коробкой передач:** в режиме **P** выжмите педаль тормоза.
- ▶ Включите зажигание, нажав кнопку **START/STOP**. Если после инициализации неисправность не исчезла, незамедлительно обратитесь в сервисную сеть CITROËN или в специализированный техцентр.

Двери

Открытие

Снаружи

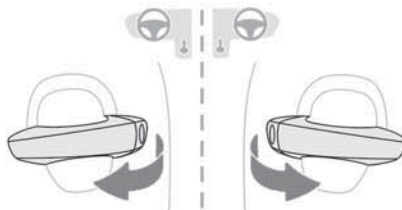

- ▶ Отперев автомобиль при помощи дистанционного ключа-пульта в зоне распознавания, потяните дверную ручку.

❗ Если активировано выборочное отпирание, при первом нажатии на кнопку отпирания пульта дистанционного управления отпирается только дверь водителя.

Из салона



- ▶ Потяните за внутреннюю ручку открывания двери; при этом отпираются замки всех дверей.

❗ Если функция выборочного отпирания активирована:

- при открывании двери водителя отпирается только дверь водителя (при условии, что перед этим все замки автомобиля не были отперты),
- при открывании любой пассажирской двери отпираются все остальные двери автомобиля.

❗ При включенной блокировке дверного замка внутренняя ручка для отпирания задней двери не работает.
Дополнительную информацию о **"детской" блокировке** дверных замков см. в соответствующем разделе.

Закрывание

Если какая-либо дверь закрыта неплотно:

- **при работающем двигателе или на движущемся автомобиле (со скоростью ниже 10 км/ч)** на экране появляется сообщение;
- **на движущемся автомобиле (со скоростью ниже 10 км/ч)** на экране отображается сообщение в сопровождении звукового сигнала.

Багажное отделение

Открытие

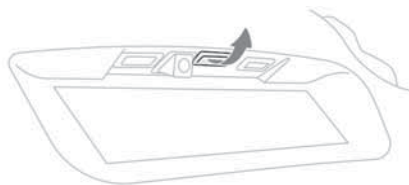

- ▶ Отперев автомобиль, либо войдя с дистанционным ключом-пультом в зону распознавания, нажмите на левую кнопку в центре крышки багажника.
- ▶ Поднимите крышку.

❗ Если выборочное запираие замков активировано, электронный ключ должен находиться сзади автомобиля.

Дополнительную информацию о дистанционном управлении или дистанционном ключе-пульте см. в соответствующем разделе.

❗ В случае неисправности или затруднений при открывании или закрывании крышки, обратитесь в сервисную сеть CITROËN или в специализированный техцентр, чтобы избежать поломки и спадания крышки, при которых можно получить серьезную травму.

❗ Крышка багажника не предназначена для установки велобагажника.

Закрывание

- ▶ Опустите крышку багажника, потянув ее за ручку, расположенную с внутренней стороны.
- Если крышка багажника закрыта неплотно:
- при работающем двигателе или на движущемся автомобиле (со скоростью ниже 10 км/ч) на экране появляется сообщение;
 - на движущемся автомобиле со скоростью ниже 10 км/ч) на экране отображается сообщение в сопровождении звукового сигнала.

Аварийное отпирание замка багажного отделения

Служит для отпирания замка багажника механическим способом в случае выхода из строя аккумуляторной батареи или центрального замка.

Чтобы открыть багажник

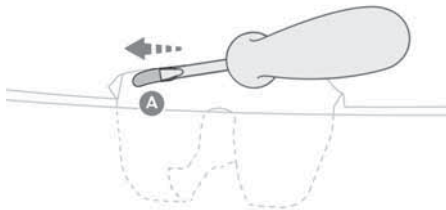

- ▶ Сложите заднее сиденье, чтобы получить доступ к замку со стороны багажного отделения.

- ▶ Вставьте небольшую отвертку в отверстие А замка.

- ▶ Переместите защелку влево.

Чтобы закрыть багажник

Если неисправность замка не устранилась, багажник вновь окажется заперт после открывания и закрывания.

Крышка багажника с системой управления с занятыми руками

Включать электропривод крышки багажника допускается только на неподвижном автомобиле.

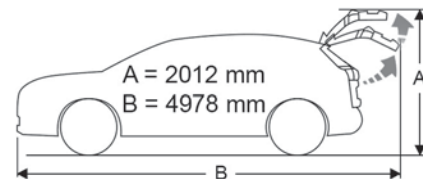

❗ Убедитесь в отсутствии препятствий на пути открывания крышки багажника с электроприводом.

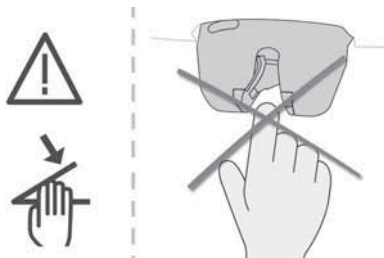

! Никогда не суйте пальцы в электропривод крышки багажника. Это очень опасно!

Автоматическая защита от защемления стеклом

Крышка багажника с электроприводом оборудована системой обнаружения препятствий, которая автоматически останавливает и отводит крышку на несколько градусов в обратном направлении, чтобы обеспечить возможность устранения препятствия. Помните, эта система не срабатывает на завершающей стадии закрытия (когда остается около 1 см до закрытия).

! Во избежание травмирования и защемления перед включением и во время работы крышки багажника с электроприводом:

- убедитесь в отсутствии людей вблизи задней части автомобиля,
- следить за активностью пассажиров на заднем сиденье, особенно детей.

* Зависит от комплектации.

Велобагажник/тягово-сцепное устройство

Крышка багажника с электроприводом не предназначена для установки велобагажника. В случае установки велобагажника на тягово-сцепное устройство с подключением кабеля к розетке тягово-сцепного устройства электропривод крышки багажника автоматически отключается. В случае использования тягово-сцепного устройства или велобагажника, не рекомендованного компанией CITROËN, необходимо обязательно отключить электропривод крышки багажника.

Открытие при помощи электропривода



Открытие крышки багажного отделения при помощи электропривода настраивается в меню **Driving/Автомобиль** на сенсорном экране.

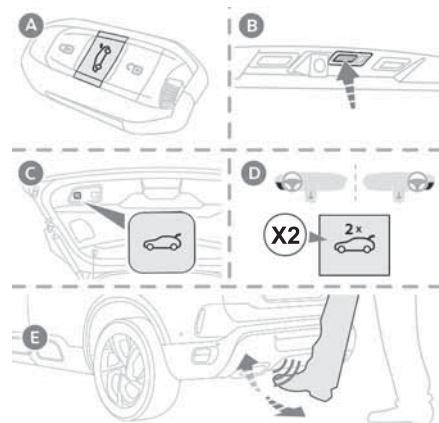

Существует несколько способов управления крышкой багажника.

- A.** С помощью электронного ключа Дистанционный ключ-пульт.
- B.** При помощи внешней кнопки на крышке багажника.
- C.** При помощи внутренней кнопки замка крышки багажника.
- D.** При помощи выключателя на передней панели*.
- E.** С помощью системы Открыть багажник без рук, расположенной под задним бампером.

Открытие/закрывание

- ▶ Нажмите и удерживайте центральную кнопку **A** на электронном ключе.

или

► Нажмите на внешнюю кнопку **В** на крышке багажника, имея при себе электронный ключ.

или

► Быстро нажмите на внутренний выключатель **С** на крышке (только для закрывания).

или

► Дважды нажмите выключатель **Д** на приборной панели.

или

► Имея с собой электронный ключ, воспользуйтесь системой Открыть багажник без рук^Е, проведя ногой под задним бампером рядом с номерным знаком. Дополнительную информацию о **системе доступа «без рук» (Открыть багажник без рук)** см. в соответствующем разделе.

! Крышка багажника откроется полностью или до предварительно сохраненного в памяти положения.

Если система электропривода отключена, эти действия позволяют отпереть крышку багажника (частично открытое положение).

Если автомобиль закрыт, то при открытии багажного отделения одной из кнопок: **А**, **В** или **Е**, открываются замки всего автомобиля; или только багажного отделения, если активирована функция выборочного отпирания (до того, как багажное отделение будет открыто).

Закрывание крышки багажника с помощью функции Открыть багажник без рук позволяет вам запереть автомобиль.

! Движение крышки багажника можно прервать в любой момент.

При повторном нажатии на любую из этих кнопок крышка багажника остановится.

При повторном нажатии на одну из этих кнопок после остановки крышки, она меняет движение на обратное.

Доступ «без рук» (Открыть багажник без рук)

Если электронный ключ находится при вас, эта система позволяет открывать и закрывать крышку багажника, а также останавливать ее, проведя ногой под задним бампером.



Функция доступа к крышке багажника «без рук» настраивается в меню **Driving/**

Автомобиль сенсорного экрана.

! Перед тем как сделать движение ногой, примите устойчивое положение.

Соблюдайте осторожность, чтобы не коснуться системы выпуска отработавших газов, поскольку она может быть очень горячей. Риск получения ожога!

! **Заряжаемые гибридные модификации**

Функция недоступна, если автомобиль подключен к зарядному устройству.

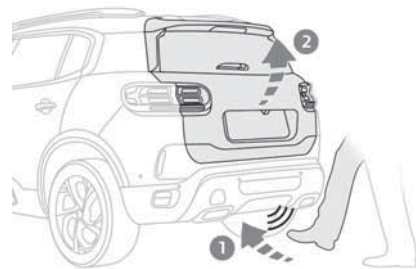
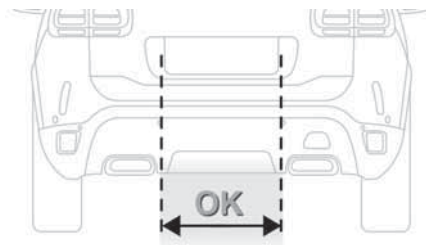

► Встаньте за автомобилем напротив номерного знака и проведите ногой в зоне датчика «OK». Движение нужно совершать плавно и не слишком быстро, перемещая ногу вперед и снизу вверх, как при пинке. Достаточно просто приподнять ногу и сразу ее опустить. Обнаружение движения ногой подтверждается включением указателей поворота.

! Движение в боковом направлении не работает. Если движение ногой не обнаружено, подождите не менее 2 секунд, прежде чем повторять. Не проводите ногой несколько раз подряд.

Если крышка не открылась, убедитесь в том, что:

- функция активирована;
- электронный ключ находится у вас, с внешней стороны автомобиля в задней области распознавания;
- «пинок» был выполнен в передачах зоны распознавания, достаточно близко к бамперу;
- нога не была отведена от бампера слишком быстро.

Автоматическая блокировка с помощью функции доступа «без рук»



Автоматическую блокировку автомобиля с помощью функции доступа «без рук» можно активировать/деактивировать через меню **Driving/Автомобиль** сенсорного экрана.

Рекомендации по использованию функции доступа «без рук» (Открыть багажник без рук)

Если функция не работает, убедитесь, что электронный ключ не подвержен воздействию электромагнитных помех (от смартфона или других устройств).

В случае снега или дождя функция может отключаться или работать неправильно. Система может не реагировать на ножной протез. В некоторых случаях крышка багажника может открываться или закрываться самостоятельно:

- подсоединение и отсоединение прицепа;
- установка или снятие велокрепления;
- загрузка или выгрузка велосипедов на велокрепление или с него;

- загрузка или подъем чего-либо позади автомобиля;
- к заднему бамперу приближается животное;
- мойка автомобиля;
- техническое обслуживание автомобиля;
- доступ к запасному колесу.

Чтобы избежать таких срабатываний, уберите электронный ключ из зоны распознавания или отключите систему доступа «без рук».



Установка тягово-цепного устройства может нарушить работу системы обнаружения.

Внесение в память открытого положения

Чтобы **сохранить** настройку положения открытой крышки багажника:

- ▶ установите крышку в необходимое положение вручную или, нажав на кнопку;
- ▶ в течение более 3 секунд удерживайте нажатой кнопку **С** или внешний выключатель **В** (сохранение подтверждается кратким звуковым сигналом).



Сохранение возможно, только если высота открытия составляет не менее 1 м между нижним и верхним положением крышки багажного отделения.

Для **удаления** сохраненного положения:

- ▶ откройте крышку багажного отделения в любое положение;

▶ в течение более 3 секунд удерживайте нажатой кнопку **С** или внешний выключатель **В** (удаление из памяти подтверждается длинным звуковым сигналом).

Ручной режим работы

Крышку багажника можно открывать и закрывать вручную, даже если функция электропривода включена.

Крышка багажника должна быть неподвижна. При закрытии и открытии крышки багажника с электроприводом ручную газовые стойки не работают. Поэтому сопротивление открытию и закрытию совершенно нормально.



Многочисленное открывание и закрывание крышки багажника с электроприводом может привести к перегреву электропривода. В этом случае ее открывание и закрывание станет невозможным.

Перед возобновлением управления крышкой багажника дайте электроприводу остыть в течение не менее 10 минут.

При отсутствии времени на ожидание откройте или закройте крышку багажника вручную.

Закрывание крышки багажника в случае неисправности электропривода

Эта операция производится только в случае неисправности привода крышки багажника. Если причина сбоя в аккумуляторной батарее, рекомендуется зарядить ее или заменить, при этом крышка багажника должна быть закрыта. В этом случае для закрывания крышки багажника может понадобиться значительное усилие.

► Закрывайте крышку медленно и плавно, нажимая на нее по центру.

! Не опускайте крышку багажного отделения, надавливая с одной из сторон. Это может привести к ее повреждению!

Меры предосторожности

! В целях предотвращения непреднамеренного открытия крышки багажного отделения при буксировке:

- заранее отключите функцию Открыть багажник без рук в меню настроек автомобиля;
- или переместите электронный ключ за пределы зоны обнаружения, закрыв крышку багажного отделения.

i В зимних условиях

Прежде чем активировать открытие багажного отделения с помощью электропривода, счистите снег и подождите, пока растает лед, чтобы избежать каких-либо проблем в работе.

i На мойке

Отправляя автомобиль на автоматическую мойку, не забывайте запереть все двери на замки, чтобы не допустить случайного открытия.

Охранная сигнализация

(В зависимости от комплектации автомобиля)



Система охранной сигнализации срабатывает при попытке хищения или взлома.

Контроль внешнего периметра

Система отслеживает открытие автомобиля. При попытке несанкционированного открывания двери, багажника или капота, включается охранная сигнализация.

Контроль пространства салона

Система отслеживает любые изменения пространства в салоне. Охранная сигнализация срабатывает в случае разбивания стекла, проникновения в салон или при каких-либо перемещениях по нему.

Контроль наклона кузова

Система контролирует все изменения положения кузова. Охранная сигнализация срабатывает в случае подъема или перемещения автомобиля.

i На припаркованном автомобиле охранная сигнализация не работает в случае удара по нему.

Функция самозащиты

Система проверяет работу каждого компонента. Сигнализация срабатывает при любой попытке отключить или вывести из строя аккумуляторную батарею, повредить блок управления или проводку сирены.

! Работа с системой охранной сигнализации

Обратитесь в сервисную сеть CITROËN или в специализированный техцентр.

Запирание автомобиля с включением всех функций охранной сигнализации

Включение и выключение системы

► Заприте автомобиль просто на замок или с superbлокировкой/отоприте автомобиль с помощью пульта ДУ или системы «Дистанционный ключ-пульт» (красная контрольная лампа кнопки загорится/погаснет и указатели поворотов включатся).

Контроль периметра кузова активируется спустя 5 секунд, а контроль пространства салона и наклона кузова — спустя 45 секунд.

■ В случае автоматического запирания замков (если в течение 30 секунд после их отпирания ни одна из дверей и багажник не открывались) система охранной сигнализации автоматически активируется.

! Если какой-либо из открывающихся элементов кузова (дверь, багажник или капот) закрыт неплотно, запирание автомобиля не происходит, но контроль периметра кузова активируется по прошествии 45 секунд одновременно с активацией контроля пространства салона и наклона кузова.

Запирание автомобиля с включением только функции контроля периметра

Выключите функцию контроля пространства во избежание нежелательного срабатывания сигнализации в определенных случаях.

- Небольшое открытие окна.
- Мойка автомобиля.
- Замена колеса.
- Буксировка вашего автомобиля.
- Транспортировка на корабле или пароме.

Отключение контроля пространства салона и наклона кузова

- Выключите зажигание и в течение 10 секунд нажмите на кнопку, при этом контрольная лампа должна загореться и гореть постоянно.
- Выйдите из автомобиля.
- Сразу заприте автомобиль при помощи пульта ДУ или системы Дистанционный ключ-пульт. Активным остается только контроль периметра кузова, при этом мигает красная контрольная лампа кнопки раз в секунду.

■ Отключение этой функции следует проделывать всякий раз, когда понадобится, выключив зажигание.

Возобновление функций контроля пространства салона и наклона кузова

► Отключите контроль периметра, отперев автомобиль при помощи пульта ДУ или системы Дистанционный ключ-пульт.

При этом контрольная лампа кнопки погаснет.

► Отключите весь контроль, отперев автомобиль при помощи пульта ДУ или системы Дистанционный ключ-пульт.

При этом красная контрольная лампа кнопки вновь будет ежесекундно мигать.

Срабатывание охранной сигнализации

При срабатывании охранной сигнализации раздается звук сирены, а указатели поворотов мигают в течение 30 секунд.

Функции контроля продолжают работать вплоть до одиннадцатого срабатывания подряд.

Если при отпирании автомобиля пультом ДУ или «дистанционным ключом-пультом» контрольная лампа кнопки мигает с ускоренной частотой, то это значит, что охранная сигнализация сработала в ваше отсутствие. При включении зажигания мигание мгновенно прекратится.

Если пульт дистанционного управления неисправен

Чтобы отключить функции контроля:

- Отоприте автомобиль поворотом ключа в дверном замке со стороны водителя.

- ▶ Откройте дверь, при этом сработает охранная сигнализация,
- ▶ Включите зажигание, чтобы выключить сигнализацию. При этом контрольная лампа кнопки погаснет.

Запирание автомобиля без включения системы охранной сигнализации

- ▶ Поворотом ключа (встроенного в пульт ДУ) в замке двери водителя запираете автомобиль с блокировкой или суперблокировкой замков.

Автоматическая активация сигнализации

(В зависимости от варианта исполнения)

Система активируется автоматически через 2 минуты после закрытия последней двери или багажника.

- ▶ Во избежание случайного срабатывания системы, перед тем как войти в автомобиль, нажмите на кнопку отпирания замков на пульте дистанционного управления или отпирите автомобиль системой Дистанционный ключ-пульт.

Контроль исправности

Если при включении зажигания контрольная лампа кнопки постоянно горит и не гаснет, значит система неисправна.

Для проверки обратитесь в сервисную сеть CITROËN или в специализированный техцентр.

Электрические стеклоподъемники

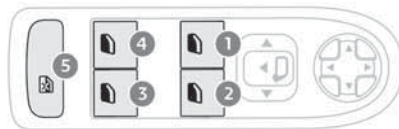

1. Передний левый
2. Передний правый
3. Задний правый
4. Задний левый
5. Отключение выключателей электрических стеклоподъемников, расположенных на задних сиденьях

Ручное переключение передач

- ▶ Чтобы опустить или поднять стекло, нажмите на передний или задний край выключателя, не преодолевая точку сопротивления. Стекло остановится при отпускании выключателя.

Автоматический режим работы

- ▶ Для открытия/закрытия окна нажмите/потяните переключатель для преодоления точки сопротивления: окно полностью откроется/закроется при отпускании переключателя.

Повторное нажатие переключателя останавливает стекло.

i Выключатели стеклоподъемников остаются в рабочем состоянии приблизительно в течение 45 секунд после выключения зажигания или запирания автомобиля. Затем выключатели отключаются. Для их активации выключите зажигание или отпирите автомобиль.

Автоматическая защита от заземления стеклом

Если окно поднимается с препятствием, оно останавливается и частично опускается.

Блокировка выключателей электрических стеклоподъемников задних дверей



В целях безопасности детей нажмите кнопку **5** для блокировки выключателей электрических стеклоподъемников задних дверей независимо от их положения.

Загорится красная контрольная лампа кнопки и отобразится подтверждающее сообщение. Лампа будет продолжать гореть до включения выключателей.

Электрическими стеклоподъемниками задних дверей все еще можно управлять, используя выключатели водителя.

Инициализация электрических стеклоподъемников

После повторного подключения аккумуляторной батареи или в случае ненадлежащего движения окна должна быть включена функция автоматической защиты от заземления стекол.

Функция автоматической защиты от заземления стеклом отключается во время следующей последовательности операций.

Выполните следующие действия для каждого окна.

► Полностью опустите окно, а затем поднимите его — оно будет подниматься на несколько сантиметров при каждом нажатии клавиши выключателя.

Повторите эту операцию до полного закрытия окна.

► Продолжайте тянуть переключатель вверх не менее одной секунды после закрытия окна.

⚠ Если электрический стеклоподъемник функционирует с препятствием, движение стеклоподъемника должно выполняться в обратном порядке. Для этого нажмите соответствующий выключатель.

Если водитель включает

электростеклоподъемник со стороны пассажира, ему следует проследить за тем, чтобы ничто не препятствовало свободному движению стекла вниз.

Важно, чтобы пассажиры использовали электрические стеклоподъемники надлежащим образом.

При открытии/закрытии стеклоподъемников обращайте особое внимание на детей.

Будьте внимательны к пассажирам и/или другим лицам при закрытии окон с помощью ключа или системы Дистанционный ключ-пульт.

Панорамная крыша

Панорамный потолочный люк состоит из подвижной стеклянной панели, перемещающейся поверх крыши, и солнцезащитной шторки, которую можно открывать независимо от люка. При открывании люка автоматически открывается шторка.

► Для управления панорамным потолочным люком и соответствующей шторкой используйте кнопки на потолочной консоли.

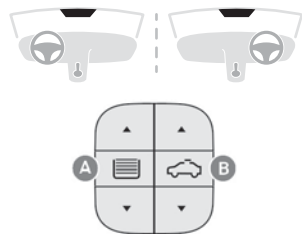

A. Управление шторкой потолочного люка

B. Управление потолочным люком

Включать потолочный люк или шторку можно при включенном зажигании (при условии достаточного заряда аккумуляторной батареи), при работающем двигателе, в режиме STOP системы «Стоп-старт» и до 45 секунд после выключения зажигания или после запираения замков автомобиля.

Меры предосторожности

⚠ Не просовывайте голову или руки в люк во время движения автомобиля — опасность получения серьезных травм!

⚠ Убедитесь, что багаж или вспомогательное оборудование, установленное на багажных дугах на крыше, не мешают движению люка. Не кладите тяжелые предметы на подвижную стеклянную панель люка.

⚠ Перед тем как открыть мокрый (после дождя или мойки автомобиля) панорамный люк, дайте ему полностью высохнуть. Не пользуйтесь люком, покрытым снегом или льдом. Это может вывести его из строя! Для удаления снега и наледи с люка пользуйтесь только пластмассовым скребком.

⚠ Регулярно проверяйте состояние уплотнительных прокладок люка (на наличие пыли, опавших листьев и т. д.). Перед мойкой автомобиля убедитесь, что люк закрыт, при этом наконечник моечного пистолета должен находиться на расстоянии не менее 30 см от уплотнительных прокладок.

⚠ Никогда не покидайте автомобиль с открытым панорамным люком.

Работа системы

При полном открытии панорамного люка подвижное стекло приподнимается в частично открытое положение и затем скользит над крышей. Допускаются любые промежуточные положения.

 В зависимости от скорости автомобиля степень открытия люка может меняться, чтобы улучшить акустику в салоне.

 Перед включением люка или шторки убедитесь, что на их пути нет помех, мешающих их движению.

При включении панорамного люка и шторки не выпускайте из внимания детей.

При заземлении какого-либо предмета во время закрывания панорамного люка или шторки, необходимо немедленно изменить их направление движения, нажав соответствующую кнопку управления.

Водитель обязан следить за тем, чтобы пассажиры правильно пользовались панорамным люком и шторкой.

Система защиты от заземления

Если при закрывании потолочный люк или шторка встретит препятствие, он автоматически повернет обратно.

Система защиты от заземления срабатывает при движении автомобиля со скоростью до 120 км/ч.

Открытие/закрывание

- ▶ Чтобы **открыть** панорамный люк или шторку, используйте **заднюю** часть кнопки.
- ▶ Чтобы **закрыть** панорамный люк или шторку, используйте **переднюю** часть кнопки.

Работа кнопок

- ▶ Нажатие на клавишу с преодолением точки сопротивления напрямую полностью открывает или закрывает потолочный люк.
- ▶ При повторном нажатии кнопки перемещение останавливается.
- ▶ Если нажать и удерживать кнопку (без преодоления точки сопротивления), перемещение панорамного люка и шторки будет остановлено при отпуске данной кнопки.
- ▶ Если панорамный люк закрыт: однократное нажатие без преодоления точки сопротивления приведет к его частичному открытию.
- ▶ Если панорамный люк частично открыт: однократное нажатие без преодоления точки сопротивления приведет к его полному открытию или закрытию.

 Крышу и окна, а затем шторку можно закрыть, удерживая нажатой кнопку дверного замка. Работа остановится, как только вы отпустите клавишу.

 Закрывание шторки ограничивается положением открытого потолочного люка: шторка не может перемещаться с выходом за пределы открытого подвижного стекла. При

одновременном перемещении шторки и панорамного люка шторка автоматически останавливается или возобновляет перемещение в зависимости от положения панорамного люка.

Инициализация

После подсоединения АКБ в случае неисправности или при прерывистом движении люка или шторки необходимо провести инициализацию:

- ▶ Убедитесь, что ничто не мешает перемещению люка или шторки и что уплотнители чистые.
- ▶ Включив зажигание, полностью закройте люк или шторку.
- ▶ Нажмите на передний край кнопки **В** и удерживайте ее, пока люк и шторка не начнут плавно перемещаться, затем удерживайте кнопку не менее 1 секунды.
- ▶ Подождите 2 секунды, а затем нажмите на передний край кнопки **В** и удерживайте ее. Люк и шторка откроются и закроются по очереди. Когда люк и шторка снова полностью закроются, задержите нажатие примерно еще на 2 секунды, затем отпустите кнопку.

 В случае неисправности повторите всю процедуру.

Правильная посадка при вождении

Перед отправлением в поездку выполните следующие регулировки, чтобы обеспечить максимально эргономичное положение:

- высоту подголовника,
- наклон спинки,
- высоту подушки сиденья,
- продольное положение сиденья,
- высоту и вылет рулевого колеса,
- наружные и внутреннее зеркала заднего вида.

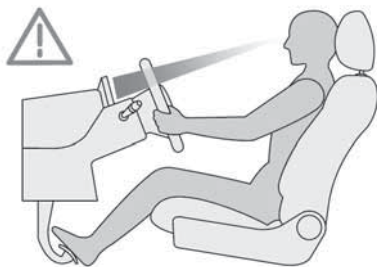

! Отрегулировав все это, убедитесь, что с сиденья водителя хорошо просматривается приборная панель.

Передние сиденья

Соблюдайте осторожность при перемещении сидений вперед

! Из соображений безопасности регулировку сидений следует осуществлять только на неподвижном автомобиле.

! Перед тем как отодвинуть сиденье назад, убедитесь, что этому никто и ничто не мешает.

Иначе находящиеся сзади пассажиры могут оказаться зажаты, или сиденье невозможно будет отодвинуть из-за сложенных за ним на полу громоздких предметов.

Передние подголовники

Регулировка по высоте

i При правильной регулировке верхний край подголовника должен находиться на уровне макушки.

"Двусторонняя" модель регулировки

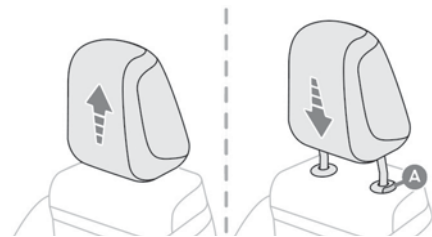

Чтобы поднять:

▶ поднимите подголовник на желаемую высоту; при этом послышится звук его постановки на фиксатор.

Чтобы опустить:

▶ нажмите на выступ фиксатора **A** и опустите подголовник на желаемую высоту.

"Четырехсторонняя" модель регулировки

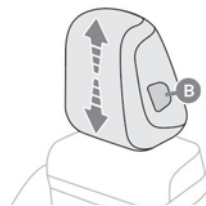

Чтобы поднять:

▶ поднимите подголовник на желаемую высоту; при этом послышится звук его постановки на фиксатор.

Чтобы опустить:

▶ нажмите и удерживайте кнопку **B** и опустите подголовник на желаемую высоту.

Регулировка угла наклона

«Четырехсторонняя» модель регулировки

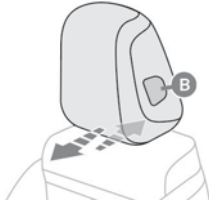

- ▶ нажмите и удерживайте **В** и толкните нижнюю часть подголовника вперед или назад.

Снятие подголовника

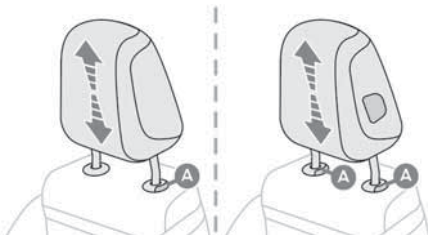

- ▶ Поднимите подголовник до упора.
- ▶ Нажмите на кнопку **А** (при наличии в комплектации) фиксатора подголовника и снимите его.
- ▶ Уберите подголовник в безопасное место.

Установка подголовника на место

- ▶ Вставьте стержни подголовника в соответствующие направляющие отверстия на спинке сиденья.
- ▶ Опустите подголовник до упора.
- ▶ Нажмите на фиксатор **А** (в зависимости от версии), чтобы освободить подголовник и опустить его до конца.
- ▶ Отрегулируйте подголовник по высоте.

! Движение на автомобиле со снятыми подголовниками запрещено. Они должны быть установлены и правильно отрегулированы по высоте под пассажира сиденья.

Передние сиденья с ручной регулировкой

Продольная регулировка

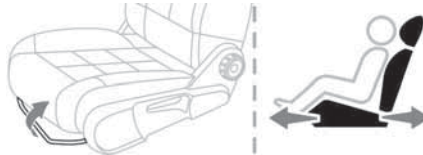

- ▶ Поднимите рычаг блокировки и подвиньте сиденье вперед или назад.
- ▶ Отпустите рычаг блокировки так, чтобы сиденье встало на фиксаторы.

Угол наклона спинки сиденья

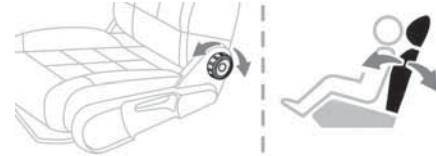

- ▶ Вращайте ручку регулятора вперед или назад.

Поясничная зона

(только для водителя)

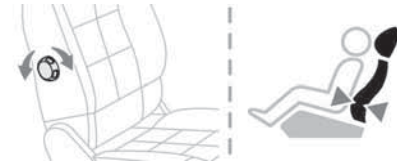

- ▶ Вращая ручку регулятора вперед или назад, установите удобное положение поясничной опоры.

Высота

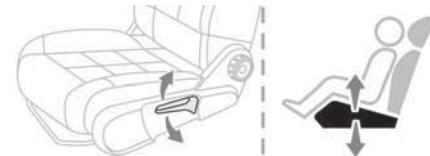

- ▶ Потяните рукоятку вверх или нажмите вниз столько раз, сколько понадобится, чтобы привести сиденье в удобное положение.

Пассажирские сиденья с электрической регулировкой

i Чтобы не разряжать аккумуляторную батарею, осуществляйте эти регулировки при работающем двигателе.

Продольная регулировка

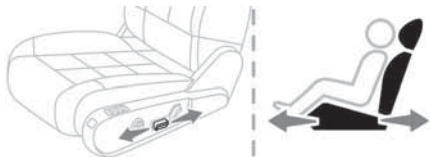

► Переместите ручку регулятора вперед или назад в зависимости от желаемого направления перемещения сиденья.

Регулировка наклона спинки

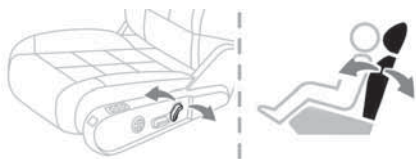

► Переместите ручку регулятора вперед или назад.

Электрическая регулировка поясничной опоры

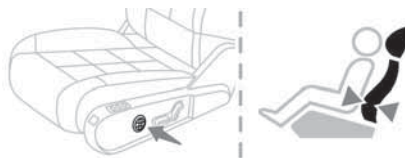

Этот регулятор позволяет отдельно регулировать опору поясничной зоны как по глубине, так и по высоте.

- Нажмите и удерживайте нажатым передний или задний край регулятора, чтобы увеличить или уменьшить опору поясничной зоны.
- Нажмите и удерживайте нажатым верхний или нижний край кнопки, чтобы поднять или опустить опору поясничной зоны.

Высота и наклон подушки сиденья

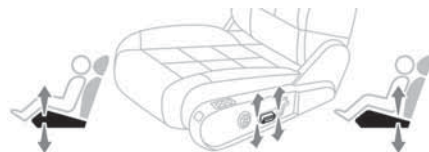

- Поднимите или опустите задний конец ручки регулятора, чтобы отрегулировать сиденье по высоте.
- Откиньте переднюю часть регулятора вверх или вниз, чтобы установить нужный наклон подушки.

Функции обеспечения комфорта

Сохранение положений водителя



Эта система входит в комплектацию сиденья водителя с электрической регулировкой. Она позволяет сохранить две различных настройки, необходимые при частой смене водителей. Система сохраняет электрические настройки сиденья и наружных зеркал.

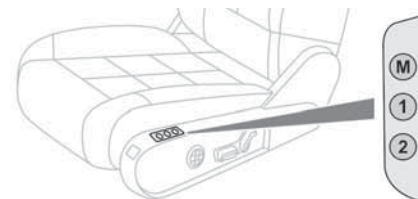

Использование кнопок M/1/2

- Сядьте в автомобиль и включите зажигание.
 - Отрегулируйте сиденье и наружные зеркала.
 - Нажмите на кнопку **M**, а затем в течение четырех секунд нажмите на кнопку **1** или **2**.
- Сохранение настроек подтверждается звуковым сигналом.
- При внесении в память новых настроек предыдущие автоматически удаляются.

Восстановление настроек

! Во время перемещения сиденья убедитесь, что никто и ничто не мешает его автоматическому перемещению.

При включенном зажигании или работающем двигателе

▶ Нажмите на кнопку **1** или **2**, и сиденье займет соответствующее положение, внесенное в память. После завершения настройки раздастся звуковой сигнал.

Вы можете прервать текущее движение нажатием кнопки **M**, **1** или **2** или воспользовавшись органами регулировки сиденья.

Во время движения автомобиля изменить положение сиденья невозможно.

Функция вызова сохраненного положения сиденья из памяти отключится примерно через 45 секунд после выключения зажигания.

Сиденья с подогревом

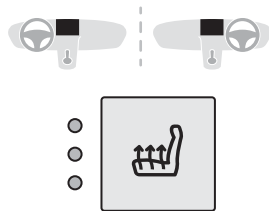

Подогрев работает только при запущенном двигателе.

- ▶ Нажмите на кнопку для соответствующего сиденья.
- ▶ При каждом нажатии уровень подогрева меняется; при этом загораются контрольные лампы.
- ▶ Для отключения подогрева нажимайте кнопку, пока все контрольные лампы не будут выключены. После выключения зажигания состояние системы сохраняется.



Не включайте подогрев, если сиденье не занято.

Уменьшите интенсивность подогрева как можно скорее.

Когда температура сиденья и салона достигла необходимого уровня, отключите функцию; сокращение потребления электроэнергии в свою очередь снижает потребление энергии.



Продолжительный подогрев сиденья не рекомендуется для людей с чувствительной кожей.

- Люди с нарушенным восприятием тепла могут получить ожог (в связи с болезненным состоянием, приемом медикаментов и т. д.). Для поддержания нагревательного элемента в рабочем состоянии и во избежание замыкания:
- не кладите тяжелые или острые предметы на сиденье;
 - не нажимайте на сиденье коленом и не становитесь на него;
 - не проливайте жидкости на сиденье;
 - никогда не включайте подогрев, если сиденье мокрое.

Многоточечный массаж

Тип и интенсивность массажа можно выбирать по своему усмотрению.

Массажер работает при включенном двигателе, а также в режиме STOP системы «стоп-старт». Настройки массажера производятся на сенсорном экране.

Функцию можно активировать с помощью кнопки на переднем сиденье.



▶ нажмите на эту кнопку; при этом ее контрольная лампа загорится.

Функция активируется сразу в режиме последних запомненных настроек, при этом страница настроек отображается на сенсорном экране.

Если настройки вас устраивают и вы их не меняете, индикация возвращается в исходное положение. Чтобы изменить настройки, выполните следующие действия.

- ▶ Выберите другой тип массажа из пяти доступных.
- ▶ Выберите интенсивность массажа из трех заданных уровней: «1» (Низкая), «2» (Норма) или «3» (Выс).

Настройки применяются сразу.

При включении системы начинается часовой цикл массажа, состоящий из 6-минутных сеансов с 4-минутными перерывами между ними.

По окончании цикла система автоматически выключается, а контрольная лампа кнопки гаснет.

Регулировка положения рулевого колеса



- ▶ На неподвижном автомобиле потяните рычаг **A**, чтобы освободить рулевое колесо.
- ▶ Установите рулевое колесо в удобное для вас положение по высоте и вылету.
- ▶ Отведите рычаг **A** от себя, чтобы зафиксировать регулировку.

! Из соображений безопасности, эту регулировку следует осуществлять на неподвижном автомобиле.

Зеркала заднего вида

Наружные зеркала заднего вида

Удаление конденсата и инея



При наличии в комплектации автомобиля, обогрев наружных зеркал заднего вида включается нажатием на выключатель обогрева заднего стекла.

Дополнительную информацию об удалении конденсата и инея с заднего стекла см. в соответствующем разделе.

Регулировка

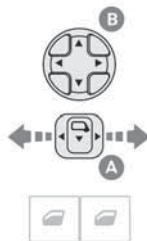

- ▶ Выберите переключателем **A** левое или правое зеркало заднего вида.
- ▶ При помощи кнопки-джойстика **B** отрегулируйте положение в четырех направлениях.
- ▶ Верните переключатель **A** в среднее положение.

! Для обеспечения безопасного вождения боковые зеркала заднего вида следует отрегулировать так, чтобы уменьшить непросматриваемую «слепую зону». Объекты, наблюдаемые в зеркалах заднего вида кажутся более отдаленными, чем они есть на самом деле. Необходимо это учитывать для правильной оценки расстояния до движущихся сзади автомобилей.

Ручное складывание

Зеркала заднего вида можно сложить вручную (например, на тесной стоянке, в узком гараже и т. п.).

- ▶ Прижмите зеркало к корпусу автомобиля.

Электроприводное складывание зеркал

В зависимости от комплектации зеркала могут складываться автоматически при парковке автомобиля.



- ▶ Из салона включите зажигание и потяните переключатель **A** в среднее положение.
- ▶ Потяните переключатель **A** назад.

- ▶ Заприте автомобиль снаружи.

Раскрытие зеркал при помощи электрического привода

- ▶ Снаружи: отогрейте автомобиль.

► Из салона: включите зажигание, переместите элемент управления **A** в среднее положение и потяните назад.

i Функция дистанционного автоматического складывания/раскрывания дверных зеркал настраивается с помощью меню на сенсорном экране **Driving/Автомобиль**.

Автоматический наклон при движении задним ходом



В зависимости от комплектации данная функция позволяет наклонять зеркала вниз, чтобы облегчить парковку при движении задним ходом.

После пуска двигателя при включении передачи заднего хода зеркала наклоняются.

Они возвращаются в исходное положение:

- через несколько секунд после выключения передачи заднего хода;
- когда скорость автомобиля превышает 10 км/ч;
- при выключенном двигателе.



Это можно установить с помощью меню сенсорного экрана **Driving/Автомобиль**.

Зеркало заднего вида

Его антибликовая конструкция автоматически затемняет отражение, позволяя водителю избежать ослепления лучами солнца, фарами идущего сзади автомобиля и т. п.

Зеркало с ручной регулировкой

Настройка

► Отрегулируйте зеркало так, чтобы обеспечить оптимальную видимость в дневном режиме обзора.

Положение «день»/«ночь»

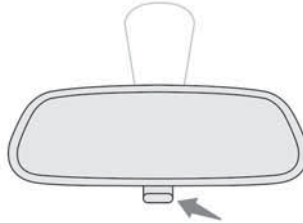

- Потяните рычаг, чтобы перевести зеркало в антибликовый режим «ночь».
- Нажмите на рычаг, чтобы перевести зеркало в нормальный режим «день».

Модели с антибликовой системой

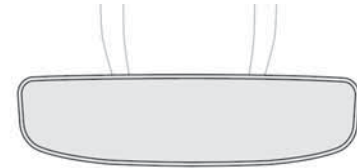
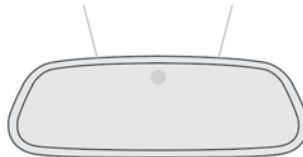

Антибликовая система использует датчик для определения уровня яркости снаружи автомобиля, а также уровня света, идущего сзади автомобиля, чтобы автоматически и постепенно переключаться между дневным и ночным режимами использования.

i Для лучшей видимости при маневрировании зеркало автоматически осветляется при включении передачи заднего хода. Система выключается, если высота размещенного в багажном отделении груза превышает высоту полки багажного отделения, а также если на полке багажного отделения находятся какие-либо предметы.

Задние сиденья

Второй ряд сидений оснащен тремя независимыми сиденьями одинаковой ширины. Спинки этих сидений можно регулировать для изменения погрузочного пространства багажного отделения.

Задние подголовники

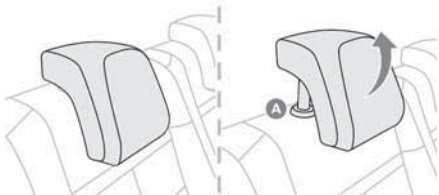

Подголовники устанавливаются в два положения:

– **верхнее**, рабочее:

- ▶ поднимите подголовник до упора.

– **нижнее**, сложенное, если сиденья не заняты:

- ▶ нажмите на кнопки **A**, чтобы освободить подголовник от фиксатора и опустить его до конца.

Задние подголовники можно снимать.

Чтобы снять подголовник:

- ▶ поднимите подголовник до упора,
- ▶ нажмите на кнопки **A**, чтобы освободить подголовник от фиксатора и, потянув вверх, извлеките его,
- ▶ уберите подголовник.

Чтобы вернуть подголовник на место:

- ▶ вставьте стержни подголовника в соответствующие направляющие отверстия на спинке сиденья,
- ▶ нажмите на подголовник и опустите его до упора,
- ▶ нажмите фиксаторы **A** и опустите подголовник до конца.



Не ездите со снятыми подголовниками, они должны быть установлены в верхнее

положение, если на задних сиденьях находятся пассажиры.

Складывание спинок

Спинка каждой секции может складываться двумя способами:

- ▶ фиксатор 1 на спинке; сиденье вперед или назад.
- ▶ ручки 2 (в зависимости от комплектации) с обеих сторон в багажном отделении.

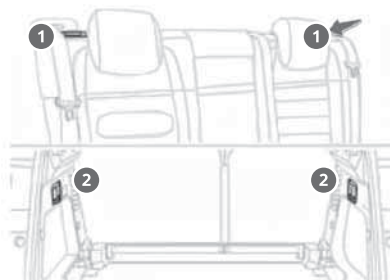

Задние сиденья могут быть сложены или разложены, только на припаркованном автомобиле.

Перед складыванием:

- ▶ опустите задние подголовники;
- ▶ при необходимости сдвиньте переднее сиденье вперед;

- ▶ переместите подлокотник в исходное положение;
- ▶ проверьте, не блокирует ли складывание какой-либо предмет (например, одежда, багаж...);
- ▶ убедитесь, что задний ремень безопасности находится в правильном положении.



Когда спинка сложена, должен быть виден красный индикатор на фиксаторе 1.

Складывание спинок салона



- ▶ Нажимной фиксатор 1



- ▶ Установите спинку 3 в горизонтальное положение.

Складывание спинки из багажного отделения

- ▶ Потяните ручку 2 к задней части автомобиля;
- ▶ Спинка автоматически полностью складывается по направлению к салону.

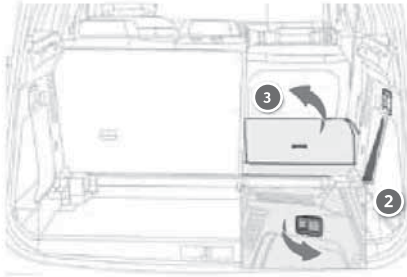

Поднятие спинки

! Убедитесь, что ремни безопасности с обеих сторон не мешают поднятию спинки сиденья.

- ▶ Откиньте спинку 3 обратно в фиксированное положение,
- ▶ Убедитесь, что красный индикатор на переключателе 1 не виден,
- ▶ Убедитесь, что ремни безопасности с обеих сторон находятся в правильном положении.

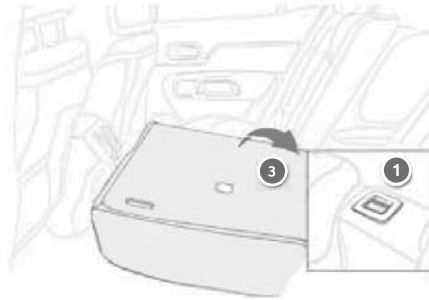

! Помните, незафиксированная спинка может оказаться опасной для пассажиров в случае резкого торможения или удара в ДТП. Находящиеся в багажнике предметы могут резко вылететь вперед. Это очень опасно!

Отопление и вентиляция

Подача воздуха в салон

Воздух, поступающий в салон, фильтруется и подается в него снаружи через расположенный под ветровым стеклом воздухозаборник, либо прогоняется по замкнутому кругу через систему рециркуляции.

Кнопки управления

Управление системой можно осуществлять в «Микроклимат» на сенсорном экране или с панели управления центральной консоли.

Распределение воздуха

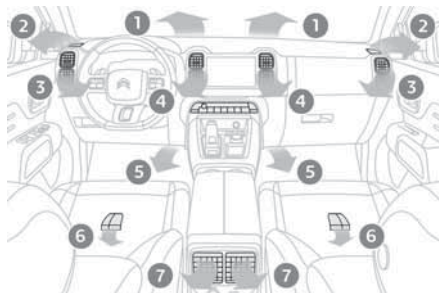

1. Дефлекторы обдува ветрового стекла для удаления инея и конденсата
2. Дефлекторы обдува и обогрева передних боковых стекол
3. Регулируемые и закрываемые боковые вентиляционные дефлекторы
4. Регулируемые и закрываемые центральные вентиляционные дефлекторы
5. Подводы воздуха к ногам передних пассажиров
6. Подводы воздуха к ногам задних пассажиров
7. Регулируемые и закрываемые вентиляционные дефлекторы с вентилятором (в зависимости от комплектации)

Рекомендации

Система кондиционирования воздуха с ручным управлением

- ▶ Чтобы воздушные потоки распределялись по салону равномерно, следите за чистотой наружных воздухозаборных решеток под ветровым стеклом, сопел, вентиляционных решеток и воздухопроводов, а также вытяжных каналов, расположенных в багажном отделении.
 - ▶ Не закрывайте от света датчик освещенности, расположенный на панели приборов; он работает в системе автоматического кондиционирования воздуха.
 - ▶ Чтобы обеспечить долгую и безотказную работу кондиционера воздуха, включайте его хотя бы на 5–10 минут не реже одного-двух раз в месяц.
 - ▶ Если кондиционер перестал охлаждать воздух, выключите его и обратитесь в сервисную сеть CITROËN или в специализированный техцентр.
- В случае буксировки прицепа с максимальной массой в гору при высокой температуре

окружающего воздуха отключение кондиционера воздуха позволяет облегчить нагрузку на двигатель и, таким образом, сохранить его тяговые возможности.

❗ Старайтесь не выключать вентиляцию и не использовать рециркуляцию воздуха надолго во время движения — это может вызвать запотевание стекол и ухудшить атмосферу в салоне.

☁ Если после длительного пребывания на солнце температура внутри салона окажется слишком высокой, необходимо проветрить его в течение нескольких минут. Установите регулятор подачи воздуха в режим, достаточный для обеспечения эффективного проветривания салона.

ℹ При работе кондиционера на стоянке происходит естественное выделение водяного конденсата, стекающего под автомобиль.

ℹ Обслуживание системы вентиляции и кондиционирования воздуха

▶ Следите за чистотой салонного фильтра и систематически заменяйте все фильтрующие элементы. Рекомендуется использовать салонный фильтр комбинированного типа. В нем содержатся компоненты, предназначенные для очистки

воздуха и поддержания чистоты в салоне (удаляются аллергены, устраняются неприятные запахи и предотвращается оседание жирных пятен).

▶ Для обеспечения правильной работы системы кондиционирования воздуха проверяйте ее в соответствии с рекомендациями, приведенными в сервисной книжке технического обслуживания и гарантийного ремонта.

ℹ Система «стоп-старт»

Система подогрева и система кондиционирования воздуха работают только при запущенном двигателе.

Временно отключите систему «стоп-старт» для поддержания комфортной температуры в салоне автомобиля.

Дополнительную информацию о системе «стоп-старт» см. в соответствующем разделе.

Кондиционер воздуха с ручным управлением



☁ Нажмите кнопку меню **Climate**, которая расположена под сенсорным экраном, чтобы открыть страницу управления системой.

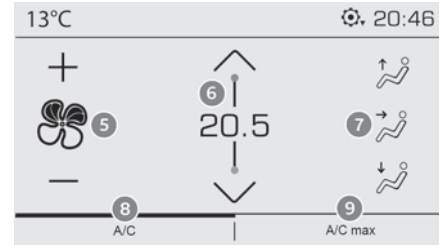

1. Автоматическая программа обеспечения обзора.
2. Рециркуляция воздуха в салоне.
3. Удаление конденсата/лиnea с заднего стекла.
4. Выключение системы.
5. Регулировка подачи воздуха в салон.
6. Настройка температуры.
7. Регулировка распределения воздуха.
8. Выключатель кондиционера.
9. Максимальный режим кондиционера воздуха.

Система кондиционирования воздуха работает только при запущенном двигателе.

Настройка температуры

▶ Нажмите на одну из стрелок **6**, чтобы понизить (синяя зона) или повысить (красная зона) температуру.

Величина на дисплее показывает уровень комфортности микроклимата, а не температуру воздуха.

ℹ Для максимального охлаждения или прогрева салона пользуйтесь кнопками регулятора температуры для выбора положения **LO** (низ.) или **HI** (выс.).

Регулировка подачи воздуха

► Нажмите на одну из кнопок **5**, чтобы ускорить (+) или замедлить (-) вращение вентилятора.

Символ подачи воздуха (вентилятор) будет постепенно заштриховываться в зависимости от заданной скорости вращения.

Уменьшая подачу воздуха до минимума, вы останавливаете вентиляцию салона.

! Старайтесь не выключать систему надолго во время движения — это может вызвать появление конденсата и ухудшить атмосферу в салоне.

Регулировка распределения воздуха

Распределение потоков воздуха по салону регулируется с помощью трех кнопок **7**.



К ветровому стеклу и боковым окнам.



К центральным и боковым дефлекторам.



В зону расположения ног.

Каждое нажатие на кнопку включает или отключает систему. При включении кнопки загорается контрольная лампа. Для равномерного распределения воздуха по салону можно пользоваться всеми тремя кнопками одновременно.

Режим автоматического обеспечения обзора

Дополнительную информацию о программе автоматического обеспечения прозрачности стекол (кнопка **1**) см. в разделе **Удаление конденсата и инея с передних стекол**.

Выключатель кондиционера.

Кондиционер воздуха предназначен для работы в любое время года, при этом окна салона должны быть закрыты.

Система позволяет:

- в летнее время понизить температуру воздуха в салоне,
- зимой, при температуре выше 3°C, ускорить удаление конденсата со стекол.

► Нажмите на кнопку **8**, чтобы включить/отключить систему кондиционирования воздуха.

Если контрольная лампа горит, значит кондиционер включен.

i Кондиционер не работает, если регулятор подачи воздуха выключен.

Чтобы быстрее охладить воздух в салоне, можно на некоторое время включить рециркуляцию.

Затем вновь включите подачу наружного воздуха.

Выключение кондиционера может повлечь за собой дискомфортные явления (повышенную влажность в салоне, оседание конденсата на стеклах).

Двухзонный автоматический кондиционер воздуха



Нажмите кнопку меню **Climate**, которая расположена под сенсорным экраном, чтобы открыть страницу управления системой.

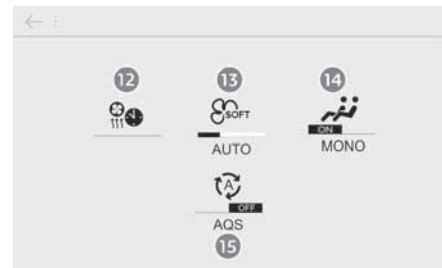
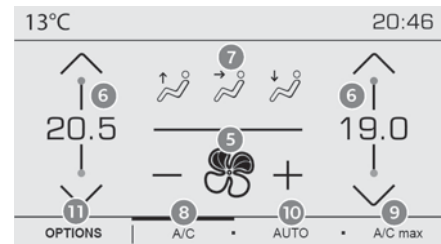

1. Автоматическая программа обеспечения обзора.
2. Рециркуляция воздуха в салоне.
3. Удаление конденсата/иней с заднего стекла.
4. Выключение системы.
5. Регулировка подачи воздуха в салон.
6. Настройка температуры.
7. Регулировка распределения воздуха.
8. Вкл./выкл. кондиционера воздуха.
9. Максимальный режим кондиционера воздуха.
10. Активация автоматического климат-контроля.
11. Доступ к странице второго уровня.
12. Преднастройка микроклимата салона (в зависимости от комплектации).
13. Выбор параметров системы автоматического климат-контроля (Мягкий/Норма./Быстро).
14. Однозонный режим/двухзонный режим.
15. Функция «AQS» (Air Quality System) (в зависимости от комплектации).

Кондиционер воздуха работает во время работы двигателя, однако вентиляция и элементы управления работают при включенном зажигании. Работа кондиционера, температура, подача и распределение воздуха в салоне регулируются в автоматическом режиме.

Регулировка температуры

Водитель и передний пассажир могут регулировать температуру воздуха каждый в своей зоне.

► Нажмите на одну из этих кнопок **6**, чтобы понизить (синяя зона) или повысить (красная зона) температуру.

Величина на дисплее показывает уровень комфортности микроклимата, а не температуру воздуха.

Разность между параметрами регулировок в левой и правой зонах не должна превышать 3.

Для максимального охлаждения или прогрева салона переведите регулятор температуры в положение **LO** (низкая) или **HI** (высокая).

Автоматическое поддержание комфортного микроклимата

► Нажмите на кнопку **10AUTO**, чтобы включить систему кондиционирования воздуха. Горящая контрольная лампа кнопки свидетельствует о том, что кондиционер работает в автоматическом режиме: в зависимости от заданного вами уровня комфортности микроклимата система будет поддерживать на оптимальном уровне температуру, подачу и распределение воздуха в салоне. Интенсивность работы системы в автоматическом режиме можно настроить на странице второго уровня, открывающейся нажатием на кнопку **11НАСТРОЙКИ**.

Для изменения текущего режима, обозначенного загоранием соответствующей контрольной лампы, последовательно нажимайте на кнопку **13**, пока не появится желаемый режим:

Мягкий: обеспечивает спокойную и тихую работу, ограничивая при этом подачу воздуха.

Нормальный: поддерживает комфортную температуру и тихую работу системы (настроен по умолчанию).

Быстрый: обеспечивает сильный и эффективный приток воздуха.

Используйте настройку **Нормальный** или **Быстрый** для обеспечения комфорта пассажирам на задних сиденьях.

Эти настройки привязаны только к автоматическому режиму. Тем не менее после выключения режима **AUTO** индикатор последней настройки остается включенным.

Смена настройки не ведет к автоматическому включению режима «**AUTO**», если он был выключен.

В холодную погоду и когда двигатель не прогрет, чтобы достичь комфортного климата, подача воздуха будет нарастать постепенно вплоть до достижения заданного уровня микроклимата. Если при посадке в автомобиль обнаружится, что температура воздуха в его салоне намного ниже или выше комфортной, не пытайтесь изменить отображаемое значение для более быстрого достижения комфортной температуры. Система сама автоматически настроится и в кратчайшее время доведет температуру до комфортного уровня.

Режим автоматического обеспечения обзора

Дополнительную информацию о программе автоматического обеспечения прозрачности стекол (кнопка 1) см. в разделе **Удаление конденсата и инея с передних стекол**.

Система контроля качества воздуха (AQS)

Специальный датчик автоматически включает рециркуляцию воздуха в салоне, если обнаружит повышенную загрязненность наружного воздуха. Как только качество наружного воздуха вновь придет в норму, рециркуляция автоматически отключается. Датчик этой системы не предназначен для определения неприятных запахов.

Рециркуляция автоматически активируется при включении омывателя ветрового стекла или передачи заднего хода.

Система не срабатывает при наружной температуре ниже 5 °С, чтобы на ветровом стекле и боковых окнах не оседал конденсат.

Для включения или отключения этой системы откройте страницу второго уровня, нажав кнопку **11ОПЦИИ**, а затем нажмите кнопку **15**.

Работа в режиме ручных настроек

Вы можете вручную изменять настройки, при этом не нарушая тех, которыми управляет система:

– подача воздуха, кнопка **5**,

– распределение воздуха, кнопка **7**.

Как только вы измените какую-либо настройку, контрольная лампа в кнопке **10 AUTO** погаснет.

► Нажмите на кнопку **10** еще раз, чтобы вернуться к автоматическому поддержанию комфортного микроклимата.

Регулировка подачи воздуха

► Нажмите на одну из кнопок **5**, чтобы ускорить (+) или замедлить (-) подачу воздуха.

Символ подачи воздуха (вентилятор) будет постепенно заштриховываться в зависимости от заданной скорости вращения.

Уменьшая подачу воздуха до минимума, вы останавливаете вентиляцию салона.

При этом символ **OFF** появится рядом с вентилятором.

⚠ Старайтесь не выключать систему надолго во время движения — это может вызвать появление конденсата и ухудшить атмосферу в салоне.

Регулировка распределения воздуха

Распределение потоков воздуха по салону регулируется с помощью трех кнопок **7**.



К ветровому стеклу и боковым окнам.

К центральным и боковым дефлекторам.

В зону расположения ног.

Каждое нажатие на кнопку включает или отключает систему. При включении кнопки загорается контрольная лампа. Для равномерного распределения воздуха по салону можно пользоваться всеми тремя кнопками одновременно. В режиме **AUTO** контрольные лампы всех трех кнопок **7** не горят.

Выключатель кондиционера.

Кондиционер воздуха предназначен для работы в любое время года, при этом окна салона должны быть закрыты.

Система позволяет:

– в летнее время понизить температуру воздуха в салоне,

– зимой, при температуре выше 3°С, ускорить удаление конденсата со стекол.

► Нажмите на кнопку **8**, чтобы включить/отключить систему кондиционирования воздуха.

Если контрольная лампа горит, значит система кондиционирования включена.

ⓘ Кондиционер не работает, если регулятор подачи воздуха выключен.

Чтобы быстрее охладить воздух в салоне, можно на некоторое время включить рециркуляцию. Затем вновь включите подачу наружного воздуха. Выключение кондиционера может повлечь за собой дискомфортные явления (повышенную влажность в салоне, оседание конденсата на стеклах).

Однозонный режим/ Двухзонный режим

Настройки температуры в зоне пассажира могут быть привязаны к настройкам в зоне водителя (однозонный режим).

Она настраивается на странице второго уровня, открывающейся нажатием на кнопку **11 НАСТРОЙКИ**.

► Нажмите на кнопку **14**, чтобы включить режим **MONO**; при этом состояние системы будет отображаться как **ON** (Вкл.).

Эта система автоматически выключается при нажатии на кнопки настройки температуры в зоне пассажира (двухзонный режим).

Вентиляция при включенном зажигании

Включив зажигание, можно воспользоваться системой вентиляции, регулируя подачу воздуха в салон **5** и распределяя по нему воздушные потоки **7** в зависимости от заряда АКБ.

Эта функция не предназначена для управления системой кондиционирования.

Рециркуляция воздуха салона

Подача воздуха в салон извне позволяет избежать образования конденсата на ветровом стекле и боковых окнах.

Рециркуляция позволяет изолировать салон от наружных неприятных запахов и дыма, а также

способствует ускоренному достижению желаемой температуры воздуха в салоне.



► Нажмите эту кнопку, чтобы включить или выключить систему (при этом контрольная лампа загорается или гаснет).



Система автоматически активируется при включении передачи заднего хода.

Максимальный режим кондиционирования воздуха

Система автоматически поддерживает заданную температуру на самом низком уровне, направляет воздух к центральным и боковым дефлекторам, обеспечивает его максимальную подачу в салон и, при необходимости, включает его рециркуляцию.



► Нажмите на эту кнопку, чтобы включить или выключить систему (при этом контрольная лампа загорается или гаснет).

После выключения система вернется к предыдущим настройкам.

Выключение системы



► Нажмите эту кнопку.

Контрольная лампа загорится, а остальные лампы системы погаснут.

Данное действие отключает все функции системы кондиционирования воздуха.

Температура больше не регулируется. Тем не менее, будет ощущаться легкое перемещение воздуха по салону, обеспечиваемое движением автомобиля.

Удаление инея и конденсата с ветрового стекла

Режим автоматического обеспечения обзора

Автоматическая программа обеспечения обзора позволяет ускорить удаление конденсата или инея с ветрового и боковых стекол.



► Нажмите на эту кнопку, чтобы включить или выключить систему.

Если контрольная лампа горит, значит система включена.

Система автоматически управляет работой кондиционера (в зависимости от комплектации), количеством, подачей и распределением воздуха и оптимизирует потоки, подаваемые на ветровое и боковые стекла.

Система позволяет настроить ручную подачу воздуха и при этом не нарушить работу автоматической программы обеспечения обзора.



На автомобилях с системой "стоп-старт" режим STOP отключается на время работы системы удаления конденсата со стекол.

! В условиях зимней эксплуатации удаляйте снег, наледь и иней с ветрового стекла, перед тем как начать движение. В противном случае работоспособность систем и оборудования, связанных с камерой, может быть ухудшена.

Ветровое стекло с обогревом

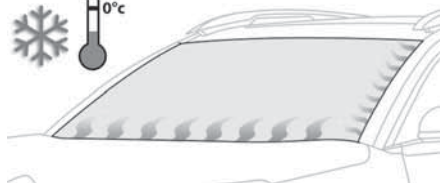

В холодную погоду подогревается низ ветрового стекла, а также зона, расположенная вдоль левой стойки оконного проема.

Это позволяет быстрее отогреть примерзшие к стеклу щетки стеклоочистителя и избегать скопления счищаемого ими снега, не изменяя при этом настройки кондиционера воздуха.

Включение/выключение



► При работающем двигателе нажмите эту кнопку, чтобы включить/выключить систему (подтверждается загоранием контрольной лампы). Система активируется, как только температура наружного воздуха опустится ниже 0°C, и автоматически отключается при выключении зажигания.

Удаление инея и конденсата с заднего стекла

Включение/выключение



► Нажмите на эту кнопку, чтобы включить обогрев заднего стекла и, в зависимости от комплектации автомобиля, наружных зеркал (при этом контрольная лампа загорится или погаснет). Обогрев выключается автоматически, чтобы не допускать перерасхода электроэнергии.



Для экономии топлива выключайте обогрев заднего стекла и зеркал, как только необходимость в нем отпадет.



Функция удаления инея и конденсата с заднего стекла включается только при работающем двигателе.

Дополнительная система обогрева/вентиляции



Обогрев

Это дополнительная автономная система, которая прогревает салон и повышает эффективность обогрева стекол.



Данная контрольная лампа горит, когда система запрограммирована или настроена дистанционно с помощью пульта дистанционного управления.

Она мигает в течение всего периода работы системы обогрева и выключается по окончании заданного

времени работы или при отключении обогрева пультом дистанционного управления.

Вентиляция салона

Система вентиляции освежает атмосферу салона наружным воздухом, способствуя созданию комфортной температуры в жару.

Программирование системы

Для настройки подогрева и вентиляции перейдите на вторую страницу меню «Climate» на сенсорном экране.



В меню **Кондиционер воздуха > ОПЦИИ:**



▶ Выберите **Программирование AIR CON.**

- ▶ Выберите вкладку **Состояние**, чтобы включить/выключить систему.
- ▶ Перейдите на вкладку **Параметры**, затем выберите режим **Отопление** для обогрева двигателя и салона или **Вентиляция** для проветривания салона.
- ▶ Затем установите/сохраните время активации для каждого выбора.
- ▶ Нажмите кнопку **OK** для подтверждения.

■ Между выполнением операций программирования необходимо подождать как минимум 60 минут.

■ В зависимости от температуры наружного воздуха для достижения запрограммированной температуры к

сохраненному времени активации необходимо установить определенное время предварительного кондиционирования. Время предварительного кондиционирования составляет до 45 минут. На автомобиле с дизельным двигателем — до 30 минут. На автомобиле с бензиновым двигателем.

Пульт ДУ дальнего действия

Позволяет включать и выключать подогрев в салоне на расстоянии.

Дальность действия пульта ДУ составляет около 1 км на открытой местности.



Включение



▶ При продолжительном нажатии на эту кнопку система обогрева включается немедленно (подтверждается непродолжительным загоранием зеленой контрольной лампы).

Отключение системы



▶ Нажмите на эту кнопку и удерживайте ее, чтобы немедленно отключить подогрев (при этом ненадолго загорается красная контрольная лампа).

Если автомобиль не получил сигнал, контрольная лампа будет мигать приблизительно 2 секунды. Отойдите в другое место и повторите команду.

Замена источника питания

Оранжевый цвет контрольной лампы пульта ДУ означает, что элемент питания истощился. Если контрольная лампа не загорается, значит элемент питания полностью иссяк.

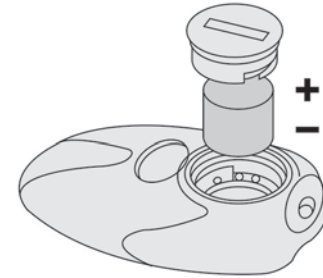

▶ Откройте заглушку монетой и замените элемент питания.



Запрещается выбрасывать разряженные элементы питания пульта дистанционного управления, так как в них содержатся металлы, загрязняющие окружающую среду. Их следует сдавать на специализированные пункты сбора таких отходов.

■ Если система включена с помощью пульта ДУ дальнего действия, максимальная продолжительность нагрева составляет около

45 минут. На автомобиле с дизельным двигателем — около 30 минут. На автомобиле с бензиновым двигателем.

i Вентиляция включается при условии достаточного заряда АКБ. Обогрев включается при соблюдении следующих условий:

- при заряженной АКБ и достаточном уровне топлива;
- после предыдущего цикла обогрева двигатель запущался;
- между двумя запросами на обогрев прошло 60 минут.

! Программируемый подогрев работает на топливе из топливного бака автомобиля. Перед использованием убедитесь, что уровень топлива соответствует требованиям. Если топливный бак работает в резервном режиме, не рекомендуется выполнять программирование подогрева.



Всегда выключайте дополнительный подогрев перед тем, как приступить к заправке автомобиля топливом. Это позволит избежать риска воспламенения или взрыва.

! Во избежание отравления или удушья не разрешается пользоваться даже в течение

короткого времени программируемым подогревом в закрытом помещении, не оснащённом системой отвода отработавших газов.

Не паркуйте автомобиль на легковоспламеняющихся поверхностях (сухой траве, опавшей листве, бумаге и т. п.). Может произойти возгорание!

! Стеклопакеты, такие как заднее стекло или ветровое стекло, могут сильно нагреваться. Не кладите предметы на эти поверхности. Не прикасайтесь к этим поверхностям. Есть риск получить ожог!

Преднастройка температуры (заряжаемые гибридные модификации)

Эта система служит для настройки и поддержания в салоне заданного уровня температуры (около 21°C) перед посадкой водителя в автомобиль в заданный день и в выбранное время. Функция доступна, если автомобиль не подключен к зарядному устройству.

Программирование системы

(с CITROËN Connect Nav)
В меню **Climate** > **ОПЦИИ**:

 Выберите **Программирование температурного режима**.

- ▶ Нажмите **+** для добавления значения.
 - ▶ Выберите время посадки в автомобиль и нужные дни. Нажмите **ОК**.
 - ▶ Нажмите **ON** для активации программы.
- Повторяющееся срабатывание системы предварительного кондиционирования начинается примерно за 45 минут до запрограммированного времени, когда автомобиль подключен к зарядному устройству (20 минут, когда он не подключен), и поддерживается в течение 10 минут после.

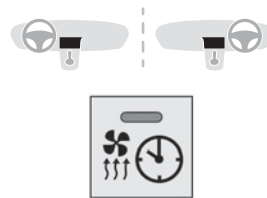

Данная контрольная лампа горит не мигая, когда запрограммирован цикл преднастройки температуры. Контрольная лампа мигает, когда выполняется преднастройка температуры.

i Можно запрограммировать несколько значений.

Каждое из них сохраняется в системе. В целях продления срока службы батареи рекомендуется выполнять программирование на подключенном к сети автомобиле.



Программирование также можно осуществлять на смартфоне, используя приложение **MyCitroën***

На автомобиле с CITROËN Connect Radio программирование возможно только при помощи смартфона с приложением.

Дополнительную информацию о **дистанционных функциях** см. в соответствующем разделе.

i Шум от вентилятора, который слышен во время настройки температуры, считается совершенно нормальным.

Условия работы

- Функция активируется только при **выключенном зажигании**.
- Если автомобиль не подключен к зарядному устройству, функцию можно активировать, только когда уровень заряда батареи больше 20 %.
- Если автомобиль не подключен к зарядному устройству и настроенная на повторяющееся срабатывание система предварительного кондиционирования (например, с понедельника по пятницу) сработает два раза подряд, а автомобиль при этом не будет использован, данная система отключится.

* Приложение **MyCitroën** может иметь ограниченную поддержку моделей и версий автомобилей, в зависимости от региона продаж.

Обустройство передней части салона

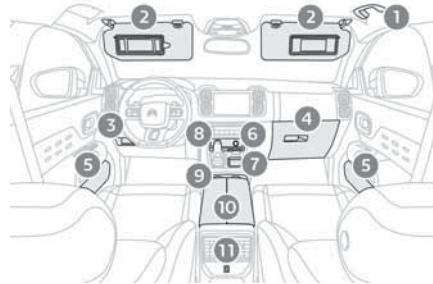

1. Поручень
2. Противосолнечный козырек
3. Отделение для хранения под рулевой колонкой
Карман для хранения карт
4. Перчаточный ящик с подсветкой
5. Дверные карманы для вещей
6. USB-разъем
Прикуриватель/гнездо питания на 12 В (120 Вт).
7. Отделение для хранения
8. Отделение для хранения или беспроводное зарядное устройство
9. Подстаканник
10. Передний подлокотник с лотком
11. Зарядное устройство с USB-разъемом

Противосолнечный козырек

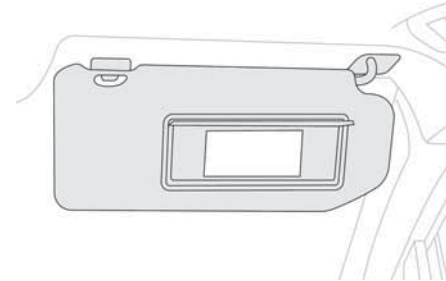

- ▶ При включенном зажигании поднимите закрывающую зеркало крышку; подсветка зеркала включится автоматически.
На козырьке имеется карман для хранения различных талонов, чеков и билетов.

Перчаточный ящик

- ▶ Чтобы открыть перчаточный ящик, поднимите ручку.
При включенном зажигании перчаточный ящик подсвечивается, если открыт.
В ящике расположен выключатель подушки безопасности переднего пассажира.

! Никогда не позволяйте переднему пассажиру открывать перчаточный ящик во время движения автомобиля. В случае резкого торможения он может пораниться!

Прикуриватель/розетка 12 В

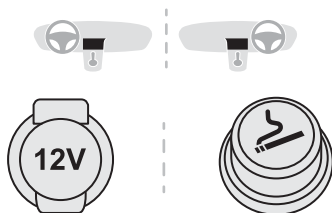

► Чтобы включить прикуриватель, утопите его и дождитесь автоматического срабатывания.

► Для использования приборов с рабочим напряжением 12 В (макс. мощность: 120 ватт), выньте из розетки прикуриватель и вставьте в нее штепсель прибора.

В прикуриватель можно включить зарядку телефона, подогреватель детских рожков и т. п. Выключив прибор, сразу вставьте в розетку нагревательный элемент прикуривателя.

! При включении электрического устройства, не сертифицированного компанией CITROËN, например зарядного устройства с разъемом USB, в работе бортовых электрических систем и приборов (радиоприемника, видеодисплеев) могут возникать помехи.

USB-разъемы

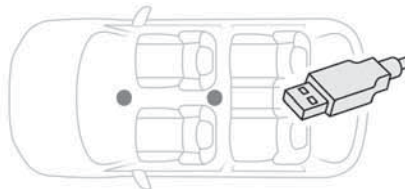

К ним можно подключить внешнее устройство для зарядки.



К **переднему** USB-разъему через Android Auto® или CarPlay® можно также подключать смартфон и пользоваться некоторыми из его приложений на сенсорном экране.

Для обеспечения максимального качества используйте кабель, изготовленный или одобренный производителем устройства.

Приложениями можно управлять с помощью переключателей на рулевом колесе или аудиосистеме.

i Внешнее устройство, подключенное к USB-разъему, автоматически подзаряжается.

Если ток, потребляемый переносным устройством, превышает параметры тока бортовой системы, в ходе зарядки появится сообщение об этом.

Для получения дополнительной информации об использовании этого оборудования обратитесь к разделу «Аудиосистема и телематика».

Беспроводное зарядное устройство для смартфона

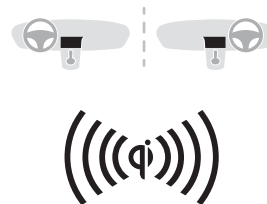

Оно позволяет выполнять беспроводную зарядку портативного устройства, например, смартфона, используя принцип магнитной индукции в соответствии со стандартом Qi 1.1.

Заряжаемый аппарат должен отвечать требованиям стандарта Qi либо конструктивно, либо при помощи совместимого чехла или корпуса.

Зона зарядки обозначается символом Qi.

Зарядка работает при запущенном двигателе, а также когда система «Стоп-старт» находится в режиме ОСТАНОВКА.

Уровень зарядки отслеживается самим смартфоном.

С системой Дистанционный ключ-пульта работа зарядного устройства может быть кратковременно нарушена при открытии двери или выключении зажигания.

Идет зарядка

► Если зона зарядки свободная, расположите устройство в центре зоны.



При обнаружении портативного устройства контрольная лампа зарядки загорится зеленым цветом. Она будет продолжать гореть в течение всего времени зарядки аккумуляторной батареи.

! Система не предназначена для одновременной зарядки нескольких устройств.



! Не оставляйте какие-либо металлические устройства (монеты, ключи, пуль ДУ автомобиля и т. д.) в зоне зарядки во время зарядки устройства из-за риска перегрева или прерывания процесса зарядки.

Проверка во время эксплуатации

О работоспособности зарядного устройства можно судить по состоянию его контрольной лампы.

Состояние контрольной лампы	Значение
Выкл.	Двигатель выключен. Совместимые устройства не обнаружены. Зарядка окончена.

Состояние контрольной лампы	Значение
Зеленый, горит постоянно	Совместимые устройства обнаружены. Идет зарядка.
Оранжевый, мигает	В зоне зарядки обнаружен посторонний предмет. Устройство уложено не по центру зоны зарядки.
Оранжевый, горит не мигая	Не работает датчик зарядки устройства. Высокая температура аккумуляторной батареи устройства. Неисправность зарядного устройства.



В случае загорания оранжевой контрольной лампы:

- уберите устройство, затем положите его по центру зоны зарядки.

или

- уберите устройство и через четверть часа повторите попытку зарядить его.

Если проблема остается, проверьте систему в сервисной сети CITROËN или в специализированном техцентре.

Передний подлокотник

В нем имеется охлаждаемый ящик (в зависимости от варианта комплектации), который подсвечивается при открывании крышки.

Открытие

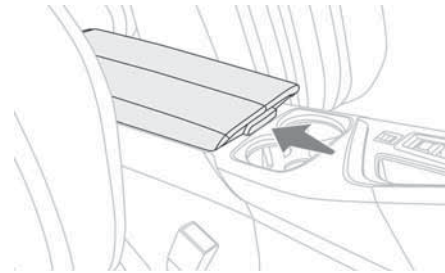

► Нажмите на рычажок под крышкой. Крышка открывается в виде двух створок.

Отделение для вещей

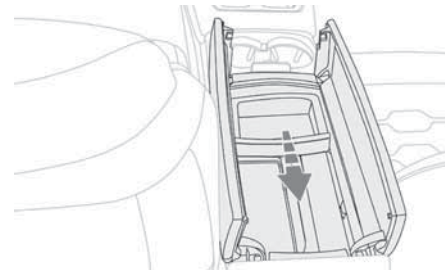

В подлокотнике имеется небольшая подвижная полка, которую можно переместить вперед или назад.

Сюда через сопло воздухопритока подается охлажденный воздух.

Закрывание

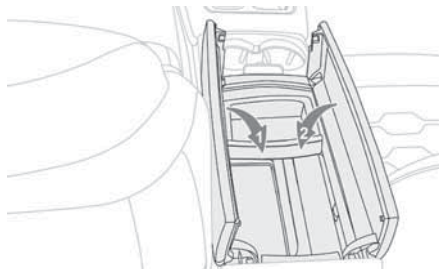

- ▶ Опустите обе створки крышки.

Коврики

Укладка коврика

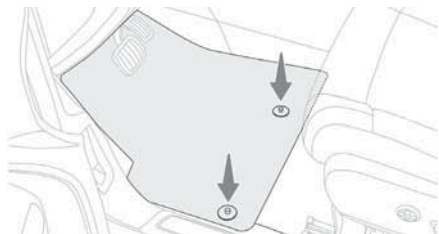

При укладке коврика со стороны водителя используйте крепления, имеющиеся на коврике (щелчок указывает на надлежашую фиксацию). Остальные коврики просто укладываются на пол.

Снятие/установка

- ▶ Для снятия коврика на стороне водителя отодвиньте сиденье назад и снимите его с фиксаторов.
- ▶ Уложите коврик обратно и зафиксируйте, нажав на него в зоне креплений.
- ▶ Убедитесь, что коврик закреплен прочно.

⚠ Чтобы ничто не мешало свободному перемещению педалей:

- используйте только ту модель коврика, которая в точности ложится на имеющиеся в автомобиле фиксаторы. Эти фиксаторы следует использовать в обязательном порядке;
- никогда не кладите коврики друг на друга. Коврик, не сертифицированный CITROËN, может мешать доступу к педалям и работе круиз-контроля/ограничителя скорости. Сертифицированные коврики крепятся на двух фиксаторах под сиденьем.

Плафоны

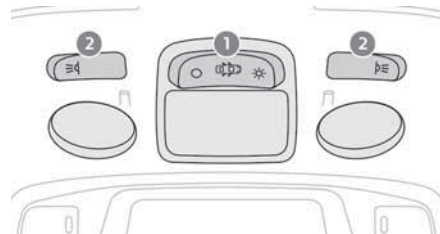

1. Передний плафон общего освещения
2. Передние плафоны индивидуального освещения



3. Задний плафон общего освещения
4. Задние плафоны индивидуального освещения

Передний и задний плафоны общего освещения



В данном положении происходит постепенное увеличение яркости плафона:

- при отпирании автомобиля.
- при извлечении ключа из замка зажигания.
- при открывании двери.

– при нажатии на пульте ДУ кнопки определения местонахождения автомобиля.

Плафон постепенно гаснет:

- при заперении автомобиля.
- при включении зажигания.
- 30 секунд спустя после закрывания последней двери.



Выключен постоянно.



Включен постоянно.

В режиме «Включен постоянно» время горения имеет различную продолжительность, в зависимости от контекста:

- при выключенном зажигании — около 10 минут.
- в режиме экономии электроэнергии — около 30 секунд.
- при работающем двигателе — без ограничения.

i Когда передний плафон находится в режиме «Включен постоянно», задний плафон также включен, кроме случаев, когда задний плафон находится в режиме «Выключен постоянно». Чтобы погасить задний плафон общего освещения, переведите его в режим «Выключен постоянно».

Плафоны индивидуального освещения



► Включите зажигание и воспользуйтесь соответствующим выключателем.

! Следите, чтобы ничего не соприкасалось с плафонами.

Освещение салона

Мягкое освещение салона улучшает видимость в салоне в условиях слабой освещенности.

В темное время суток освещение салона включается/выключается автоматически при включении/выключении стояночных огней.

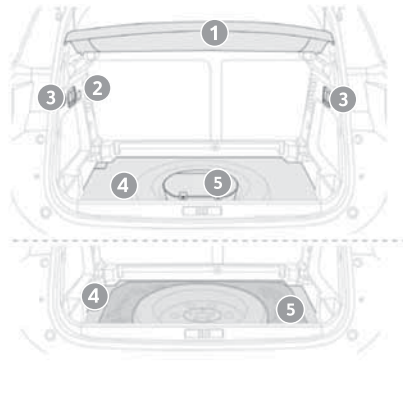

Автомобиль с бензиновым двигателем



Включение/выключение, а также регулировка подсветки и выбор цвета выполняется с

помощью меню сенсорного экрана **Driving/ Автомобиль**.

Оборудование багажного отделения

1. Задняя полка
2. Освещение багажного отделения
3. Ручка складывания заднего сиденья (в зависимости от комплектации)
4. Пол багажного отделения
5. Ящик для инструментов

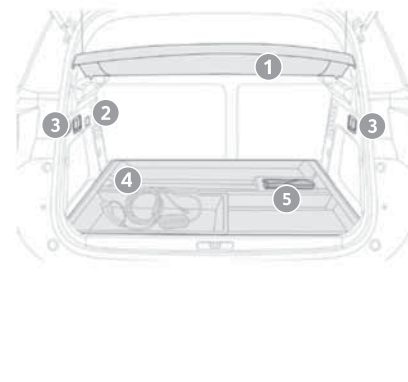

Автомобиль с гибридной силовой установкой

Задняя полка



Задняя полка состоит из двух частей:

- Фиксированная секция с местом для хранения;
- Подвижная секция с местом для хранения, которая поднимается и опускается вместе с задней дверью.



Чтобы снять заднюю полку:

- Разблокируйте фиксирующие тросики с обеих сторон;
- Слегка приподнимите подвижную часть вверх и снимите ее с обеих сторон;
- Снимите фиксаторы с обеих сторон.

Снятую заднюю полку можно убрать под пол багажного отделения.

! Во время резкого торможения предметы, расположенные на задней полке, могут попадать в салон.

Регулировка пола багажника

В зависимости от комплектации пол багажного отделения можно устанавливать в двух положениях по высоте, чтобы адаптировать его под габариты груза:

- Высокое положение (максимум 100 кг): при сложенных задних сиденьях съемный пол и сложенное заднее сиденье находятся в одной плоскости;
- Низкое положение (до 150 кг): максимальное грузовое пространство.



Чтобы отрегулировать высоту пола багажного отделения:

- Сдвиньте пол багажного отделения вперед и используйте стопоры с обеих сторон для установки на нужной высоте.

! Данная опция не доступна для версий с гибридными установками.

Место для хранения

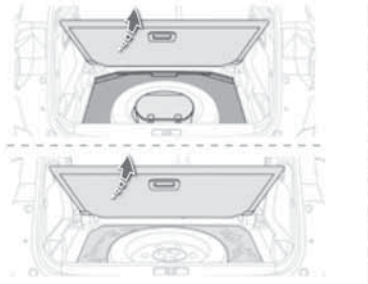

Версия с бензиновым двигателем

Полностью откройте пол багажного отделения вверх, чтобы облегчить доступ к вещевому отделению. В зависимости от конфигурации это пространство обычно содержит:

- Ящик для инструментов
- Запасное колесо

Боковое отделение для хранения вещей



Слева и справа в багажном отделении есть отсеки для хранения. Перегородки отсека для хранения можно снять. При снятии тяните вертикально вверх, чтобы не повредить.



Гибридная версия

Откройте пол багажного отделения полностью вверх для лучшего доступа к вещевому отделению. Это пространство содержит ящик для инструментов, без запасного колеса.

Освещение багажного отделения

Освещение багажного отделения включается автоматически, когда багажное отделение открывается. При закрытии багажного отделения, освещение автоматически выключается.



Освещение имеет следующие режимы:

- Загорается примерно на 10 минут при выключении зажигания;
- Загорается примерно на 30 секунд в экономичном режиме;
- При работающем двигателе ограничений нет.

Электрическая розетка 12 В в зависимости от версии / комплектации

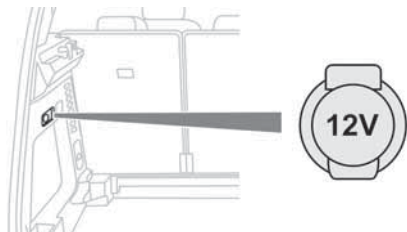

- ▶ Для подключения приборов с рабочим напряжением 12 В (макс. мощность: 120 Вт) снимите крышку и подключите соответствующий адаптер.
- ▶ Включите зажигание.

! При подключении электрического устройства, не одобренного компанией CITROËN, например зарядного устройства с разъемом USB, в работе бортовых электрических систем и приборов (радиоприемника, видеодисплеев) могут возникать помехи.

Сетка-перегородка для перевозки высокого багажа в зависимости от версии / комплектации

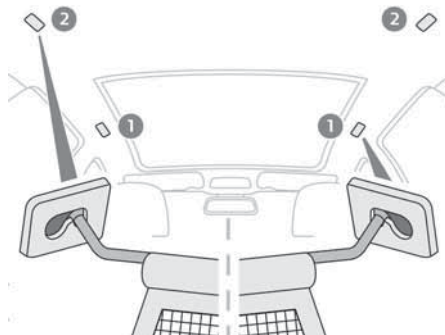

Эта съемная сетка позволяет использовать весь грузочный объем вплоть до крыши:

- за передними сиденьями (1^{ый} ряд) при сложенных сиденьях второго;
- за задними сиденьями (2^{ой} ряд) со снятой задней полкой багажного отделения.

- i** Она защищает пассажиров в случае внезапного торможения.

За передними сиденьями

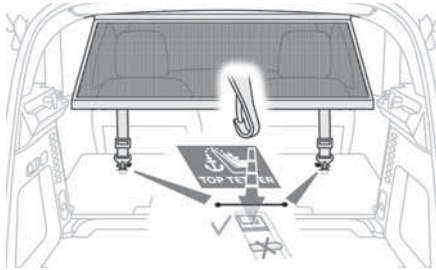

- ▶ Сложите задние сиденья.
- ▶ Поочередно вставьте торцы стержня в фиксаторы под потолком.
- ▶ Зацепите ляжки сетки за верхние точки крепления, расположенные в корпусах креплений Top Tether.
- ▶ Потяните за ляжки, чтобы растянуть сетку.

За задними сиденьями

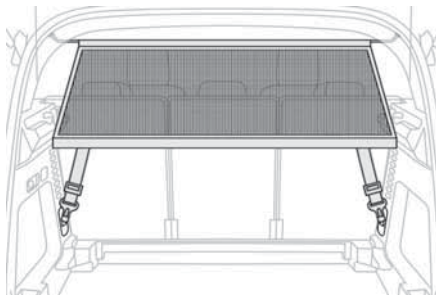

- ▶ Уберите крышку-полку багажного отделения.

- ▶ Поочередно вставьте торцы стержня в фиксаторы крыши.
- ▶ Зацепите ляжки сетки за нижние кольца, расположенные по обеим сторонам обшивки багажника.
- ▶ Потяните за ляжки, чтобы растянуть сетку.

2-позиционный пол багажника

В зависимости от комплектации автомобиля пол багажного отделения может принимать одно из двух положений, позволяющих оптимизировать погрузочное пространство с помощью боковых упоров.

- Верхний уровень (**не более 100 кг**): ровный пол багажного отделения доходит до передних сидений при сложенных задних.
- Нижний уровень (**не более 150 кг**): максимальная вместимость багажного отделения.

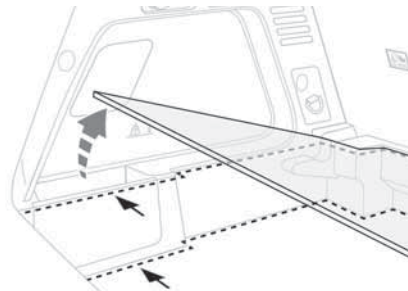

Для изменения высоты:

- ▶ Поднимите и потяните пол к себе с помощью центральной рукоятки, затем, пользуясь боковыми упорами, установите пол в желаемое положение.
- ▶ Сместите пол до конца вперед, разместив его в необходимом положении.

i Перед тем как переместить пол багажника убедитесь, что багажник пуст.



Для увеличения вместимости багажного отделения, когда пол находится в нижнем положении:

- ▶ Потяните поперечную балку заднего сиденья вверх по вертикали до уровня отметок.
- ▶ Чтобы установить данную балку обратно, нажмите на нее до фиксации.

Отделение для вещей

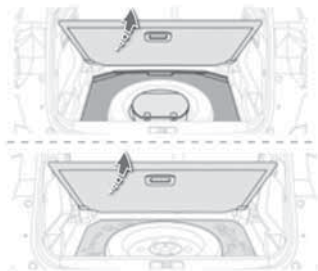

- Для доступа к ящику для вещей максимально поднимите пол багажного отделения или складываемый коврик багажного отделения (в зависимости от комплектации автомобиля). В зависимости от версии он включает:
- Комплект принадлежностей для временного устранения прокола в шине и комплект инструментов.
 - Запасное колесо с комплектом инструментов.
 - Зарядный кабель тяговой батареи (заряжаемые гибридные модификации).

Освещение багажного отделения

Плафон автоматически загорается при открывании и автоматически гаснет при закрывании багажного отделения.

Продолжительность освещения багажного отделения может быть различной:

- при выключенном зажигании — около 10 минут.
- в режиме экономии электроэнергии: около 30 секунд.
- при работающем двигателе — без ограничения.

Переключатель режимов внешнего освещения

Главные световые приборы

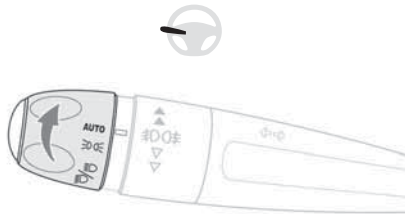
AUTO

Автоматическое включение ламп/дневных ходовых огней



Включены только стояночные огни



Включены фары ближнего или дальнего света

Переключатель света фар

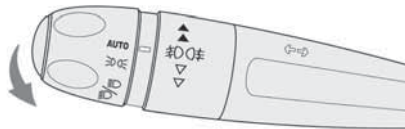

▶ Потяните ручку переключателя, чтобы переключиться с ближнего на дальний свет и обратно.

Дисплеи

Работа включенных световых приборов подтверждается включением соответствующей контрольной лампы на панели приборов.

 В случае неисправности какого-либо светового прибора загорится эта контрольная лампа в сопровождении сообщения и звукового сигнала.

Противотуманные фары

Задние противотуманные фонари

 Работают, только если включены фары дальнего и ближнего света.

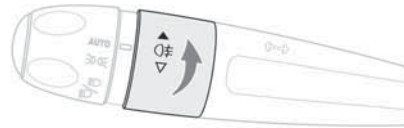

▶ Чтобы их включить, поверните кольцевой переключатель вперед, а чтобы выключить — назад. При автоматическом выключении световых приборов (положение **AUTO**) противотуманные фонари и фары ближнего света продолжают гореть.

Передние противотуманные фары и задние противотуманные фонари.

 Фары и фонари работают при включенных стояночных огнях, ближнем и дальнем свете.



- ▶ Поверните кольцевой переключатель вперед:
- на одну позицию, чтобы включить передние противотуманные фары,
 - на две позиции, чтобы включить задние противотуманные фонари.
- ▶ Поверните в противоположном направлении, чтобы выключить.

При автоматическом выключении световых приборов (положение **AUTO**) или при ручном выключении фар ближнего света противотуманные фонари и стояночные огни продолжают гореть.

▶ Для выключения противотуманных фар поверните кольцевой переключатель назад, при этом стояночные огни тоже погаснут.

! В условиях достаточной видимости (в ясную и дождливую погоду) как днем, так и ночью, противотуманные фары использовать запрещается. В такую погоду они могут ослеплять других водителей. Противотуманные фары разрешается использовать исключительно

в условиях тумана или снегопада (в разных странах действуют разные правила). Не забывайте выключать противотуманные световые приборы, как только необходимость в них отпадет.

Включение фар после выключения зажигания

Для повторного включения системы сопровождающего освещения поверните кольцо в положение **AUTO**, а затем по вашему выбору. Если дверь водителя открыта, в течение некоторого времени будет раздаваться звуковой сигнал, указывающий на то, что фары включены. Они выключатся автоматически по истечении времени, которое зависит от уровня заряженности аккумуляторной батареи (переход в энергосберегающий режим).

Отключение световых приборов с выключением зажигания

При выключении зажигания все световые приборы гаснут, кроме фар ближнего света, если активировано сопровождающее освещение.

В определенных погодных-климатических условиях (например, при низкой температуре или высокой влажности) на внутренней поверхности стекол фар и задних фонарей может оседать конденсат — это обычное явление; он исчезает в течение нескольких минут после включения фар.

! Категорически запрещается подставлять глаза под световой пучок светодиодных фар во избежание повреждения глаз!



Зарубежные поездки

Автомобили с ручным корректором угла наклона фар.

Для поездок на автомобиле в стране с движением, противоположным принятому в стране, где вы приобрели автомобиль, необходимо изменить регулировку фар ближнего света так, чтобы не ослеплять водителей встречного транспорта. Обратитесь в сервисную сеть CITROËN или в специализированный техцентр.

Указатели поворотов

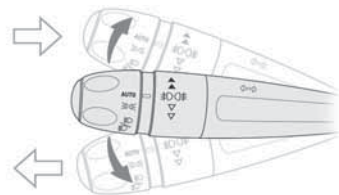

► Для включения левого или правого указателя поворота: опустите или поднимите переключатель световых приборов, преодолев точку сопротивления.

! Если указатель поворота не выключается более 20 секунд и скорость движения автомобиля выше 80 км/ч, громкость звукового сигнала будет нарастать.

Функция «три вспышки» указателя поворота

► Кратко нажмите на переключатель вверх или вниз, не преодолевая точки сопротивления; соответствующие указатели поворотов мигнут 3 раза.

Дневные ходовые огни/ стояночные огни

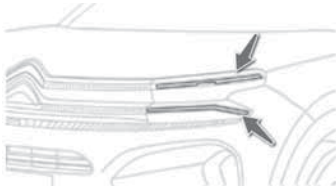

Передние и задние фонари включаются автоматически при пуске двигателя.

Они функционируют как:

- Дневные ходовые огни (выключатель световых приборов переведен на «**AUTO**» при достаточной освещенности),
- стояночные огни (выключатель световых приборов переведен на «**AUTO**» при слабой освещенности или «только стояночные огни», или «фары ближнего света/фары дальнего света»).

i В режиме дневных ходовых огней светодиоды горят ярче.

Стояночные огни

На автомобиле, припаркованном у обочины, включаются стояночные огни только со стороны проезжей части дороги.

- При наличии в комплектации: до истечения первой минуты после выключения зажигания переведите ручку переключателя световых приборов вверх или вниз — в зависимости от стороны, с

которой находится проезжая часть (если, например, автомобиль припаркован справа, переведите переключатель вниз, чтобы включить стояночные огни слева).

При включении стояночных огней будет подан звуковой сигнал, а на панели приборов загорится контрольная лампа соответствующего указателя поворота.

Чтобы выключить стояночные огни, переведите переключатель световых приборов в центральное положение.

Автоматическое включение фар

Когда кольцо находится в положении **AUTO** и в случае слабой внешней освещенности, специальный датчик освещенности/дождя автоматически включает подсветку номерных знаков, стояночные огни и ближний свет фар без участия водителя. Они также включаются при дожде одновременно с автоматическими стеклоочистителями. Они выключаются, как только наружное освещение приходит в норму или после выключения очистителя ветрового стекла.

Контроль исправности

 В случае неисправности датчика освещенности, включаются фары, а на панели приборов загорается эта контрольная лампа, сопровождаемая звуковым сигналом и/или сообщением.

Обратитесь в сервисную сеть CITROËN или в специализированный техцентр.

! Не закрывайте датчик освещенности, расположенный вместе с датчиком дождя на ветровом стекле за зеркалом заднего вида, иначе он не сможет выполнять возложенные на него функции.

i В туманную погоду или в метель датчик наружного освещения может определить уровень освещенности как достаточный. Это значит, что автоматическое включение световых приборов может не сработать.

Сопровождающее и встречающее освещение

Автоматический

Если кольцевой переключатель установлен на **AUTO** и в случае слабой внешней освещенности, фары ближнего света автоматически загораются после выключения зажигания.

 Включение, отключение и продолжительность сопровождающего освещения настраиваются в меню сенсорного экрана **Driving/Автомобиль**.

Включение вручную



Включение/выключение

► Выключите зажигание и подайте краткий проблесковый сигнал с помощью выключателя световых приборов, чтобы включить или выключить функцию.

Включенное вручную сопровождающее освещение автоматически погаснет после заданного промежутка времени.

Автоматическое включение внешней встречающей подсветки

Если система автоматического включения световых приборов активирована, при отпирании автомобиля в условиях слабой освещенности будут автоматически загораться стояночные огни, фары ближнего света и плафоны на зеркалах заднего вида.



Включение, отключение и продолжительность внешней встречающей

подсветки настраиваются в меню сенсорного экрана **Driving/Автомобиль**.

Встречающее освещение

Наличие данной функции зависит от комплектации автомобиля.



► Кратко нажмите на эту кнопку пульта дистанционного управления.

При этом на 30 секунд загорятся стояночные огни, фары ближнего света, фонари подсветки номерного знака и плафоны на боковых зеркалах заднего вида. При повторном нажатии на кнопку до истечения данного промежутка времени световые приборы немедленно гаснут.

Плафоны на боковых зеркалах

Эти плафоны освещают зону передних дверей для облегчения посадки в автомобиль.



Когда выключатель переднего плафона находится в этом положении, плафоны на

зеркалах включаются автоматически:

- при отпирании автомобиля;
- при открывании двери;
- при нажатии на кнопку определения местонахождения автомобиля на пульте ДУ.

При любом положении выключателя переднего плафона они также загораются при включении подсветки и сопровождающего освещения.

Плафоны автоматически гаснут по истечении 30 секунд.

Автоматическое переключение света фар

Эта система автоматически переключает ближний и дальний свет фар в зависимости от яркости освещения и условий движения, определяемых камерой, установленной над ветровым стеклом.



Эта система имеет вспомогательное назначение.

Водитель несет ответственность за свои действия со световыми приборами, обеспечивающие соответствие условиям освещенности, обзорности, дорожной обстановки, а также за соблюдение правил дорожного движения.



Система начнет работать по достижении скорости выше 25 км/ч.

При замедлении движения до скорости менее 15 км/ч система работать не будет.

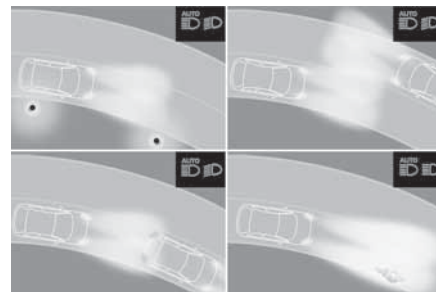

Включение / отключение

► Переведите кольцевой переключатель световых приборов в положение "AUTO".



► В меню **Автомобиль/Driving** выберите закладку **"Быстрый доступ"**, затем

"Автоматическое переключение дальнего света фар".

До отключения система управления освещением переключается в режим «автоматическое включение фар»:

При выключении зажигания состояние системы сохраняется в памяти.

Работа системы

При достаточной освещенности и/или если условия движения не позволяют воспользоваться фарами дальнего света:



– Фары ближнего света остаются включенными. На панели приборов загораются эти сигнализаторы.

В случае недостаточной освещенности и если условия движения позволяют:



– Фары дальнего света включаются автоматически. На панели приборов загораются эти сигнализаторы.

Функция деактивируется при включении противотуманных фар или при обнаружении густого тумана.

Когда противотуманные фары выключаются или автомобиль покидает область густого тумана, функция автоматически активируется.



После деактивации функции эта контрольная лампа погаснет.

Пауза

В случае необходимости изменить режим работы фар, водитель может вмешаться в работу системы в любой момент.

► Проблесковый сигнал фарами приостановит работу системы и она перейдет в режим "автоматического включения фар":

- если контрольные лампы "AUTO" и "Фары ближнего света" горят, система переключится на дальний свет,
- если контрольные лампы "AUTO" и "Фары дальнего света" горят, система переключится на ближний свет.

Чтобы вновь активировать систему, еще раз подайте проблесковый сигнал фарами.



Система может работать со сбоями или не обеспечивать надлежащее освещение:

- в условиях плохой видимости (снег, сильный дождь и т. д.),
 - если ветровое стекло загрязнено, покрылось конденсатом или закрыто каким-либо предметом (например, наклейкой) перед камерой,
 - если перед автомобилем расположены панно с высокими отражающими свойствами.
- При обнаружении густого тумана система временно отключает данную функцию. Система не способна обнаруживать:
- участников дорожного движения, не имеющих освещения, например, пешеходов,

- транспортные средства, у которых свет фар скрыт (например, за дорожным ограждением на автострадах),
- транспортные средства, находящихся наверху или внизу крутого спуска, на извилистых участках дороги, на крестообразных перекрестках.

Корректор фар

Ручной корректор фар

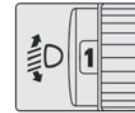

Чтобы не ослеплять других участников дорожного движения, необходимо отрегулировать угол наклона световых пучков фар в зависимости от загрузки автомобиля.

0 (Исходное положение)

Только водитель или водитель + пассажир на переднем сиденье

1 5 человек

4 5 человек + груз в багажном отделении

5 Только водитель + груз в багажном отделении

Данная информация носит исключительно справочный характер. В зависимости от

комплектации автомобиля могут быть задействованы неиспользуемые позиции.

Автоматический корректор фар с технологией Full LED

Эта система автоматически регулирует угол наклона световых пучков фар в зависимости от загрузки автомобиля.



В случае неисправности на панели приборов загорится этот сигнализатор в сопровождении сообщения и короткого звукового сигнала.

При этом система автоматически переведет фары в фиксированное нижнее положение.

Чтобы ее проверить, обратитесь в сервисную сеть CITROËN или в специализированный техцентр.



Не прикасайтесь к фарам с технологией Full LED. Риск поражения электрическим током!

Виразжные фары

Световой пучок противотуманной фары освещает внутренний изгиб поворота, если при этом включены фары ближнего или дальнего света, а скорость движения автомобиля не превышает 40 км/ч (в городе, на извилистой дороге, при пересечении перекрестков, маневрировании на стоянке).



Без/с боковым статическим освещением

Включение/отключение



Это можно установить с помощью меню сенсорного экрана **Driving/Автомобиль**.

Включение/выключение

Фары для подсветки поворотов загораются:

– при включении соответствующего указателя поворота
или

– при превышении определенного угла поворота рулевого колеса.

Они выключаются:

- до определенного угла поворота рулевого колеса,
- при скорости движения более 40 км/ч,
- при включенной передаче заднего хода.

Выключатель стеклоочистителя



Перед эксплуатацией стеклоочистителей в зимних условиях очистите ветровое стекло, а также рычаги и щетки стеклоочистителей от снега, льда или инея.



Не включайте стеклоочистители, если ветровое стекло сухое. В очень жаркую или холодную погоду перед включением стеклоочистителей убедитесь, что щетки стеклоочистителей не прилипли к ветровому стеклу.



После автоматической мойки можно заметить временные нехарактерные шумы и плохую очистку стекла. Нет необходимости заменять щетки стеклоочистителей.

Без автоматических стеклоочистителей

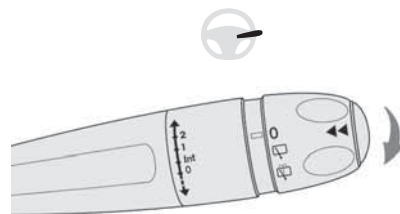

С автоматическими стеклоочистителями

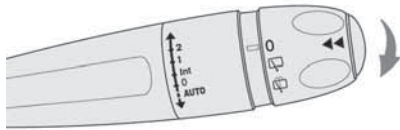

Стеклоочистители ветрового стекла

► Поднимите или опустите переключатель, чтобы включить нужный режим.

- 2** Быстрый режим (при интенсивных осадках)
 - 1** Нормальный режим (при умеренном дожде)
 - Int** Прерывистый режим работы стеклоочистителя (пропорционально скорости автомобиля)
 - 0** Выключен
 - ↓** Включение стеклоочистителя на один цикл (нажмите книзу и отпустите).
- или
- AUTO** Автоматический режим работы стеклоочистителя
- См. соответствующий раздел.

► После выключения зажигания может быть замечено небольшое движение щеток стеклоочистителя, уложенных под капотом.

► Если зажигание было выключено во время работы очистителя ветрового стекла, его снова придется включить выключателем после включения зажигания (не требуется, если зажигание было выключено меньше минуты).

Омыватель ветрового стекла

► Потяните выключатель стеклоочистителя к себе и задержите его. После выключения омывателя стеклоочиститель срабатывает еще раз.

► Жиклеры омывателя ветрового стекла встроены в наконечник каждого рычага стеклоочистителя.

Жидкость омывателя ветрового стекла распрыскивается вдоль щетки стеклоочистителя. Это улучшает видимость и снижает расход жидкости омывателя ветрового стекла.



! Во избежание повреждения щеток стеклоочистителя не включайте стеклоомыватель при пустом бачке стеклоомывателя.

Включайте стеклоомыватель только при отсутствии риска замерзания жидкости на ветровом стекле и ухудшения видимости. В зимний период используйте жидкость для «очень холодных климатических условий». Никогда не разбавляйте омывающую жидкость водой.

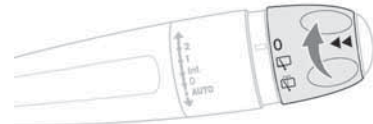
Задн стеклооч при вкл ЗХ



► Вращая кольцо, установите соответствующий символ напротив метки.

-  Выкл.
-  Прерывистый режим
-  Работа одновременно с омывателем

При движении задним ходом

При включении передачи заднего хода очиститель заднего стекла включится автоматически, если при этом включен очиститель ветрового стекла. Активирование и отключение функции осуществляется на экране в меню настроек бортовых систем. Функция установлена по умолчанию.

! В случае снегопада, сильного мороза или при установке крепления для перевозки велосипедов на фаркопе необходимо отключить автоматический задний стеклоочиститель через меню сенсорного экрана **Driving/ Автомобиль**.

Омыватель заднего стекла

► Поверните кольцевой переключатель в сторону панели приборов и удерживайте его в этом положении.

Стеклоомыватель и стеклоочиститель будут работать, пока вы не вернете переключатель в исходное положение.

После выключения омывателя стеклоочиститель срабатывает еще раз.

Перевод щеток стеклоочистителя в положение для обслуживания

Данное положение технического обслуживания используется при чистке или замене щеток стеклоочистителя. В зимнее время их можно приподнять над стеклом, чтобы они не примерзли.

- Для обеспечения эффективной и надежной работы щеток рекомендуется:
 - бережно обращаться с ними;
 - систематически промывать их в мыльной воде;
 - не использовать их для прижатия картона к ветровому стеклу;
 - заменять их при первых признаках износа.

Перед заменой очистителя ветрового стекла



- При нажатии на выключатель стеклоочистителя в течение одной минуты после выключения зажигания щетки стеклоочистителя переместятся в вертикальное положение.
- Продолжите необходимое действие или замените щетки стеклоочистителя.

После замены щетки стеклоочистителя ветрового стекла

- Чтобы вернуть щетки в исходное положение, включите зажигание, а затем нажмите выключатель стеклоочистителя.

Замена щетки стеклоочистителя

Снятие/установка передних щеток

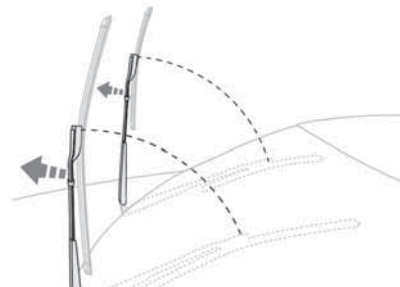

- Начинайте замену щеток со стороны водителя.
- При замене щетки, расположенной дальше от вас, поднимите ее за жесткую часть как можно выше.

! Следите за тем, чтобы не касаться щеток в местах, где установлены жиклеры. Во избежание необратимого повреждения не прикасайтесь к щеткам стеклоочистителей. Опуская, придерживайте их, чтобы не повредить ветровое стекло.

- Очищайте ветровое стекло только омывающей жидкостью.

■ Не используйте гидрофобные составы типа Rain X.

- ▶ Снимите ближайшую к вам щетку с фиксатора, подлежащую замене.
- ▶ Установите новую щетку и защелкните ее на рычаге.
- ▶ Таким же образом действуйте и с другой щеткой.
- ▶ При замене щетки, расположенной ближе к вам, поднимите ее за жесткую часть, затем, придерживая, осторожно уложите ее на стекло.

Снятие/установка задней щетки

- ▶ Поднимите щетку за рычаг в положение для обслуживания.
- ▶ Очищайте заднее стекло только омывающей жидкостью.
- ▶ Снимите изношенную щетку с фиксатора.
- ▶ Установите новую щетку и защелкните ее на рычаге.
- ▶ Вновь удерживая щетку за жесткую часть, осторожно уложите ее на стекло.

Автоматический стеклоочиститель

Очиститель ветрового стекла включается автоматически, т. е. без вмешательства водителя, в случае дождя, при этом частота взмахов щеток автоматически регулируется в зависимости от интенсивности осадков.

Датчик дождя расположен вверху посередине ветрового стекла за внутрисалонным зеркалом заднего вида.

! Не закрывайте датчик дождя/освещенности. Перед отправкой автомобиля в автоматическую моечную установку отключите автоматический режим стеклоочистителя и зажигание. Зимой, перед тем как включить автоматический режим стеклоочистителя, дождитесь полного оттаивания ветрового стекла.

Включение

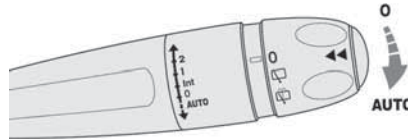

- ▶ Кратким движением нажмите выключатель вниз. Желаемый режим подтверждается циклом стеклоочистителя.



При этом на панели приборов загорится контрольная лампа и появится сообщение.

Отключение

- ▶ Еще раз кратко нажмите выключатель вниз или переведите его в иное положение (Int, 1 или 2).



При этом на панели приборов погаснет контрольная лампа и появится сообщение.



Если зажигание было выключено дольше одной минуты, то автоматические стеклоочистители следует включить заново, нажав переключатель.

Неисправность

В случае неисправности автоматической функции стеклоочиститель будет работать в прерывистом режиме. Чтобы проверить систему, обратитесь в сервисную сеть CITROËN или в специализированный техцентр.

Рекомендации по безопасной эксплуатации

❗ Не удаляйте этикетки и таблички, нанесенные на кузов автомобиля. В них содержатся сведения о технике безопасности, а также идентификационная информация об автомобиле.

❗ По поводу устранения любых неисправностей на своем автомобиле обращайтесь в специализированные техцентры, имеющие техническую информацию, компетенцию и необходимое оборудование, — все это предлагает сервисная сеть CITROËN.

❗ В зависимости от действующих в стране правил, некоторые защитные средства должны иметься в обязательном порядке: светоотражающий жилет безопасности, знак аварийной остановки, алкотестер, сменные лампы, запасные электрические предохранители, огнетушитель, медицинская аптечка, задние брызговики и т. п.

❗ **Установка дополнительного электрооборудования**
– Установка на автомобиль любого электрооборудования или дополнительного электроприбора, не сертифицированного компанией CITROËN, может привести к перерасходу электроэнергии и вывести из строя

бортовую электронную систему. Обратитесь в сервисную сеть CITROËN, чтобы ознакомиться с номенклатурой сертифицированной продукции.

– По соображениям безопасности, доступ к диагностическому разъему, связанному с электронными системами автомобиля, разрешен только специалистам сервисной сети CITROËN или специализированного техцентра, оснащенного необходимым оборудованием и инструментами (чтобы избежать риска функциональных сбоев в работе бортовых электронных систем, их выхода из строя и серьезных поломок). Автопроизводитель не несет ответственности в случае несоблюдения этой рекомендации.

– Любые изменения или приспособления, не предусмотренные и не разрешенные CITROËN либо осуществленные без соблюдения технических указаний производителя, влекут за собой отмену коммерческой гарантии.

❗ Установка радиопередающих устройств связи

Перед тем как установить радиопередающее устройство связи с внешней антенной на автомобиле, узнайте в сервисной сети CITROËN характеристики передатчиков (диапазон, максимальная выходная мощность, положение антенны, особые условия монтажа), которые разрешается устанавливать согласно директиве о нормах электромагнитного излучения автомобилей (2004/104/EC).

Фонари аварийной сигнализации

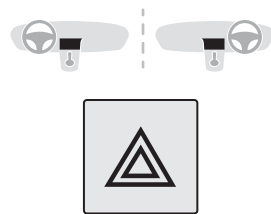

▶ При нажатии этой красной кнопки все указатели поворотов будут мигать. Аварийная световая сигнализация может работать и при выключенном зажигании.

Автоматическое включение аварийной световой сигнализации

В случае экстренного торможения (в зависимости от скорости замедления) автоматически загораются огни аварийной сигнализации. При следующем нажатии на педаль акселератора они гаснут. Для их выключения еще раз нажмите данную кнопку.

Система доступна в зависимости от региона поставки и действующих регламентов на территории страны поставки.

Звуковой сигнал



- ▶ Нажмите на центральную часть рулевого колеса.

Звуковой сигнал для пешеходов (заряжаемые гибридные модификации)

Данная система оповещает пешеходов о приближении автомобиля при движении в режиме **ELECTRIC** (движение только при помощи электродвигателя).

Шумовой сигнал для пешеходов активен при движении автомобиля со скоростью до 30 км/ч передним или задним ходом.

Неисправность



В случае неисправности на панели приборов будет мигать этот сигнализатор.

Обратитесь в сервисную сеть CITROËN или в специализированный техцентр, чтобы проверить исправность системы.

Вызов технической или экстренной помощи

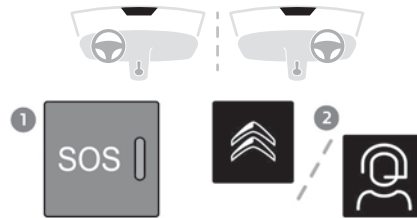

Локализованный вызов неотложной помощи (PE112)

▶ В экстренной ситуации нажмите на кнопку 1 и удерживайте ее более 2 секунд. При этом загорится контрольная лампа и будет подано голосовое сообщение о вызове экстренной помощи*.

Локализованный вызов неотложной помощи немедленно находит ваш автомобиль и связывает

вас с соответствующими службами экстренной помощи**.

▶ Если сразу еще раз нажать на эту же кнопку, вызов будет отменен.

Контрольная лампа мигает во время отправки данных автомобиля и горит во время установки подключения к службе.

! Если блок управления подушками безопасности зафиксирует удар, вызов экстренной помощи будет отправлен автоматически независимо от возможного срабатывания любой подушки безопасности.

i «Локализованный вызов неотложной помощи» — это бесплатная услуга.

Работа системы

- При включении зажигания, если контрольная лампа горит красным, а затем зеленым и гаснет: система работает надлежащим образом.
 - Если контрольная лампа горит постоянно красным цветом: неисправность системы
 - Если контрольная лампа мигает красным цветом: замените резервный элемент питания.
- В двух последних случаях вызов служб срочной и неотложной помощи может быть недоступен.

* В соответствии с общими условиями использования данную услугу предоставляет сервисная сеть, при этом на услугу распространяются ограничения технического характера. Система доступна в зависимости от региона поставки и действующих регламентов на территории страны поставки.

** В областях, охватываемых Локализованный вызов неотложной помощи и Локализованный вызов технической помощи.

Сведения о странах и службах телематической связи см. в списке, доступном в сервисной сети или на сайте для вашей страны.

Срочно обратитесь в сервисную сеть или в специализированный техцентр.

■ Неисправность этой системы не мешает нормальной эксплуатации автомобиля.

■ Обработка данных

Обработка всех персональных данных системой Локализованный вызов неотложной помощи (PE112) соответствует условиям для защиты персональных данных, установленных Регламентом 2016/679 (GDPR) и Директивой 2002/58/ЕС Европейского парламента и совета, и, в частности, направлена на защиту жизненно важных интересов субъекта данных в соответствии со статьей 6.1, пункта d) Регламента 2016/679.

Обработка персональных данных ограничивается управлением системой Локализованный вызов неотложной помощи, используемой с европейским единым номером экстренной службы 112.

Система Локализованный вызов неотложной помощи может собирать и обрабатывать данные, относящиеся к транспортному средству: номер шасси, тип (легковой или малотоннажный грузовой автомобиль), тип топлива или источник питания, последние три местоположения и направление движения, а также журнал

автоматической активации системы с временными метками. Получателями обрабатываемых данных являются центры обработки экстренных вызовов, назначенные соответствующими органами власти на территории, на которой они расположены, что позволяет осуществлять приоритетный прием и обработку вызовов на номер экстренной службы 112.

■ Хранение данных

Данные, хранящиеся в памяти системы, недоступны за пределами системы, пока не будет выполнен вызов. Система не отслеживается и не контролируется в обычном рабочем режиме.

Данные во внутренней памяти системы автоматически удаляются. Сохраняются только три последних местоположения автомобиля. При экстренном вызове журнал данных сохраняется не более, чем на 13 часов.

■ Доступ к данным

Вы имеете право на доступ к данным и при необходимости можете подать запрос на исправление, удаление или ограничение обработки любой личной информации, не обрабатываемой в соответствии с положениями Регламента 2016/679 (GDPR). Третьи стороны,

которым были переданы данные, должны быть уведомлены о любом исправлении, удалении или ограничении, выполненном в соответствии с вышеупомянутой Директивой, за исключением случаев, когда это невозможно или требует чрезмерных усилий. Вы также имеете право подать жалобу в соответствующий орган защиты данных.

Локализованный вызов технической помощи

► В случае поломки автомобиля нажмите и удерживайте кнопку **2** более 2 секунд для вызова технической помощи (вызов подтверждается голосовым сообщением*).

► Если сразу еще раз нажать на эту же кнопку, вызов будет отменен.

■ Режим конфиденциальности позволяет выбирать уровень обмена информацией (данные и/или положение) между автомобилем и маркой CITROËN.

Режим можно настроить в меню **Параметры** сенсорного экрана. В зависимости от комплектации процедура деактивации/повторной активации геолокализации по умолчанию заключается в одновременном нажатии 2 кнопок, после чего

* В соответствии со сведениями о географическом охвате «Локализованный вызов неотложной помощи», «Локализованный вызов технической помощи» и официальном государственном языке, выбранном владельцем автомобиля.

Сведения о странах и службах телематической связи см. в списке, доступном в сервисной сети или на сайте для вашей страны.

необходимо нажать кнопку «Локализованный вызов технической помощи» для подтверждения.

Если автомобиль был куплен не в сети CITROËN, вам следует поинтересоваться настройками этой системы и попросить специалистов своей сети внести в них изменения. В многоязычных странах систему можно настроить на работу на официальном языке по вашему выбору.

По техническим соображениям, в частности, в целях улучшения качества услуг телематической связи, изготовитель оставляет за собой право в любой момент осуществлять обновление бортовой телекоммуникационной системы в любое время.

Если вы пользуетесь услугами, включающими в себя пакет SOS и технического обслуживания, вы можете воспользоваться дополнительными сервисами Citroën Connect Box, которые можно найти на вашей персональной страничке на сайте компании в вашей стране. Дополнительные сведения о пакете SOS и технического обслуживания см. в описании общих условий использования этих услуг.

Электронная система курсовой устойчивости (ESC)

Электронная система курсовой устойчивости (ESC) включает следующие системы:

- антиблокировочная система ABS и электронный регулятор тормозных сил EBFД,
- система помощи при экстренном торможении EBA,
- противобуксовочная система ASR,
- система динамической стабилизации DSC,
- система стабилизации прицепа TSA.

Понятия и определения

Антиблокировочная система ABS и электронный регулятор тормозных сил EBFД

Эти системы повышают устойчивость и управляемость автомобиля в режиме торможения и способствуют лучшему контролю управления на виражах, особенно на поврежденных и скользких дорогах.

Система ABS предотвращает блокировку колес в случае экстренного торможения.

Система EBFД регулирует силу торможения на каждом колесе в отдельности.

Усилитель экстренного торможения

В случае экстренного торможения эта система позволяет быстрее развить оптимальное давление

в тормозной системе, способствуя сокращению тормозного пути.

Система автоматически реагирует на скорость нажатия на педаль тормоза. При этом педаль становится несколько мягче, чем обычно, а эффективность торможения возрастает.

Противобуксовочная система ASR

Эта система оптимизирует распределение тягового усилия между колесами, чтобы исключить их пробуксовку путем воздействия на тормозные механизмы ведущих колес и на работу двигателя. Она также помогает улучшить курсовую устойчивость автомобиля при разгоне.

Система динамической стабилизации DSC

В случае значительного отклонения действительной траектории от той, которую задает водитель, эта система автоматически воздействует на тормозные механизмы одного или нескольких колес и на работу двигателя, чтобы вернуть автомобиль к движению по заданной траектории, если она не противоречит законам физики.

Система стабилизации прицепа TSA

Эта система способствует сохранению контроля над автомобилем при буксировке прицепа и снижению риска внезапных заносов.

Антиблокировочная система (ABS) и электронный регулятор тормозных сил (EBFD)



Постоянно горящий сигнализатор свидетельствует о неисправности антиблокировочной системы ABS.

Тормозная система продолжает работать в штатном режиме. Осторожно продолжайте движение на умеренной скорости.

Срочно обратитесь в сервисную сеть CITROËN или в специализированный техцентр.



Загорание этой лампы одновременно с контрольными лампами **STOP** и ABS, сопровождаемое сообщением на дисплее или звуковым сигналом, свидетельствует о неисправности электронного регулятора тормозных сил (EBFD).

Необходимо срочно остановиться, соблюдая меры безопасности.

Обратитесь в сервисную сеть CITROËN или в специализированный техцентр.

Нормальная работа системы ABS может проявляться в легкой вибрации тормозной педали в процессе торможения автомобиля.

В случае экстренного торможения нажмите до упора на тормозную педаль и не ослабляйте усилие.

При замене колес допускается устанавливать только сертифицированные для вашей модели автомобиля колесные диски и шины.

Если автомобиль побывал в столкновении, обратитесь в сервисную сеть CITROËN или в специализированный техцентр, чтобы проверить исправность систем.

Интеллектуальная противобуксовочная система "Snow motion"

В зависимости от варианта комплектации, ваш автомобиль оснащен системой повышения проходимости по снегу: **Intelligent Traction Control**. Она реагирует на слабое сцепление колес с дорогой, затрудняющее трогание автомобиля с места и его движение по глубокому или укатанному снегу. В таких ситуациях система **Intelligent Traction Control** отслеживает проскальзывание передних колес, обеспечивая оптимальное тяговое усилие на них и сохранность курсовой устойчивости автомобиля.

Для езды по дорогам, на которых колеса скользят, настоятельно рекомендуются зимние шины.

Противобуксовочная система ASR/система динамической стабилизации DSC

Противобуксовочная система оптимизирует распределение тягового усилия между колесами путем торможения двигателем и воздействия на работу тормозных механизмов ведущих колес, чтобы избежать пробуксовки одного или нескольких колес. Также система улучшает курсовую устойчивость автомобиля.

В случае значительного отклонения фактической траектории от той, которую задает водитель, система динамической стабилизации автоматически воздействует на тормозные механизмы одного или нескольких колес и на работу двигателя, чтобы вернуть автомобиль к движению по заданной траектории, если она не противоречит законам физики.

Эти системы активируются автоматически при каждом пуске двигателя.

Они срабатывают в случае недостаточного сцепления колес с дорогой или схода автомобиля с траектории.



Об этом свидетельствует данный мигающий сигнализатор на панели приборов.

Отключение/включение системы

В особо тяжелых условиях вождения (трогание по грязи, застревание в снегу, езда по зыбкому грунту и т. д.) системы можно выключить, чтобы колеса, буксуя, обеспечили сцепление с дорогой.

Как только сцепление колес с дорогой восстановится, включите системы.



Эту функцию можно настроить в меню сенсорного экрана **Driving/Автомобиль**.



► Или в зависимости от комплектации автомобиля поверните ручку «**Grip control**» в данное положение.



При отключении на панели приборов загорается данная контрольная лампа в сопровождении сообщения.

Эти системы активируются автоматически после каждого выключения зажигания или по достижении скорости движения выше 50 км/ч.

Включение выполняется вручную по достижении скорости движения ниже 50 км/ч.

Контроль исправности



В случае неисправности системы загорается данный сигнализатор в сопровождении звукового сигнала и текстового сообщения.

Обратитесь в сервисную сеть CITROËN или в специализированный техцентр, чтобы проверить исправность системы.

! ASR/DSC

Эти системы обеспечивают дополнительную безопасность при условии соблюдения нормального стиля вождения, но их наличие в комплектации автомобиля не должно побуждать водителя идти на неоправданные риски и разгонять автомобиль до чрезмерных скоростей. Вероятность потери сцепления с дорожным полотном увеличивается в условиях скользкого

покрытия (при дожде, снеге и обледенении покрытия). Поэтому рекомендуется всегда оставлять данные системы включенными, особенно в сложных условиях вождения.

Нормальная работа систем основана на обязательном соблюдении требований производителя, предъявляемых как к качеству шин, колесных дисков, компонентов тормозной системы и бортовой электроники, так и к качеству ремонтных работ и технического обслуживания в сервисной сети CITROËN.

Рекомендуется использовать зимнюю резину для надлежащей работы системы при очень низких температурах. Для всех четырех колес должны использоваться шины, одобренные для данного автомобиля.

Система стабилизации прицепа TSA

При буксировке прицепа данная система снижает риск раскачивания автомобиля или прицепа.

Работа системы

Система автоматически активируется при включении зажигания.

Бортовая электронная система курсовой устойчивости (ESC) должна быть в исправном состоянии.

При движении со скоростью от 60 км/ч до 160 км/ч, как только система определит "рыскание" прицепа, она воздействует на тормозную систему, чтобы восстановить его устойчивость и, если надо,

снижает мощность двигателя, чтобы притормозить автомобиль.



При срабатывании системы на панели приборов мигает эта контрольная лампа и включаются стоп-сигналы.

Информацию о массах автомобилей и буксируемых прицепов см. в разделе "Технические характеристики" или в свидетельстве о регистрации автомобиля.

Для обеспечения полной безопасности при движении с **тягово-цепным устройством** см. соответствующий раздел.

Неисправность системы



В случае неисправности системы на панели приборов загорится этот сигнализатор в сопровождении текстового сообщения и звукового сигнала.

Если вы продолжите вождение с прицепом, снизьте скорость и ведите автомобиль осторожно!

Обратитесь в сервисную сеть CITROËN или в специализированный техцентр, чтобы проверить исправность системы.



Система стабилизации прицепа улучшает безопасность в нормальных условиях движения, при условии соблюдения рекомендаций по буксированию прицепа. Ее наличие не должно побуждать водителя к рисковому вождению, например, нарушать правила буксировки прицепа (допускать его перегрузку, не соблюдать нагрузку на прицепное устройство, водить на изношенных или

полупущенных шинах, допускать вождение с неисправной тормозной системой,) или водить с превышением скорости.
В ряде случаев "рыскание" прицепа может не определяться системой ESC, особенно если он слишком легкий.
В случае вождения по скользкой или разбитой дороге, система может не справиться с внезапным заносом прицепа.

Advanced Grip Control

(В зависимости от варианта исполнения)

Это патентованная противобуксовочная система, служащая для улучшения управляемости автомобиля по снегу, грязи и песку.

Данная система, оптимизированная для работы в различных условиях, позволяет маневрировать на скользкой дороге (при использовании легкового автомобиля).

Совместно с всесезонными шинами M+S (Mud and Snow) система обеспечивает баланс между безопасным вождением, сцеплением с дорожным покрытием и управляемостью.

Нажатие на педаль акселератора должно открывать системе возможность задействовать силовые характеристики двигателя. При этом работа двигателя в режиме повышенных оборотов будет вполне нормальным явлением.

Селектор пятиступенчатой коробки передач позволяет выбрать режим в соответствии с конкретными условиями движения.

Каждый из выбранных вами режимов подтверждается контрольной лампой и сообщением.

Режимы работы

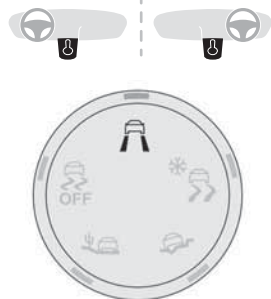

Стандартный режим (ESC)

 Этот режим настроен на легкое проскальзывание, на практике имеющее место при переменном сцеплении колес с дорогой.

 Каждый раз после выключения зажигания система автоматически настраивается на этот режим.

Снег

 При трогании автомобиля с места в этом режиме вращение каждого из двух передних колес регулируется системой так, чтобы обеспечить оптимальное сцепление с дорожным покрытием.
(режим активен при скорости движения до 80 км/ч)

Повышенная проходимость (по грязи, мокрой траве и т. д.)

 При трогании автомобиля с места в этом режиме обеспечивается интенсивная пробуксовка того колеса, у которого сцепление с дорогой хуже. Это позволяет колесу очиститься от грязи и восстановить сцепление с дорогой. Одновременно система перераспределяет большую часть тягового усилия на другое колесо, у которого сцепление с дорогой лучше.
По мере продвижения автомобиля система оптимизирует пробуксовку колес с учетом действий водителя.

(режим действует до 50 км/ч)

Песок

 В этом режиме допускается минимальная одновременная пробуксовка обоих ведущих колес, что позволяет автомобилю перемещаться при минимальном риске увязнуть в песке.
(режим активен при скорости движения до 120 км/ч)

 Находясь на песчаном грунте, не включайте другие режимы, иначе автомобиль увязнет.

 У водителя имеется возможность отключать системы ASR и DSC, повернув ручку в положение OFF.

 Системы ASR и DSC больше не будут вмешиваться в работу двигателя и

тормозной системы в случае увода автомобиля с траектории движения.

Эти системы автоматически активируются при движении со скоростью выше 50 км/ч или каждый раз при включении зажигания.

Рекомендации

Этот автомобиль предназначен для вождения, главным образом, по асфальтированным дорогам, но при случае он может преодолеть и дороги с худшей проходимостью.

Тем не менее это не «внедорожник», и поэтому на нем не следует:

- передвигаться по местности, где могут пострадать днище, трубопроводы систем (питания, охлаждения топливопроводов и т. п.) при наездах на препятствия, особенно на камни,
- пытаться преодолеть крутые склоны и скользкие участки местности,
- пересекать броды и речки.

Система «Hill Assist Descent Control»

Система помощи на спусках по дорогам без асфальтового покрытия (по гравию, грязи и т. д.) или на крутых уклонах.

Она снижает риск скольжения или неконтролируемого разгона автомобиля при движении под гору при движении на передаче как переднего, так и заднего хода.

В начале движения на спуске система помогает водителю поддерживать постоянную скорость в зависимости от включенной передачи и при этом плавно отпускать тормоза.

Система активируется, если крутизна спуска превышает 5 %.

Системой можно пользоваться и на нейтральной передаче.

В случае необходимости включите передачу, соответствующую скорости движения автомобиля, чтобы двигатель не заглох.

На автомобиле с автоматической коробкой передач систему можно использовать в режиме **N, D** или **R**.

В моменты срабатывания системы, система Active Safety Brake автоматически отключается.

Система не срабатывает:

- если автомобиль движется со скоростью выше 70 км/ч.

– если скорость движения автомобиля регулируется Адаптивный регулятор скорости (в зависимости от типа коробки передач).

Принцип работы

Включение системы

Система отключена по умолчанию.

При выключенном зажигании состояние системы не сохраняется.

Водитель может выбрать систему при работающем двигателе на неподвижном автомобиле или в движении со скоростью не более 50 км/ч.

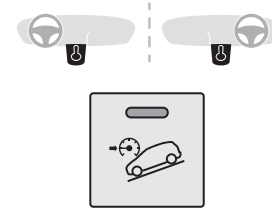

С панелью приборов с дисковыми регуляторами



► Чтобы выбрать систему, при скорости ниже 50 км/ч нажмите и удерживайте эту кнопку, пока не загорится ее зеленая контрольная лампа; на панели приборов загорится лампа зеленого цвета.

Система активируется, как только скорость движения окажется ниже 30 км/ч.

С цифровой панелью приборов



► Чтобы выбрать систему, при скорости ниже 50 км/ч нажмите и удерживайте эту кнопку, пока не загорится ее зеленая контрольная лампа; на панели приборов загорится лампа зеленого цвета.



► Система активируется, как только скорость движения окажется ниже 30 км/ч; на панели приборов загорится контрольная лампа зеленого цвета.

► Когда автомобиль начнет спускаться, педали акселератора и тормоза можно отпустить – система сама будет регулировать скорость движения:



– при движении на первой или второй передаче скорость снижается, а контрольная лампа быстро мигает,
– при движении на нейтральной передаче или с нажатой педалью сцепления скорость снижается, а контрольная лампа мигает в замедленном темпе; в таком случае система поддерживает более медленное движение на спуске.

При отпуске педалей сцепления и тормоза на стоящем на спуске автомобиле система отпустит тормоза, чтобы обеспечить плавное трогание автомобиля с места.

При срабатывании системы автоматически включаются фонари стоп-сигналов.

Если скорость автомобиля превысит 30 км/ч, система автоматически переходит в режим паузы, на панели приборов вновь загорится серая контрольная лампа, но зеленая контрольная лампа в кнопке продолжит гореть.

Система автоматически вновь начнет работать, как только скорость движения автомобиля опустится ниже 30 км/ч, а характеристика уклона и отпущенные педали будут соответствовать условиям движения. Вы в любой момент можете вновь нажать на педаль акселератора или тормоза.

Выключение

► Нажимайте кнопку, пока ее контрольная лампа не погаснет; контрольная лампа на панели приборов также выключится.

На скорости более 70 км/ч система автоматически перестает быть активной, а контрольная лампа кнопки гаснет.

Контроль исправности

В случае неисправности системы на панели приборов появится сообщение.

Для проверки обратитесь в сервисную сеть CITROËN или в специализированный техцентр.

Ремни безопасности

Инерционная катушка

Ремни безопасности оборудованы инерционной катушкой с автоматической подгонкой длины лямки по вашей фигуре. При отстегивании ремня за ненадобностью его лямка автоматически сматывается на катушку.

Катушки ремней оборудованы автоматическим механизмом блокировки на случай столкновения в ДТП, экстренного торможения или опрокидывания автомобиля. Ремень можно разблокировать, с усилием потянув лямку и затем отпустив ее, чтобы она сматалась.

Пиротехнический преднатяжитель

Эта система безопасности эффективна в момент фронтальных и боковых столкновений.

При достаточно сильном ударе пиротехнические натяжители мгновенно затягивают ремни безопасности и плотно прижимают тела водителя и пассажира к спинкам сидений.

Система пиротехнических натяжителей ремней безопасности работает только при включенном зажигании.

Ограничитель натяжения ремня безопасности

Эта система уменьшает давление ремня на тело, таким образом оптимизируя защиту.



В случае столкновения

В зависимости от характера и силы столкновения автомобиля пиротехнический преднатяжитель ремня может сработать до и независимо от срабатывания модуля надувных подушек безопасности. Срабатывание преднатяжителей сопровождается детонационным хлопком с одновременным выделением безвредного дыма воспламенителем пиротехнического патрона, встроенного в систему.

В любом случае на панели приборов загорится сигнализатор неисправности системы подушек безопасности.

После любого дорожно-транспортного происшествия необходимо проверить, а возможно и заменить ремни безопасности в сервисной сети CITROËN или в специализированном техцентре.

Ремни безопасности на передних сиденьях

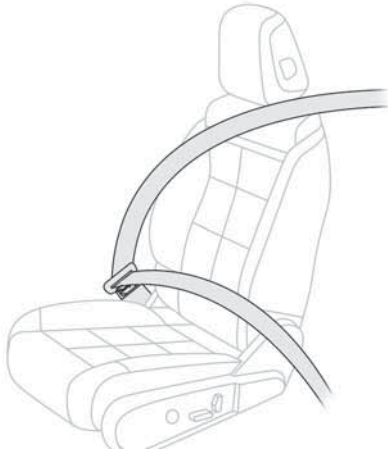

Передние ремни безопасности оборудованы системой пиротехнических преднатяжителей и системой ограничения усилия.

Регулировка по высоте

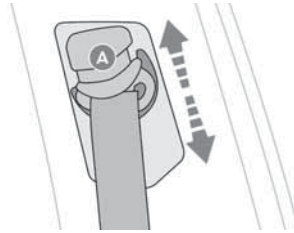

▶ Для регулировки точки крепления по высоте сожмите фиксатор **A** и переместите в желаемое положение.

Ремни безопасности на задних сиденьях



Заднее сиденье оборудовано ремнями безопасности с 3-точечными инерционными натяжителями. Ремни безопасности для боковых мест оснащены устройствами предварительного натяжения и ограничителями усилия.

Запирание

- ▶ Вытяните лямку и вставьте язычок в замок ремня безопасности.
- ▶ Потяните за лямку, чтобы убедиться, что ремень пристегнулся.

Отпирание

- ▶ Нажмите на красную кнопку замка.
- ▶ Придерживайте ремень при его сматывании.
- ▶ Переместите пряжки боковых ремней вдоль спинки вверх, чтобы защелки ремней не стучали о боковую обивку.

Предупреждения о непристегнутом/отстегнутом ремне безопасности



Сигнализатор непристегнутого/отстегнутого ремня безопасности

На панели приборов и на панели сигнализаторов загорится соответствующий красный сигнализатор, контролирующий ремни и подушку безопасности переднего пассажира, если какой-либо ремень окажется непристегнутым.

Контрольная лампа непристегнутых/отстегнутых ремней безопасности

Красные контрольные лампы на экране указывают на расположение непристегнутых или отстегнутых ремней безопасности.

Не пристегнут ремень безопасности заднего сиденья

При включении зажигания на панели приборов загорится этот сигнализатор, если водитель и/или находящийся на переднем сиденье пассажир не пристегнул свой ремень безопасности.

На скорости выше 20 км/ч эти сигнализаторы мигают, а также в течение двух минут раздается звуковой сигнал. По истечении двух минут сигнализаторы продолжают гореть до тех пор, пока передние ремни безопасности не будут пристегнуты.

Не пристегнут ремень безопасности заднего сиденья

При включении зажигания и запущенном двигателе либо при движении со скоростью ниже 20 км/ч загорятся соответствующие контрольные лампы примерно на 30 секунд, если один или несколько ремней безопасности задних сидений не пристегнуты.

Отстегнутый ремень

При включении зажигания на панели приборов загорится этот сигнализатор, если водитель и/или находящийся на переднем сиденье пассажир не пристегнул свой ремень безопасности.

На скорости выше 20 км/ч эти сигнализаторы мигают, а также в течение двух минут раздается звуковой сигнал. По истечении этого времени сигнализаторы продолжают гореть до тех пор, пока ремни безопасности не будут пристегнуты.

Рекомендации



Водитель обязан убедиться, что пассажиры правильно пользуются ремнями

Подушки безопасности

Общая информация

Система предназначена для повышения безопасности пассажиров, сидящих на передних и задних сиденьях, в случае сильного столкновения. Подушки безопасности дополняют действие ремней безопасности, оснащенных ограничителями усилия натяжения.

Электронные приборы регистрируют и анализируют силу фронтальных и боковых ударов в местах расположения датчиков:

– При сильном столкновении подушки мгновенно выбрасываются и надуваются, помогая защищать людей в автомобиле; сразу после удара подушки сдуваются, чтобы не препятствовать обзору и возможности быстро покинуть автомобиль.

– В случае небольшого удара, удара сзади и при определенных условиях опрокидывания подушки безопасности могут не сработать; только ремень безопасности сможет защитить пассажиров в таких ситуациях.

Сила удара зависит от природы препятствий и скорости автомобиля в момент столкновения.

! При выключенном зажигании подушки безопасности не работают.

Система подушек безопасности срабатывает только единожды. При повторном столкновении (в данном ДТП или в последующем) подушка безопасности больше не работает.

безопасности и что все они пристегнулись перед началом поездки.

Где бы вы ни сидели в автомобиле, всегда пристегивайте ремень безопасности, даже для коротких поездок.

Не путайте замки ремней безопасности, иначе они не выполнят своих защитных функций должным образом.

Для правильного функционирования замков ремня безопасности перед пристегиванием убедитесь в отсутствии посторонних предметов (например, монеты).

Пристегиваясь и отстегиваясь, следите за тем, чтобы ремень правильно сматывался на катушку. После складывания или перемещения сиденья или заднего дивана убедитесь, что ремень безопасности занимает правильное положение и смотан на катушку.

! Установка

Тазовая лямка ремня должна располагаться как можно ниже на бедрах.

Плечевая лямка должна располагаться на плече у основания шеи.

Чтобы эффективно выполнять свою защитную функцию, ремень безопасности:

- должен прилегать к телу как можно плотнее;
- должен плавно быть вытянут перед собой так, чтобы не перекрутить лямку;
- должен использоваться для пристегивания одного человека;
- не должен иметь признаков надрывов или следов износа;

– не должен подвергаться конструктивным изменениям или переделкам во избежание нарушения надежности и прочности.

! Перевозка детей

Используйте соответствующее детское кресло, если ребенку менее 12 лет или его рост не превышает 1,5 м.

Запрещается пристегивать нескольких детей одним ремнем безопасности.

Никогда не перевозите ребенка на коленях.

Дополнительную информацию о **детских креслах** см. в соответствующем разделе.

! Техническое обслуживание

В соответствии с действующими требованиями безопасности, все работы, касающиеся ремней безопасности на вашем автомобиле, должны осуществляться компетентными специалистами в специализированном техцентре, где имеется оборудование марки CITROËN.

Реми безопасности следует периодически проверять в сервисной сети CITROËN или в специализированном техцентре, особенно при обнаружении на них признаков повреждения.

Для чистки лямок ремней безопасности пользуйтесь водным раствором мыла или специальным составом для очистки тканевых поверхностей, имеющимся в продаже в сервисной сети CITROËN.

Зоны расположения датчиков удара

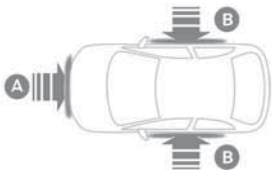

A. Зона фронтального удара

B. Зона бокового удара

При срабатывании одной или нескольких подушек безопасности детонация пиротехнического заряда, встроенного в систему, создает шум и выделяет небольшое количество дыма. Этот дым не влияет на здоровье, но в некоторых случаях может оказать незначительное раздражающее воздействие на людей с повышенной чувствительностью. Хлопок сработавшего патрона при раскрытии одной или нескольких подушек безопасности может вызвать кратковременную заложенность ушей.

Фронтальные подушки безопасности

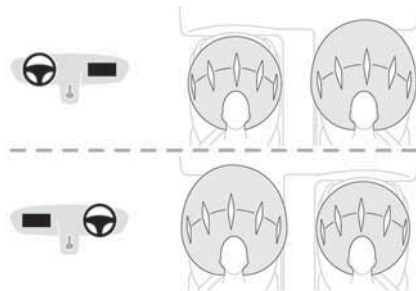

Данная система служит для защиты водителя и переднего пассажира и их предохранения от травм грудной клетки и головы в случае сильного лобового столкновения автомобиля в ДТП.

Подушка безопасности водителя встроена в ступицу рулевого колеса, а переднего пассажира — в панель над перчаточным ящиком.

Фронтальные подушки безопасности адаптивны. Их жесткость снижается для пассажира небольшой комплекции, если его сиденье подвинуто вперед.

Срабатывание

Подушки срабатывают, за исключением передней подушки пассажира, если она отключена*, при

резком фронтальном ударе, приходящемся на всю зону **A** или на ее часть.

В момент срабатывания фронтальная подушка безопасности надувается, располагаясь между рулем и зоной грудной клетки и головы со стороны водителя, и передней панелью и грудной клеткой со стороны переднего пассажира, чтобы смягчить их удар о переднюю панель.

Боковые подушки безопасности

На передних сиденьях

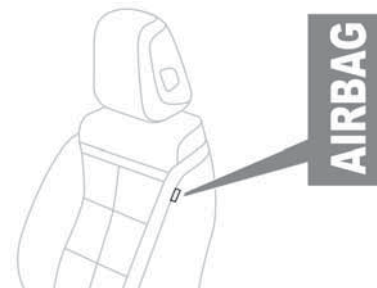

В случае сильного бокового удара эта система защищает водителя и переднего пассажира, заполняя пространство между бедром и плечом человека и снижая риск получения травмы.

Обе подушки встроены в каркас спинки сиденья со стороны двери.

* Дополнительную информацию об отключении фронтальной подушки безопасности пассажира см. в соответствующем разделе.

Срабатывание

В случае серьезного бокового удара всей или части зоны бокового удара **В** боковые подушки безопасности срабатывают на одной стороне. Боковая подушка заполняет пространство между тазобедренным суставом и плечом пассажира автомобиля и соответствующей дверной панелью.

Надувные оконные подушки-шторы

Оконные подушки безопасности предназначены для дополнительной защиты водителя и пассажиров (кроме пассажира, расположенного сзади на среднем сиденье) от сильного бокового удара, снижая при этом риск получить травму головы. Подушки-шторы встроены в стойки и в потолок.

Срабатывание

Они срабатывают одновременно с соответствующими боковыми подушками в случае сильного бокового удара извне в зону **В**. Надувные шторы заполняют пространство между расположенными на передних или задних сиденьях пассажирами и окнами.

Неисправность



В случае загорания этой контрольной лампы на панели приборов обязательно обратитесь в сервисную сеть CITROËN или в специализированный техцентр для проверки системы.

Может случиться так, что подушки не сработают от резкого удара при попадании автомобиля в ДТП.



При незначительных боковых касаниях, а также при опрокидываниях подушки могут не сработать.

При фронтальном столкновении или ударе сзади боковая подушка-штора не должна срабатывать.

Рекомендации



Чтобы подушки безопасности эффективно выполнили свое

назначение, соблюдайте следующие рекомендации:

Сядьте, приняв естественное вертикальное положение.

Пристегните ремень безопасности и отрегулируйте, обеспечивая его правильное положение.

Ничего не размещайте между людьми, сидящими на передних сиденьях, и подушками безопасности (детей, животных, предметы и т. п.), ничего не прикрепляйте и не приклеивайте ни вблизи, ни на пути вылета подушек безопасности – это может привести к ранениям при их срабатывании.

Никогда не меняйте оригинальную компоновку своего автомобиля, особенно в зоне размещения подушек безопасности.

После аварии или угона автомобиля обязательно проверьте систему подушек безопасности.

Работы с системами подушек безопасности следует проводить в сервисной сети CITROËN или в специализированном техцентре.

Даже при соблюдении перечисленных правил сохраняется риск получить травму или легкие ожоги верхней части тела и головы в случае срабатывания подушки безопасности. Следует помнить, что она раскрывается практически мгновенно (за тысячные доли секунды), после чего она сразу же начинает сдуваться — при этом через предусмотренные в ней клапаны из нее выпускается горячий газ.



Фронтальные подушки безопасности

Во время вождения не держите рулевое колесо за спицы или за ступицу рулевого колеса. Пассажиру запрещается класть ноги на переднюю панель.

Не курите – при надувании подушек безопасности это может привести к ожогам или ранениям сигаретой или трубкой.

Запрещается снимать и протыкать ступицу рулевого колеса, в которой находится подушка, или подвергать ее сильным ударам.

Ничего не прикрепляйте и не приклеивайте к рулевому колесу и панели приборов. Это может привести к травмам при срабатывании подушек безопасности.



Боковые подушки безопасности

На сиденья допускается надевать только сертифицированные чехлы, не мешающие

срабатыванию боковых подушек безопасности. За информацией о моделях чехлов для своего автомобиля обратитесь в сервисную сеть CITROËN.

Запрещено прикреплять какие-либо предметы на спинки сидений (например, одежду и т. п.), так как это может привести к травмированию грудной клетки или рук в случае срабатывания боковых подушек безопасности.

Не облокачивайтесь на дверь и не приближайтесь к ней ближе, чем это необходимо. В панелях передних дверей автомобиля установлены датчики бокового удара. Повреждение или ненадлежащая разборка передних дверей и их обшивки (в случае ремонта или внесения каких-либо изменений) может нарушить работу датчиков – в результате боковые подушки безопасности могут не сработать.

Эти работы должны выполняться исключительно в сервисной сети CITROËN или в специализированном техцентре.

! Надувные оконные подушки-шторы

Запрещено прикреплять какие-либо предметы к потолку салона, так как это может привести к травмированию головы в случае срабатывания подушки-шторы.

Детские кресла

i В каждой стране действуют собственные правила в части перевозки детей. Изучите правила, действующие в вашей стране.

Для обеспечения максимальной безопасности соблюдайте следующие рекомендации:

- В соответствии с европейским законодательством, **все дети младше 12 лет либо ростом менее 1 м 50 см должны перевозиться в специальных детских креслах, прошедших сертификацию на соответствие нормам безопасности, учитывающих их весовые показатели и устанавливаемых на сиденьях, оборудованных ремнями безопасности или креплениями ISOFIX.**
- **По статистике, для безопасной перевозки детей лучше использовать задние сиденья автомобиля.**
- **Детей весом менее 9 кг перевозите только в положении «спинкой вперед» как на переднем, так и на заднем сиденье.**

i Специалисты компании рекомендуют размещать детей на **задних сиденьях** автомобиля:

- **«спинкой вперед»** до достижения ими 3-летнего возраста,
- **«лицом вперед»** после достижения ими 3-летнего возраста.

! Убедитесь, что ремень безопасности правильно расположен и натянут. Если сиденье снабжено опорной стойкой, убедитесь, что она прочно стоит на полу.

Рекомендации

! Неправильная установка детского кресла снижает надежность защиты ребенка в случае ДТП.

Проверьте, не попал ли под детское сиденье ремень безопасности или его лямка, так как они могут нарушить устойчивость кресла.

Не забывайте пристегивать ремни безопасности или лямки детского кресла так, чтобы они плотно прилегли к телу, даже при переездах на короткие расстояния.

Закрепляя детское кресло при помощи ремня безопасности, убедитесь, что ремень плотно прилегает к нему и надежно удерживает его на штатном сиденье автомобиля. Если пассажирское сиденье, на котором вы сидите, регулируется, отодвиньте его, если понадобится, вперед.

Перед установкой детского кресла со спинкой на сиденье пассажира снимите подголовник.

Уберите подголовник в надежное место или закрепите его так, чтобы он не превратился в стремительно летящий «снаряд» в случае резкого торможения. После снятия детского кресла верните подголовник на место.

! Дети на задних сиденьях

Запрещается размещать детское кресло с замками ISOFIX или детское кресло i-Size на заднем среднем пассажирском сиденье.

! Установка кресла-бустера

Верхняя ветвь ремня должна проходить по плечу ребенка, не затрагивая область шеи. Убедитесь, что нижняя ветвь ремня безопасности расположена на бедрах ребенка. Используйте кресло-бустер со спинкой, оснащенной элементом, направляющим ленту ремня на уровне плеча.

! Дополнительные средства защиты

Во избежание случайного открывания детьми задних дверей и окон задних дверей включайте «детскую» блокировку дверных замков.

Не следует опускать стекла окон задних дверей более, чем на треть.

Для защиты детей от прямых солнечных лучей установите боковые шторы на задние окна.

В целях безопасности не оставляйте:

- ребенка в автомобиле одного без присмотра,
- ребенка или животное в автомобиле с закрытыми окнами, если он стоит на солнце,
- ключи в автомобиле в доступном для детей месте.

Установка детского кресла на переднем сиденье

- ▶ Поднимите сиденье пассажира на **максимальную высоту, отодвиньте его назад до упора и выпрямите спинку.**

«Спинкой вперед»

- ! Переднюю подушку безопасности пассажира следует обязательно отключать. Если этого не сделать, **раскрывшаяся в случае аварии подушка может привести к тяжелому травмированию или гибели ребенка.**

«Лицом вперед»

- ! Оставьте подушку безопасности переднего пассажира включенной.



Этикетка с обязывающим указанием — фронтальная подушка пассажира

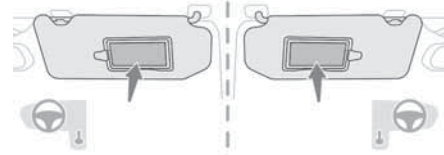

Строго соблюдайте указания на этикетках, наклеенных с обеих сторон противосолнечного козырька переднего пассажира:

ЗАПРЕЩАЕТСЯ устанавливать удерживающие системы для перевозки ребенка «лицом назад» на сиденье С НЕОТКЛЮЧЕННОЙ ФРОНТАЛЬНОЙ ПОДУШКОЙ безопасности. Это может привести К ГИБЕЛИ или ТЯЖЕЛОМУ ТРАВМИРОВАНИЮ ребенка.

Отключение подушки безопасности переднего пассажира



Отключение подушки безопасности пассажира

! Для безопасной перевозки ребенка **ОБЯЗАТЕЛЬНО** отключайте подушки безопасности переднего пассажира при установке на его сиденье детского кресла «спинкой вперед». В противном случае существует риск гибели или получения тяжелой травмы в случае срабатывания подушки безопасности.

! **Касается автомобилей, не оборудованных выключателем подушки безопасности**

Категорически запрещается устанавливать детское кресло «спинкой вперед» на сиденье переднего пассажира — риск гибели или получения тяжелой травмы в случае срабатывания подушки безопасности.

Выключатель подушки безопасности переднего пассажира

В данной комплектации выключатель расположен в перчаточном ящике.

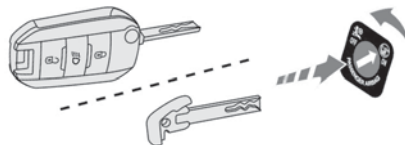

При выключенном зажигании:

- ▶ Для отключения подушки безопасности переведите ключ в выключателе в положение **OFF**.
- ▶ Для ее включения переведите ключ в положение **ON**.

При включении зажигания



Этот сигнализатор загорится и будет гореть как напоминание об отключенной подушке.

Или



Этот сигнализатор загорится приблизительно на 1 минуту, чтобы подтвердить включение подушки безопасности.

Установка детского кресла на заднем сиденье

«Спинкой вперед» и «лицом вперед»



При размещении детского кресла «спинкой вперед» или «лицом вперед» **на заднем сиденье** подвиньте переднее сиденье вперед и выпрямите его спинку так, чтобы размещенный в кресле «спинкой вперед» или «лицом вперед» ребенок не касался его ногами.

Заднее среднее сиденье

Запрещается размещать детское кресло с опорной стойкой **на заднем среднем пассажирском сиденье**.

Рекомендуемые детские кресла

Ряд рекомендованных детских кресел, закрепляемых **трехточечным ремнем безопасности**.

Группа 0+: от новорожденных до 13 кг



L1

"RÖMER Baby-Safe Plus"

Устанавливается «спинкой вперед».

Группы 2 и 3: от 15 до 36 кг



L5

"RÖMER KIDFIX XP"

Может фиксироваться при помощи штатных креплений ISOFIX автомобиля.

Ребенок пристегнут ремнем безопасности.

Версия со съемной спинкой может использоваться для детей весом более 25 кг.

Однако в целях безопасности используйте сиденье-бустер со спинкой для детей весом до 36 кг.

Крепления ISOFIX

Сиденья, представленные ниже, оборудованы креплениями ISOFIX, отвечающими требованиям нормативов:

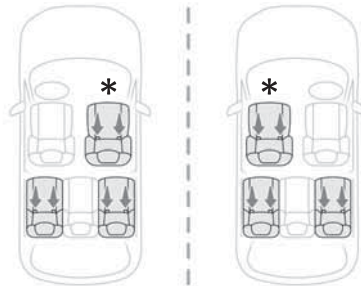

* В зависимости от страны реализации автомобиля. Конструктивно они состоят из трех проушин, имеющих на каждом сиденье и помеченных маркировкой.

– Две проушины **A**, расположенные между спинкой и подушкой штатного сиденья автомобиля;



2 защелки **детских кресел ISOFIX**, прикрепленные к ним.

– Одна проушина **В TOP TETHER** за сиденьем, предназначенная для фиксации кресел, оборудованных верхней лямкой.

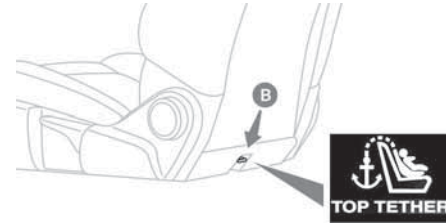

Переднее сиденье

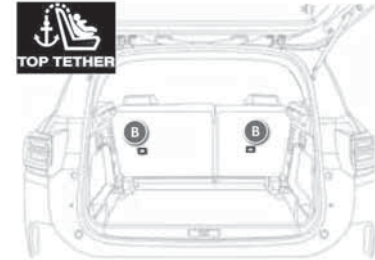

Задние сиденья

В случае фронтального столкновения, она ограничивает опрокидывание кресла вперед. Конструкция креплений ISOFIX обеспечивает надежную и безопасную установку кресла для перевозки ребенка в автомобиле.

Чтобы прикрепить детское кресло к проушине **TOP TETHER**:

► снимите и уберите подголовник перед установкой детского кресла на этом месте (установите его обратно после снятия детского кресла);

- ▶ Проденьте лямку детского кресла за подголовник между 2 точками крепления подголовника.
- ▶ прикрепите крючок верхней лямки к проушине **B**;
- ▶ натяните верхнюю лямку.

i Во время установки детского кресла ISOFIX на заднем левом сиденье дивана, перед тем как закрепить его, уберите в сторону ремень безопасности среднего сиденья, чтобы не зажать его установленным креслом.

! Неправильная установка детского кресла снижает надежность защиты ребенка в случае ДТП.

Строго соблюдайте предписания по установке, содержащиеся в руководстве, приложенном к детскому креслу.

i О возможности установки детских кресел с креплениями ISOFIX в вашем автомобиле читайте в сводной таблице.

Рекомендуемые детские кресла с креплениями ISOFIX

i Чтобы правильно установить или снять детское кресло, выполняйте указания, содержащиеся в инструкции его изготовителя.

"RÖMER Baby-Safe Plus на базе ISOFIX" (типоразмер: E)

Группа 0+: от новорожденных до 13 кг



Устанавливается «спинкой вперед» на базе ISOFIX, прикрепляемой к кольцам **A**.
Устанавливается только на сиденье переднего пассажира или на боковых задних сиденьях. База снабжена регулируемой по высоте стойкой, опирающейся на пол автомобиля.
Это кресло можно также закреплять при помощи ремня безопасности. В таких случаях к штатному сиденью автомобиля прикрепляется только корпус при помощи трехточечного ремня безопасности.

"RÖMER Duo Plus ISOFIX" (типоразмер: B1)

Группа 1: от 9 до 18 кг



"RÖMER Duo Plus ISOFIX" (типоразмер: B1)

Группа 1: от 9 до 18 кг

Для перевозки ребенка только "лицом вперед". Крепится к кольцам **A** и кольцу **B**, называемым TOP TETHER, при помощи верхней лямки.
Устанавливается только на сиденье переднего пассажира или на боковых задних сиденьях. Подголовник на заднем боковом сиденье должен быть максимально поднят.
Перевозка в 3 положениях: сидячем, полулежачем и положении лежа.
Это кресло можно также устанавливать на штатных сиденьях автомобиля, не оборудованных креплениями ISOFIX. В этом случае его обязательно следует прикреплять к штатному сиденью автомобиля трехточечным ремнем безопасности. Отодвиньте переднее сиденье автомобиля так, чтобы ноги ребенка не касались его спинки.

Детские кресла i-Size

Детские кресла i-Size снабжены двумя защелками, которые пристегиваются к двум проушинам **A**.

Кроме того, на креслах i-Size имеются:



- верхняя лямка, которая прикрепляется к кольцу **B**
- или опорная стойка, которая упирается в пол салона, совместимая с сиденьем, сертифицированным под i-Size.

Эти приспособления служат для предотвращения опрокидывания детского кресла в случае столкновения в ДТП.

Дополнительную информацию о креплениях **ISOFIX** см. в соответствующем разделе.

Установка универсального детского кресла и ISOFIX, i-Size

В соответствии с европейскими правилами в данной таблице указаны варианты установки детских кресел при помощи ремня безопасности и универсально одобренных (а), а также самых больших детских кресел **ISOFIX** и **i-Size**, в местах оборудованных точками крепления **ISOFIX** в автомобиле.

	Количество сидений					
	Передние сиденья			Задние сиденья		
	1	3		4	5	6
	3	1		4	5	6
Подушка безопасности переднего пассажира	-	Выключена ВЫКЛ.(b)	Включена ВКЛ.(c)	-	-	-
Положение сидения, соответствующее универсальному (а) детскому креслу	нет	да (e) (h)	да (e) (i)	да	нет	да
Положение сиденья, соответствующее детскому креслу i-Size	нет	да		да	нет	да
Положение сиденья, которое оборудовано крючком TOP TETHER	нет	да		да	нет	да

	Количество сидений					
	Передние сиденья		Задние сиденья			
	1	3		4	5	6
	3	1		4	5	6
Подушка безопасности переднего пассажира	-	Выключена ВЫКЛ.(b)	Включена ВКЛ.(c)	-	-	-
Детское кресло типа Carrycot	нет	нет		нет	нет	нет
Детское кресло ISOFIX для перевозки «спинкой вперед»	нет	R3 (d)	нет	R2	нет	R2
Детское кресло ISOFIX для перевозки «лицом вперед»	нет	F3 (d)		F3	нет	F3
Детский бустер	нет	B3 (g)		B3	нет	B3

Правила:

- положение сиденья, соответствующее креслу **i-Size**, также соответствует **R1, R2** и **F2X, F2, B2**;
- положение сиденья, соответствующее **R3**, также соответствует **R1** и **R2**;
- положение сиденья, соответствующее **R2**, также соответствует **R1**;
- положение сиденья, соответствующее **F3**, также соответствует **F2X** и **F2**;
- положение сиденья, соответствующее **B3**, также соответствует **B2**.

- (a) Универсальное детское кресло: детское кресло, устанавливаемое во всех автомобилях при помощи ремня безопасности.
- (b) Для установки детского кресла для перевозки «спинкой вперед» на данном сиденье подушка безопасности переднего пассажира должна быть выключена («**ВЫКЛ**»).
- (c) Только детское сиденье для перевозки «лицом вперед» можно устанавливать на данном сиденье с включенной подушкой безопасности переднего пассажира («**ВКЛ**»).
- (d) Наклоните спинку сиденья на 45° и установите детское кресло. Поднимите спинку сиденья так, чтобы она касалась спинки детского кресла.

- (e) Для сиденья с регулировкой высоты установите максимальную высоту.
- (f) Запрещается размещать детское кресло с опорной стойкой на заднем среднем пассажирском сиденье.
- (g) Сиденье автомобиля необходимо отодвинуть назад до упора.
- (h) Для универсального детского кресла: группы 0, 0+, 1, 2 и 3.
- (i) Для универсального детского кресла: только группы 1, 2 и 3.

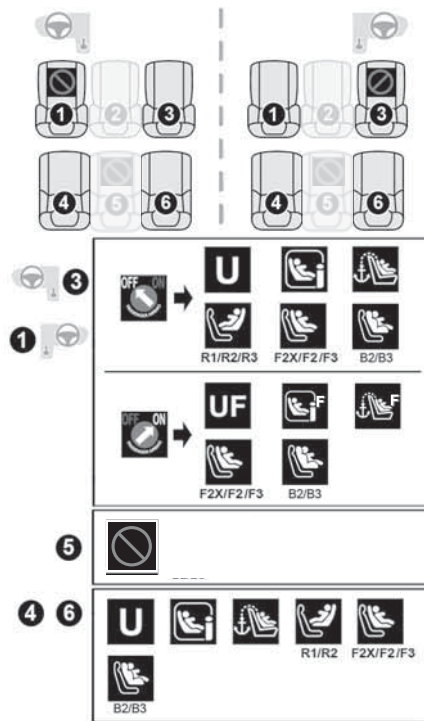

Условные обозначения



Положение сиденья, которое не предусматривает установку детского кресла.



Подушка безопасности переднего пассажира выключена.

ON Подушка безопасности переднего пассажира **включена**.

U Положение сиденья, которое подходит для установки детского кресла, закрепляемого ремнем безопасности и **сертифицированного как «универсальное» для перевозки «спиной вперед» и/или «лицом вперед»** для групп 0, 0+, 1, 2 и 3.

UF Положение сиденья, которое подходит для установки детского кресла, закрепляемого ремнем безопасности и **сертифицированного как «универсальное» для перевозки ребенка «лицом вперед»** для групп 1, 2 и 3.

i Положение сиденья, в котором разрешено устанавливать детское кресло **i-Size**.

F Положение сиденья, в котором разрешено устанавливать детское кресло **i-Size для перевозки «лицом вперед»**.

T Наличие точки крепления **TOP TETHER** сзади спинки сиденья, с помощью которой можно прикрепить **универсальное детское кресло ISOFIX**.

T Наличие точки крепления **TOP TETHER** сзади спинки сиденья, с помощью которой можно прикрепить **универсальное детское кресло ISOFIX для перевозки «лицом вперед»**.

i Детское кресло **ISOFIX** для перевозки «спиной вперед»:

- **R1**: детское кресло **ISOFIX** для **младенца**.
- **R2**: детское кресло **ISOFIX** **уменьшенного размера**.
- **R3**: детское кресло **ISOFIX** **большого размера**.



Детское кресло **ISOFIX** для перевозки «лицом вперед»:

- **F2X**: детское кресло **ISOFIX** для **младенцев**.
- **F2**: детское кресло **ISOFIX** **небольшой высоты**.
- **F3**: детское кресло **ISOFIX** **максимальной высоты**.



Детское **автокресло-бустер**:

- **B2**: **детское автокресло-бустер** **небольшой высоты**.
- **B3**: **детское автокресло-бустер** **максимальной высоты**.

«Детская» блокировка механических замков

Система предотвращает отпирание задних дверей из салона с помощью ручки.

Ручьялки красного цвета расположены на торцах задних дверей (отмечено меткой).

Запирание/отпирание



► Для запирания поверните **красную** ручку упора, используя встроенный ключ:

- в правую сторону для разблокирования задней левой двери,

- в левую сторону для разблокирования правой двери.
- ▶ Для отпирания поверните данную рукоятку в противоположное направление.

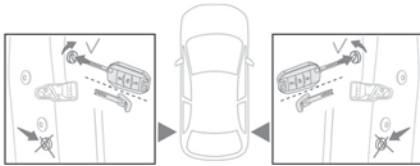

! Не путайте помеченную красным цветом "детскую" блокировку дверных замков с системой аварийного запираения, помеченную черным цветом.

«Детская» блокировка замков с электроприводом



Система дистанционной блокировки замков и стеклоподъемников предназначена для предотвращения случайного отпирания задних дверей из салона.

Включение/выключение



- ▶ При включенном зажигании нажмите данную кнопку для включения/выключения «детской» блокировки замков.

Отображается сообщение, подтверждающее включение/выключение «детской» блокировки замков.

Если горит контрольная лампа включена, это значит, что «детская» блокировка замков включена.

- i** При включенной «детской» блокировки замков можно открывать двери снаружи.

! Данная система работает независимо от центрального замка и ни в коей мере не выполняет его функции.

Проверяйте состояние «детской» блокировки дверей всякий раз, перед тем как включить зажигание.

Всегда забирайте электронный ключ с собой, даже если отлучаетесь на короткое время.

В случае сильного столкновения в ДТП электрическая система блокировки замков

автоматически отключается, чтобы пассажиры смогли срочно покинуть автомобиль.

Рекомендации по вождению

- ▶ Соблюдайте правила дорожного движения и будьте бдительны в любых ситуациях на дороге.
- ▶ Внимательно следите за обстановкой и держите руки на рулевом колесе, чтобы сохранять готовность адекватно реагировать в любой момент на любую ситуацию.
- ▶ Ведите автомобиль плавно, готовьтесь к торможению заранее и соблюдайте безопасный интервал, особенно в плохую погоду.
- ▶ Требуемые особого внимания настройки следует осуществлять только на неподвижном автомобиле (например, регулировки).
- ▶ Во время продолжительных поездок останавливайтесь отдых каждые два часа.

Важная информация!

! **Никогда не оставляйте автомобиль с работающим двигателем в закрытом помещении без достаточной вентиляции.** Двигатели внутреннего сгорания выделяют токсичные выхлопные газы, такие как угарный газ. Ими можно отравиться и умереть.

! В суровых зимних условиях (при температуре ниже -23°C) необходимо дать двигателю поработать 4 минуты перед движением – это обеспечит гарантированно качественную работу и долговечность механических компонентов автомобиля (двигатель и коробка передач).

! **Не ездите при включенном стояночном тормозе.** Существует риск перегрева и повреждения тормозной системы!

! **Не паркуйте автомобиль или не оставляйте автомобиль с работающим двигателем на легковоспламеняющихся поверхностях (сухой траве, опавшей листве).** Выхлопная система автомобиля очень горячая, даже через несколько минут после остановки двигателя. Риск возгорания!

! **Никогда не оставляйте без присмотра автомобиль с работающим двигателем.** В случае необходимости покинуть автомобиль с работающим двигателем затяните стояночный тормоз и включите нейтральную передачу или переведите селектор на **P** или **N** — (в зависимости от типа коробки передач).

! **Никогда не оставляйте детей в автомобиле без присмотра.**

На затопленных дорогах

Настоятельно рекомендуется воздержаться от вождения автомобиля по затопленной дороге. Это может серьезно повредить двигатели, секвентальную коробку передач и электрику автомобиля.

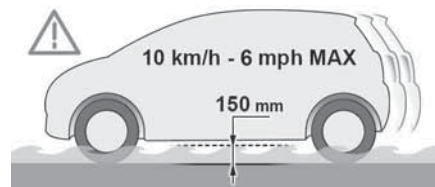

Если невозможно избежать поездки по затопленной дороге, следуйте указанным ниже рекомендациям.

- ▶ Убедитесь, что глубина воды не превышает 15 см с учетом волн, расходящихся от других автомобилей.
 - ▶ Отключите функцию «Стоп-старт».
 - ▶ Двигайтесь как можно медленнее, не позволяя двигателю заглохнуть. Ни в коем случае не превышайте скорость 10 км/ч.
 - ▶ Не останавливайтесь и не выключайте двигатель. После преодоления затопленного участка дороги, как только позволят условия движения, просушите тормозные колодки и диски, выполнив несколько плавных торможений.
- При появлении каких-либо сомнений относительно технического состояния автомобиля обратитесь в сервисную сеть CITROËN или в специализированный техцентр.

Буксировка

! При буксировке прицепа автомобиль подвергается повышенным нагрузкам, поэтому от водителя требуется особое внимание.

! Соблюдайте правила, регламентирующие разрешенную максимальную массу прицепа.
На высоте: при подъеме в гору плотность атмосферного воздуха снижается, что приводит к снижению мощности двигателя. Максимальную массу прицепа необходимо сократить на 10 % при подъеме на каждые последующие 1000 м.

! **Новый автомобиль:** запрещается буксировать прицеп, если пробег автомобиля не превышает 1000 км.

! При повышенных температурах наружного воздуха рекомендуется после остановки автомобиля дать двигателю поработать еще 1–2 минуты на холостых оборотах, чтобы он остыл.

Проверка перед началом движения

Нагрузка на буксирное устройство

► Размещайте груз в прицепе так, чтобы наиболее тяжелые предметы располагались как можно ближе к оси и чтобы нагрузка на тягово-сцепное устройство (в месте соединения с автомобилем) была близка к максимально разрешенной, но ни в коем случае не превышала ее.

Шины

► Проверьте давление воздуха в шинах автомобиля и прицепа и, при необходимости, доведите его до рекомендуемых значений.

Световые приборы

► Проверьте электрические приборы световой сигнализации на прицепе и отрегулируйте угол наклона фар на автомобиле.

! Система помощи при парковке отключается автоматически и не подает звуковой сигнал, если для буксировки прицепа используется оригинальное буксирное устройство компании CITROËN.

За рулем

Охлаждение

При буксировке прицепа в гору температура охлаждающей жидкости повышается. Максимальная масса прицепа, который можно буксировать, зависит от крутизны подъема и температуры атмосферного воздуха. Охлаждающая способность вентилятора не увеличивается с частотой вращения двигателя.

► Снизьте скорость и уменьшите частоту вращения двигателя, чтобы ограничить количество выделяемого тепла.

Обращайте внимание на температуру охлаждающей жидкости.



В случае загорания контрольной лампы системы охлаждения и сигнализатора **STOP** остановитесь и выключите зажигание, как только это позволят условия движения.

Тормозная система

В случае буксировки прицепа тормозной путь увеличивается. Чтобы ограничить перегрев тормозов, рекомендуется использовать торможение двигателем.

Боковой ветер

Обратите внимание, что автомобиль будет более восприимчивым к ветру при буксировке.

Противоугонная защита

Электронная блокировка пуска двигателя

В ключ встроена электронная иммобилайзер, который позволяет запустить двигатель только при распознанном секретном коде.

В случае сбоя системы двигатель не запустится, а на дисплее появится соответствующее сообщение. Обратитесь в сервисную сеть CITROËN.

Пуск/выключение двигателя ключом

Ключ

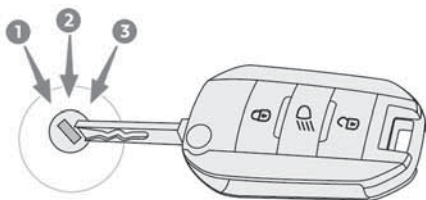

Три положения ключа:

- положение **1 («Выключено»)**: ключ можно вставлять и извлекать, рулевая колонка заблокирована,
- положение **2 («Зажигание включено»)**: рулевая колонка снимается с блокировки, включается зажигание, предподогрев дизельного двигателя, двигатель работает,
- положение **3 («Пуск»)**.

! Не подвешивайте к ключу или к корпусу пульту ДУ массивный предмет, отягощающий его в замке зажигания и способный нарушить работу системы.

Ключ в положении «зажигание включено»

В этом положении работает бортовое электрическое оборудование и можно заряжать внешние устройства.

Как только заряд аккумуляторной батареи понизится до резервного уровня, система перейдет в энергосберегающий режим: питание оборудования прервется автоматически, чтобы сохранить заряд батареи.

! При выключенном двигателе усилитель тормозной системы не работает.

Пуск двигателя

Затянув стояночный тормоз:

- ▶ На автомобиле с **механической коробкой передач**: включите нейтральную передачу, затем полностью выжмите педаль сцепления.
- ▶ На автомобиле с **автоматической коробкой передач** переведите селектор на **N** или на **P** и полностью выжмите педаль тормоза.
- ▶ Вставьте ключ в замок зажигания, чтобы система распознала код.
- ▶ Снимите рулевую колонку с блокировки, одновременно поворачивая ключ и рулевое колесо.

! В некоторых случаях приходится приложить к рулевому колесу повышенное усилие, чтобы повернуть его (например, при заблокированных колесах).

- ▶ На автомобиле с **бензиновым двигателем**: повернув ключ в положение **3**, включите стартер и запустите двигатель, не нажимая на акселератор. Как только двигатель запустится, отпустите ключ.

! После холодного пуска **бензинового двигателя** прогрев каталитического нейтрализатора может вызвать на стоящем автомобиле ощутимые вибрации двигателя, длящиеся до двух минут (в режиме ускоренного холостого хода).

- ▶ На автомобиле с **дизельным двигателем**: повернув ключ в положение **2**, включите зажигание, чтобы активировать систему предподогрева двигателя.

! Дождитесь, когда эта контрольная лампа на панели приборов погаснет, и, повернув ключ в положение **3**, включите стартер и запустите двигатель, не нажимая на акселератор. Как только двигатель запустится, отпустите ключ.

! В зимние холода контрольная лампа горит дольше. Если двигатель прогреет, контрольная лампа не загорится.

! Если двигатель не запустился с первого раза, выключите зажигание. Если двигатель не запускается, немного подождите и вновь повторите попытку. Если двигатель не запустился после нескольких попыток, не настаивайте, чтобы не вывести из строя и стартер, и двигатель. Обратитесь в сервисную сеть CITROËN или в специализированный техцентр.

В условиях умеренного климата нет необходимости прогревать двигатель на месте - можно сразу начинать движение в спокойном режиме.

Выключение двигателя

- ▶ Поставьте автомобиль на стояночный тормоз.
- ▶ При включенном двигателе на месте поверните ключ в положение 1.
- ▶ Выньте ключ из замка зажигания.
- ▶ Чтобы включить блокировку рулевого колеса, поверните его так, чтобы замок блокировки сработал.

Для облегчения последующего снятия рулевой колонки с блокировки перед выключением двигателя рекомендуется поставить колеса прямо.

- ▶ Убедитесь, что стояночный тормоз надежно затянут, особенно если автомобиль стоит на уклоне.

Никогда не выключайте зажигание, пока не обеспечите полную неподвижность автомобиля. После выключения двигателя усилители тормозной системы и рулевого управления выключаются тоже: вы рискуете потерять контроль над автомобилем.

Покидая автомобиль, заберите ключ с собой и запиrite все замки.

Энергосберегающий режим

С момента остановки двигателя (ключ в положении **1-Stop**) такие системы и механизмы, как аудиосистема, телематика, стеклоочиститель, фары ближнего света, плафоны и др., можно еще использовать в общей сложности в течение не более 30 минут.

Подробную информацию об **энергосберегающем режиме** см. в соответствующем разделе.

Если ключ забыт в замке
Если вы оставили ключ в замке зажигания в положении **2 (Контакт)**, через один час оно отключится автоматически. Чтобы вновь включить зажигание, нужно повернуть ключ в положение **1 (Stop)**, а затем обратно в положение **2 (Контакт)**.

Пуск/выключение двигателя с помощью системы "Дистанционный ключ-пулт"

Электронный ключ должен находиться в салоне.
Если он не обнаруживается, отобразится сообщение.

Переместите электронный ключ, чтобы двигатель можно было запустить или выключить.
В случае отказа, см. раздел «Ключ не распознан — аварийный пуск или аварийное выключение».

Пуск двигателя

На версиях с



- ▶ На автомобиле с **механической коробкой передач**: включите нейтральную передачу и полностью выжмите педаль сцепления. или
- ▶ На автомобиле с **автоматической коробкой передач** переведите селектор на **P** или на **N**, после чего нажмите на педаль тормоза.
- ▶ Нажмите на кнопку «**START/STOP**», продолжая нажимать на педаль вплоть до пуска двигателя. Для **дизельных двигателей** пуск при отрицательных температурах и/или и пуск холодного двигателя возможен только после того как погаснет контрольная лампа предподогрева.



Если эта контрольная лампа загорится после нажатия на кнопку **«START/STOP»**:

► Удерживайте нажатой педаль тормоза и не нажимайте вновь на **«START/STOP»**, пока двигатель не запустится.

В случае несоблюдения хотя бы одного из условий, необходимых для пуска, появится сообщение.

Иногда для разблокировки рулевой колонки необходимо покачать рулевым колесом, нажимая при этом на кнопку **«START/STOP»**. В этом случае появится соответствующее сообщение.

После холодного пуска **бензинового двигателя** прогрев каталитического нейтрализатора может вызвать на стоящем автомобиле ощутимые вибрации двигателя, длящиеся до двух минут (в режиме ускоренного холостого хода).

Пуск гибридного автомобиля с подзарядкой

► Полностью выжмите педаль тормоза, а затем нажмите и удерживайте кнопку **START/STOP** в течение приблизительно 2 секунд.



► Держите ногу на педали до тех пор, пока не загорится эта контрольная лампа, указывающая на активацию заряжаемой гибридной системы (подтверждается звуковым сигналом).



Чтобы выйти из режима парковки, дождитесь, пока контрольная лампа **READY** включится.

По умолчанию система запускается в режиме **Electric**.

В зависимости от определенных параметров (уровень заряда батареи или температура наружного воздуха) система определяет, нужно ли запускать бензиновый двигатель.

Изменить режим движения можно в любое время с помощью селектора режимов.



Когда автомобиль запускается в электрическом режиме, он не шумит.

Обращайте особое внимание на пешеходов и велосипедистов, они могут не услышать приближающийся автомобиль, несмотря на звуковой сигнал для пешеходов.

На стоянке

- Обеспечьте неподвижность автомобиля.
- На автомобиле с **механической коробкой передач** включите нейтральную передачу.
- На автомобиле с **автоматической коробкой передач** переведите селектор в режим **P** или **N**.
- Нажмите кнопку **START/STOP**.
- Для автомобилей заряжаемой гибридной модификации перед тем как покинуть автомобиль, убедитесь, что контрольная лампа **READY** выключена.

Иногда приходится повернуть рулевое колесо, чтобы заблокировать рулевую колонку.

На отдельных версиях с автоматической коробкой передач (EAT6/EAT8) рулевая колонка не блокируется, но коробка передач блокируется в режиме **P**.



Если автомобиль не остановлен, двигатель не выключится.



При выключенном двигателе усилители тормозной системы и рулевого управления выключаются тоже — контроль над автомобилем можно потерять!



Покидая автомобиль, никогда не оставляйте в нем электронный ключ.

Включение зажигания без запуска двигателя

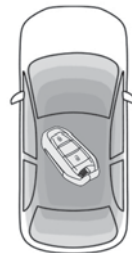

Внесите электронный ключ в салон и нажмите кнопку **START/STOP**, **не нажимая на педали** — зажигание включится без запуска двигателя (включение панели приборов и вспомогательных устройств, например, аудиосистема и освещение).

► **Еще раз** нажмите на эту кнопку, чтобы выключить зажигание и запереть автомобиль.

Ключ не обнаружен

Аварийный пуск двигателя

На рулевой колонке расположен аварийный ридер для пуска двигателя, если система не обнаружит ключ в зоне распознавания или если элемент питания электронного ключа истощился.

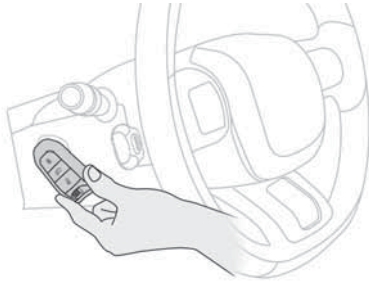

- ▶ Поднесите пульт ДУ к ридеру и задержите его.
- ▶ **На автомобиле с механической коробкой передач:** включите нейтральную передачу и полностью выжмите педаль сцепления.
- ▶ **На автомобиле с автоматической коробкой передач** переведите выберите режим **P**, а затем нажмите на педаль тормоза.



- ▶ Нажмите кнопку **START/STOP**. Двигатель запустится.

Аварийное выключение двигателя



Если электронный ключ не обнаруживается или больше не находится в зоне распознавания в момент, когда вы запираете замок или хотите выключить двигатель, на панели приборов появляется сообщение.

- ▶ Для подтверждения своего намерения заглушить двигатель нажмите и удерживайте кнопку **START/STOP** примерно 5 секунд.
- При появлении сбоев в работе электронного ключа обратитесь в сервисную сеть CITROËN или в специализированный техцентр.

Аварийный останов двигателя

Только в чрезвычайной ситуации двигатель можно остановить без соблюдения правил (даже на ходу).

- ▶ Нажмите и удерживайте кнопку **START/STOP** в течение 5 секунд.

При этом рулевая колонка заблокируется сама, как только автомобиль остановится.

На отдельных версиях с автоматической коробкой передач (EAT6/EAT8) рулевая колонка не блокируется.

Электрический стояночный тормоз

В автоматическом режиме эта система включает стояночный тормоз при выключенном двигателе и отпускает его при движении автомобиля.

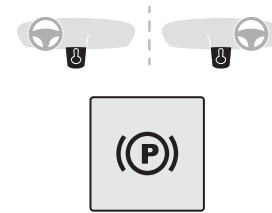

В любое время при работающем двигателе:

- ▶ чтобы затянуть стояночный тормоз, **быстро** потяните рычаг;
 - ▶ чтобы отпустить, быстро **подтолкните** рычаг, нажимая на педаль тормоза.
- Стояночный тормоз настроен на автоматическое срабатывание по умолчанию.

Контрольная лампа

- ▶ При затягивании стояночного тормоза эта контрольная лампа загорается одновременно на панели приборов и на рычаге в сопровождении сообщения «Стояночный тормоз затянут».

При отпуске стояночного тормоза эта контрольная лампа гаснет в сопровождении сообщения «Стояночный тормоз освобожден». При попытке водителя вручную затянуть или отпустить тормоз контрольная лампа мигает.

! С неисправной аккумуляторной батареей электрический стояночный тормоз не работает.

В целях безопасности, если стояночный тормоз не затянут, обеспечьте неподвижность автомобиля с механической коробкой передач, включив передачу.

В целях безопасности, если стояночный тормоз не затянут, обеспечьте неподвижность автомобиля с автоматической коробкой передач, подложив противокатный упор под одно из колес. Обратитесь в сервисную сеть CITROËN или в специализированный техцентр.

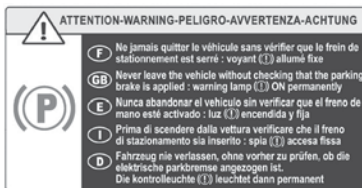

! Выхода из автомобиля, убедитесь, что стояночный тормоз включен: его

контрольные лампы на панели приборов и на рукоятке должны гореть, не мигая. Если стояночный тормоз не затянут, при открывании двери водителя раздастся звуковой сигнал и появится сообщение.

! Не оставляйте ребенка в автомобиле без присмотра: он может снять машину с ручного тормоза.

! В случае остановки автомобиля: на крутом уклоне, с прицепом либо тяжелой нагрузкой

На автомобиле с механической коробкой передач поверните колеса в сторону бордюра и включите передачу.

На автомобиле с автоматической коробкой передач поверните колеса в сторону бордюра и включите режим P.

Допускается парковка автомобиля с прицепом на уклоне с крутизной не более 12 %.

Ручной режим работы

Отпускание тормоза вручную

При включенном зажигании или работающем двигателе:

- ▶ Нажмите на педаль тормоза.
- ▶ Удерживая нажатой педаль тормоза, коротким движением подтолкните рычаг.

i При отведении рычага без нажатия на педаль тормоза стояночный тормоз не будет отпущен, при этом появится сообщение.

Затягивание тормоза вручную

На неподвижном автомобиле:

- ▶ Кратко потяните рычаг.

При затягивании тормоза загорится контрольная лампа рычага.

Автоматический режим работы

Автоматическое отпускание стояночного тормоза

Убедитесь, что двигатель запущен и что дверь со стороны водителя плотно закрыта.

Электрический стояночный тормоз **плавно отпускается автоматически, как только автомобиль придет в движение.**

На автомобиле с механической коробкой передач

- ▶ Полностью выжмите педаль сцепления, включите первую передачу или задний ход.
- ▶ Нажмите на педаль акселератора и отпустите педаль сцепления.

На автомобиле с автоматической коробкой передач

- ▶ Нажмите на педаль тормоза.
- ▶ Выберите режим **D**, **M** или **R**.
- ▶ Отпустите педаль тормоза и нажмите на педаль акселератора.

❗ Если на автомобиле с автоматической коробкой передач стояночный тормоз не опускается автоматически, проверьте, плотно ли закрыты передние двери.

❗ Не нажимайте на акселератор без надобности на стоящем автомобиле при работающем двигателе. Это может привести к случайному снятию автомобиля со стояночного тормоза.

Автоматическое затягивание стояночного тормоза

На неподвижном автомобиле стояночный тормоз включается автоматически сразу после выключения двигателя.

❗ Тормоз не включается автоматически при заглушенном двигателе или переходе в режим STOP системы «Стоп-старт»

❗ Находящийся в автоматическом режиме тормоз можно в любой момент затянуть и отпустить рычагом вручную.

Отдельные случаи в работе системы

Постановка автомобиля на тормоз при работающем двигателе

Чтобы поставить автомобиль на тормоз при работающем двигателе, кратко потяните рычаг.

Парковка без постановки на стояночный тормоз

❗ В очень холодных условиях (гололед) использование стояночного тормоза не рекомендуется.

Чтобы зафиксировать автомобиль, включите передачу или установите противооткатные упоры под колесо.

❗ На автомобиле с автоматической коробкой передач режим **P** включается автоматически при выключении зажигания. Колеса блокируются. Дополнительную информацию о **свободном ходе** см. в соответствующем разделе.

❗ На автомобиле с автоматической коробкой передач в режиме **N** при открытии двери водителя активируется звуковой сигнал. Он прекращается при закрытии двери водителя.

Отключение автоматического срабатывания

В некоторых ситуациях, например в сильные морозы или при буксировке (жилого прицепа, автомобиля), может возникнуть необходимость отключить работу системы в автоматическом режиме.

- ▶ Запустите двигатель.
- ▶ Затяните стояночный тормоз рычагом, если он опущен.
- ▶ Полностью уберите ногу с педали тормоза.
- ▶ Удерживайте рычаг нажатым в направлении отпущения не менее 10 и не более 15 секунд.
- ▶ Отпустите рычаг.
- ▶ Нажмите на педаль тормоза и удерживайте ее нажатой.
- ▶ Потяните рычаг переключателя в направлении затягивания тормоза и удерживайте 2 секунды.



На панели приборов загорится контрольная лампа, подтверждающая отключение автоматического режима.

- ▶ Отпустите рычаг и педаль тормоза.

С этого момента стояночный тормоз можно затягивать и отпускать только вручную, пользуясь рычагом.

Для восстановления автоматической работы повторите описанные действия (восстановление подтверждается погасшей контрольной лампой на панели приборов).

Экстренное торможение

В случае отказа тормозов при нажатии на педаль, а также в непредвиденной ситуации (напр., при

внезапном недомогании водителя, учебном вождении и т. п.) автомобиль можно остановить, длительно потянув за рычаг электрического стояночного тормоза. Торможение осуществляется при затягивании рычага и прерывается при его отпускании.

Системы ABS и DSC обеспечивают устойчивое положение автомобиля на дороге при экстренном торможении.

В случае неисправности системы аварийного торможения на панели приборов появится сообщение «Неисправен стояночный тормоз».



В случае выхода из строя систем ABS и DSC, при котором загорается один или оба сигнализатора на панели приборов, устойчивость автомобиля может нарушиться. В такой ситуации сохранение устойчивости должен взять на себя водитель, многократно затягивая и отпуская рычаг вплоть до полной остановки автомобиля.

6-ступенчатая механическая коробка передач

Включение передачи заднего хода



► Поднимите блокировочный рычажок под рукояткой и переведите рычаг переключения передач влево-вперед.

❗ Передачу заднего хода следует включать только на неподвижном автомобиле в режиме холостого хода двигателя.

❗ Для исключения непредвиденных ситуаций и для облегчения пуска двигателя всегда включайте нейтральную передачу и нажимайте на педаль сцепления.

Включение 5^й или 6^й передачи

► Переведите рычаг коробки передач в крайнее правое положение, чтобы четко включить 5^ю или 6^ю передачу.

❗ Несоблюдение этой рекомендации может полностью вывести из строя коробку передач (при включении 3^й или 4^й передачи по неосторожности).

Автоматическая коробка передач EAT6

Автоматическая шестиступенчатая коробка передач работает в комфортном полноавтоматическом режиме и в режиме ручного переключения передач.

Автомобиль можно водить в двух режимах:

– в **автоматическом**, когда переключение передач управляется процессором:

- режим **спорт** обеспечит динамичный стиль вождения;

– **Ручной режим** — передачи переключаются водителем.

Панель селектора

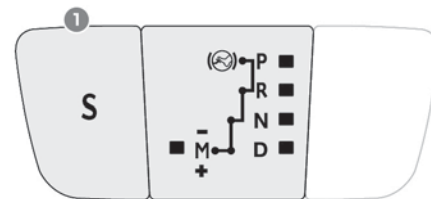

1. Программа **Спорт**

- P.** Парковка
 - Автомобиль остановлен, стояночный тормоз применен или отпущен.
 - Запуск двигателя.
- R.** Передача заднего хода
 - Используется для движения задним ходом: включать только после полной остановки автомобиля, при работе двигателя на холостом ходу.
- N.** Нейтральная передача
 - Автомобиль остановлен, стояночный тормоз применен.
 - Запуск двигателя.
- D.** Автоматический режим работы
- M. +/-** Ручной режим работы
 - ▶ Для перехода на высшую/низшую передачу переведите рычаг вперед/назад.

Информация на панели приборов

При перемещении переключателя передач в выбранное положение на панели приборов загорается соответствующая контрольная лампа.

- P.** Парковка
- R.** Передача заднего хода
- N.** Нейтральная передача
- D.** Вождение (в автоматическом режиме)
- S.** Программа **Спорт**
- 1...6.** Передача, включенная в ручном режиме

– Действие, не принятое системой в ручном режиме

Нога на педали тормоза



▶ При загорании этой контрольной лампы на панели приборов выжмите педаль тормоза (напр., при запуске двигателя).

Движение автомобиля



▶ Расположите ногу на педаль тормоза и переведите рычаг коробки передач в положение **P** или **N**.

▶ Запустите двигатель.

В случае несоблюдения указанного порядка действий раздастся звуковой сигнал и отобразится сообщение.

▶ Запустив двигатель, нажмите педаль тормоза.

▶ Отпустите стояночный тормоз, если он не поставлен в автоматический режим.

▶ Переведите селектор на **R, D** или **M**.

▶ Плавно отпустите педаль тормоза.

Автомобиль начнет приходить в движение.

– При случайном переводе селектора на **N** во время движения, сбавьте обороты и включите **D**, чтобы вновь разогнаться.

– При работающем двигателе, отпущенных тормозах и селекторе на **R, D** или **M**

автомобиль может начать движение без нажатия на акселератор.

Никогда не оставляйте детей без присмотра в автомобиле при работающем двигателе.

При проведении работ с автомобилем при работающем двигателе, затяните стояночный тормоз и переведите селектор на **P**.

Автоматический режим работы

▶ Переместите селектор на **D**, чтобы перейти в **автоматический** режим переключения передач. Коробка передач начнет работать в автоадаптивном режиме без участия водителя. Она будет автоматически выбирать передачу в зависимости от стиля вождения, профиля дороги и загрузки автомобиля.

Чтобы максимально разогнать автомобиль не касаясь селектора, полностью выжмите педаль акселератора (режим kick down). Коробка передач автоматически переключится на низшую передачу, или выберет ту, при которой двигатель развивает максимальную мощность.

При нажатии на тормоз коробка передач автоматически переключится на низшую передачу, чтобы задействовать эффективное торможение двигателем.

Если вы резко отпустите педаль акселератора, коробка передач не переключится на более высокую передачу. Это служит повышению безопасности вождения.

! Никогда не переводите селектор на **N** во время движения.
Никогда не переводите селектор на **P** или **R**, если автомобиль не остановлен.

Программа «Спорт»

Данная специальная программа дополняет автоматическую работу в определенных условиях использования.

"Спорт"

S ▶ Нажмите эту кнопку после пуска двигателя.

На панели приборов загорится символ «**S**». Коробка передач автоматически начнет обеспечивать более быстрые разгоны.

Возврат к автоматическому режиму

▶ В любой момент можно еще раз нажать кнопку и вернуться из выбранного режима к автоадаптивному режиму.

Ручной режим работы



Чтобы сократить расход топлива во время простоев с работающим двигателем (например, в дорожных пробках), переведите селектор на **N** и затяните стояночный тормоз.

▶ Выберите положение **M** для перехода к последовательному переключению шести передач.
▶ Для перехода на высшую/низшую передачу переведите рычаг вперед/назад.

Коробка передач переключает передачу только при соответствующей скорости автомобиля и частоте вращения двигателя; в противном случае будут временно применены правила автоматической работы.

При этом индикатор **D** сменяется последовательной индикацией реально включенных передач.

Как на высоких, так и на низких оборотах, выбранная передача мигает несколько секунд, а затем появляется индикация фактической включенной передачи.

Переход из режима **D** в режим **M** можно осуществить в любой момент.

Во время остановки или движения автомобиля на очень низкой скорости коробка передач автоматически переходит в режим **M1**.

При переходе в режим ручного переключения передач программа **спортивного вождения** не действует.



Этот символ появляется при нечетко включенной передаче (когда селектор находится между двумя режимами).

Выключение зажигания автомобиля

Перед выключением двигателя можно перевести рычаг селектора в положение **P** или **N**, чтобы включить нейтральную передачу.

В обоих случаях следует затянуть стояночный тормоз (если он не поставлен в автоматический режим), чтобы исключить движение автомобиля.

i Если селектор не установлен в положение **P**, то, при открывании двери водителя или примерно через 45 секунд после выключения зажигания, раздастся звуковой сигнал и появится сообщение.

▶ Переведите селектор в положение **P**. Звуковой сигнал прекратится и сообщение исчезнет.

Неисправность



В случае неисправности при включении зажигания данная контрольная лампа загорается и отображается сообщение.

При этом коробка передач работает в аварийном режиме и только на 3^й передаче. При переключении из **P** в **R** и из **N** в **R** можно почувствовать значительный толчок (без риска для коробки передач).

Во время движения не превышайте скорость 100 км/час, соблюдайте ограничения действующих Правил дорожного движения.

Чтобы ее проверить, обратитесь в сервисную сеть CITROËN или в специализированный техцентр.

! Коробка передач может выйти из строя:
– при одновременном нажатии педали акселератора и тормоза;
– в случае выхода из строя аккумуляторной батареи и при переводе рычага из положения **P** в другое положение.

! Никогда не пытайтесь запустить двигатель «с толчка» или «с буксира», если автомобиль оснащен автоматической коробкой передач.

Автоматическая коробка передач EAT6/EAT8

Автоматическая 6- или 8-ступенчатая коробка передач с кнопочно-секвентальным селектором. Она также имеет ручной режим переключения передач посредством рычагов, расположенных за рулевым колесом.

Положения селектора

- Р.** Парковка
Постановка автомобиля на стоянку: включена блокировка передних колес.
- Н.** При движении задним ходом
- М.** Нейтральная передача
Движение автомобиля с выключенным зажиганием или на нейтрали.
Дополнительную информацию о **переходе на нейтральную передачу** см. в соответствующем разделе.
- Д.** Движение в автоматическом режиме
Коробка сама выбирает передачи с учетом таких критериев, как стиль вождения водителя, рельеф дороги и загрузка автомобиля.

- М.** Движение в ручном режиме
Водитель переключает передачи при помощи переключателей на рулевом колесе.

Кнопочно-секвентальный селектор

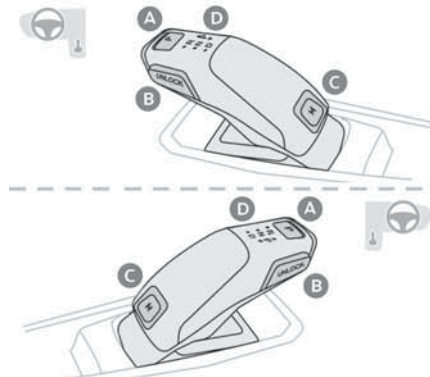

- А.** Кнопка **Р**
Для включения режима парковки.
- В.** Кнопка «**Разблокировать**»
Для снятия коробки передач с блокировки и выключения режима **Р** или перехода на **Н**, удерживая ногу на педали тормоза.
Нажмите кнопку и, удерживая ее, нажмите селектор.

- С.** Кнопка **М**
Для перехода на постоянный ручной режим из положения **Д**.
- Д.** Контрольная лампа состояния коробки передач (**Н**, **М**, **Д**)

► Переместите селектор вперед на одну или две позиции (**Н** или **Р**) или назад (**М** или **Д**), при необходимости преодолев точку сопротивления. Как только вы отпустите кнопочный селектор, он вернется в исходное положение.
Например, для перехода из режима **Р** в режим **Н** нажмите **Разблокировать** и переведите селектор на две позиции вперед, не преодолевая точку сопротивления, либо переведите его вперед на одну позицию, преодолев точку сопротивления:
– В первом случае коробка передач переключится из положения **Р** в положение **Н**, затем из положения **Н** в положение **Д**.
– Во втором случае коробка передач переключится из положения **Р** в положение **Н**.

Переключатели на рулевом колесе

При вождении в режимах **М** или **Д** водитель может переключать передачи при помощи переключателей на рулевом колесе.
Переключатели на рулевом колесе не предназначены для перехода на нейтральную передачу и включения или выключения передачи заднего хода.



► Для переключения на высшую или низшую передачу потяните переключатель «+» или «-» на себя, затем отпустите.

Информация на панели приборов

При включении зажигания на панели приборов появляется информация о режиме коробки передач:

P : Парковка.

R : Передача заднего хода.

N : Нейтральная передача.

D1...D8 : Автоматический режим.

S : Программа «Спорт».

M1...M8 : Ручной режим работы.

- : Действие, не принятое системой в ручном режиме.

В случае открытия двери водителя при включенном зажигании появляется сообщение с просьбой перевести коробку передач в режим **P**.

Работа системы

Если для смены режима при работающем двигателе потребуется нажать на педаль тормоза и/или на кнопку **Unlock**, на панели приборов появится уведомление.

Система принимает к исполнению только те действия, которые соответствуют текущему режиму работы двигателя.

! При работающем двигателе, отпущенных тормозах и включенном режиме **R**, **D** или **M**, автомобиль приходит в движение даже без нажатия на педаль акселератора.

! Никогда не нажимайте одновременно на педали акселератора и тормоза — это может вывести коробку передач из строя. В случае выхода из строя АКБ обязательно подложите под колесо упоры из бортового набора инструментов, чтобы обеспечить неподвижность автомобиля.

Снятие коробки передач с блокировки

- Из режима **P**:
 - Полностью выжмите педаль тормоза.
 - Нажмите кнопку **Разблокировать**.
 - Продолжая нажимать на педаль тормоза и на кнопку **Разблокировать**, включите другой режим.
- Из нейтрального положения **N** на скорости ниже 5 км/ч:
 - Полностью выжмите педаль тормоза.
 - Продолжая нажимать на педаль тормоза, включите другой режим.

Включение передачи заднего хода

- Замедлитесь до полной остановки.

► Нажмите на педаль тормоза, затем на кнопку **Разблокировать**.

► Нажимая педаль и кнопку, включите режим **R**.

Ручной режим работы

Включение режима:

► При выбранном режиме **D**.

► Нажмите кнопку **M**; при этом загорится ее зеленая контрольная лампа.

Выключение режима:

► Переведите селектор на одну позицию вперед, чтобы вернуться в режим **D**.

или

► Нажмите кнопку **M**; при этом погаснет ее контрольная лампа.

Выключение зажигания

Чтобы выключить зажигание, автомобиль должен быть неподвижен.

Переход на нейтральную передачу

Дополнительную информацию о **переходе на нейтральную передачу** см. в соответствующем разделе.

! При открывании двери водителя при включенной передаче **N** раздастся звуковой сигнал. Звуковой сигнал прекратится при закрывании двери водителя.

Особенности автоматического режима

Коробка передач выбирает режимы, оптимально соответствующие таким критериям, как температура

наружного воздуха, рельеф дороги, загрузка автомобиля и стиль вождения.

Чтобы максимально разогнать автомобиль, полностью выжмите педаль акселератора (режим «kick down»). Коробка передач автоматически переключится на низшую передачу или будет удерживать ту, при которой двигатель развивает максимальную мощность. Водитель может временно воспользоваться переключателями передач на рулевом колесе, если скоростной режим и частота вращения коленчатого вала позволяют это.

Особенности ручного режима

Переход на ту или иную передачу происходит, только если скоростной режим и частота вращения коленчатого вала двигателя позволяют это.

Движение автомобиля

Из режима **P**:

- ▶ Полностью выжмите педаль тормоза.
- ▶ Запустите двигатель.
- ▶ Удерживая ногу на педали тормоза, нажмите на кнопку **Разблокировать**.
- ▶ Переведите селектор на одну или две позиции назад и включите автоматический режим **D** либо переведите селектор вперед, чтобы включить передачу заднего хода **R**.

Из нейтрального положения **N**:

- ▶ Полностью выжмите педаль тормоза.
- ▶ Запустите двигатель.
- ▶ Продолжая нажимать на педаль тормоза, переведите селектор назад для перехода на

автоматический режим **D** или вперед, удерживая кнопку **«Разблокировать»**, для активации заднего хода **R**.

Далее, действуя из положения **D** или **R**:

- ▶ Отпустите педаль тормоза.
- ▶ Плавно начинайте движение, чтобы обеспечить автоматическое отпусkanie электрического стояночного тормоза.

Автомобиль начнет приходить в движение.

 Никогда не пытайтесь запустить двигатель «с толчка» или «с буксира», если автомобиль оснащен автоматической коробкой передач.

Остановка автомобиля

Какой бы режим ни был выбран на момент выключения зажигания, автоматически включается режим **P**.

Однако, если селектор был установлен на **N**, то режим **P** включится после пятисекундной задержки (происходит перевод автомобиля на свободный ход). Убедитесь, что режим **P** действительно включен и что электрический стояночный тормоз автоматически затянулся; если нет, то затяните его вручную.

 Контрольные лампы селектора и рукоятки электрического стояночного тормоза должны гореть, как и лампы на панели приборов.

Контроль исправности

Контроль исправности коробки передач



Данный сигнализатор загорается в сопровождении звукового сигнала и текстового сообщения.

Обратитесь в сервисную сеть CITROËN или в специализированный техцентр.

Не превышайте скорость 100 км/час, соблюдайте скоростной режим.

Коробка передач переключается в резервный режим: режим **D** блокируется на третьей передаче, переключатели на рулевом колесе отключаются, режим **M** недоступен. Вы можете почувствовать ощутимый толчок при включении передачи заднего хода. Это не вредит коробке передач.

Контроль исправности селектора

Несущественная неисправность



Данный сигнализатор загорается в сопровождении текстового сообщения и звукового сигнала.

Ведите автомобиль осторожно и обратитесь в сервисную сеть CITROËN или в специализированный техцентр.

В некоторых случаях контрольные лампы переключателя не загораются, но режим коробки передач отражается на панели приборов.

Существенная неисправность



Загорается данный сигнализатор в сопровождении текстового сообщения.

! При первой же возможности остановитесь в стороне от движения и позвоните в сервисную сеть CITROËN или в специализированный техцентр.

Автоматическая роботизированная коробка передач e-EAT8 (заряжаемые гибридные модификации)

Автоматическая 8-ступенчатая коробка передач с кнопочно-секвентальным селектором и функцией рекуперативного торможения.

За исключением ручного режима и рекуперативного торможения, все работает так же, как и на других коробках передач EAT8.

Дополнительную информацию о **работе** или **неисправностях** коробки передач EAT8 см. в соответствующих разделах.

Положения селектора

- P.** Парковка
Постановка автомобиля на стоянку: включена блокировка передних колес.
- R.** При движении задним ходом

- N.** Нейтральная передача
Для перемещения автомобиля с выключенным зажиганием: на некоторых меечных установках, в случае буксировки и т. д.
- D/B.** Автоматическое движение вперед (**D**) или автоматическое движение вперед с рекуперативным торможением (**B**)
Коробка сама выбирает передачи с учетом таких критериев, как стиль вождения водителя, рельеф дороги и загрузка автомобиля. При включенной функции рекуперативного торможения коробка передач управляет торможением и при отпуске педали акселератора.

Кнопочно-секвентальный селектор

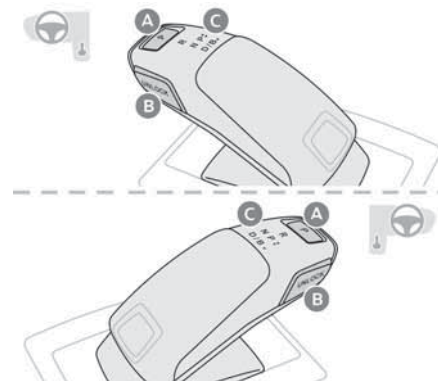

- A.** Кнопка **P**
Для включения режима парковки.
- B.** Кнопка «**Разблокировать**»
Для снятия коробки передач с блокировки и выключения режима **P** или перехода на **R**, удерживая ногу на педали тормоза. Нажмите кнопку и, удерживая ее, нажмите селектор.
- C.** Контрольные лампы селектора коробки передач (**R, N, D/B**)

! Чтобы сняться с режима парковки, дождитесь загорания лампы **READY**.

Информация на панели приборов

При включении зажигания на панели приборов появляется информация о режиме коробки передач:

P: парковка.

R: передача заднего хода.

N: нейтральная передача.

От D1 до D8: автоматическое движение вперед.

От B1 до B8: автоматическое движение вперед с рекуперативным торможением.

При движении полностью в электрическом режиме включенная передача не отображается.

После выключения зажигания состояние коробки передач продолжает отражаться на панели приборов еще несколько секунд.

Рекуперативное торможение (Торможение)

Функция рекуперативного торможения имитирует торможение двигателем, замедляя движение автомобиля без нажатия на педаль тормоза.

Когда водитель отпускает педаль акселератора, автомобиль тормозит быстрее.

Энергия, восстановленная при отпуске педали акселератора, используется для частичной подзарядки тяговой батареи.

i Частичная подзарядка батареи не влияет на индикатор уровня заряда.

! В результате замедления автомобиля не приводит к включению стоп-сигналов.

► В режиме **D/B** переместите нажимной селектор назад, чтобы активировать/деактивировать функцию.

На панели приборов символ **D** сменится на **B**.

При выключенном зажигании состояние системы не сохраняется.

! В определенных ситуациях (например, полностью заряженная батарея, экстремальные температуры) рекуперативное торможение может быть временно ограничено, что приводит к меньшему замедлению. Водитель должен постоянно следить за условиями дорожного движения, а также быть готов к использованию педали тормоза.

i Рекуперативное торможение с помощью педали тормоза

Восстановление энергии также может быть осуществлено нажатием педали тормоза, чтобы частично подзарядить тяговую батарею, не влияя на индикатор уровня заряда.

Улучшенные гидравлические подушки

Эта система подвески с прогрессивными гидравлическими амортизаторами повышает комфорт при движении, сглаживая недостатки дорожного покрытия.

Каждый амортизатор оснащен гидравлическим ограничителем сжатия (на основании) и гидравлическим ограничителем отбоя (вверху).

В зависимости от интенсивности амортизируемого удара эти ограничители обеспечивают автомобилю хорошую подвижность или постепенно замедляют движение, чтобы избежать резких толчков в конце движения.

В отличие от зависимой подвески, которая поглощает энергию, но затем частично возвращает ее, эта активная подвеска поглощает и рассеивает эту энергию, не вызывая отбоя.

Режимы вождения

Количество и типы доступных режимов вождения зависят от типа двигателя и комплектации автомобиля.

Выбор режима вождения осуществляется следующим образом (в зависимости от комплектации):

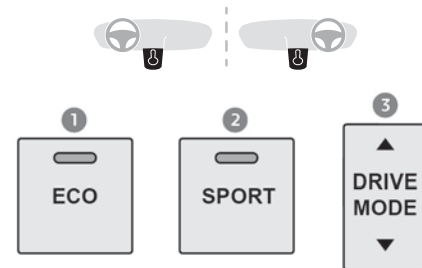

1. При нажатии кнопки включается режим **Эко**. При этом загорится контрольная лампа.
2. При нажатии кнопки включается режим **СПОРТ**. При этом загорится контрольная лампа.
3. При нажатии на кнопку на панели приборов отображаются режимы.
Выбранный режим активируется мгновенно.

С бензиновыми/дизельными двигателями

Каждый раз после включения зажигания по умолчанию активируется режим Норма.

Эко

Сокращает потребление электроэнергии, ограничивая производительность систем отопления и кондиционирования воздуха, но не прерывая их функционирование.

Норма

Восстанавливает заводские настройки автомобиля.

СПОРТ

Обеспечивает более динамичное вождение путем воздействия на усилитель рулевого управления, акселератор, переключение передач в АКП.

■ В зависимости от комплектации автомобиля при наличии коробки передач EAT8 и переводе селектора в положение **D** (кроме режима **СПОРТ**) после полного отпущения педали акселератора включится нейтральная

передача, благодаря чему можно сэкономить топливо.

Понижение частоты вращения двигателя является обычным явлением (тахометр на холостом ходу, уменьшение шума двигателя).

Заряжаемый гибридный двигатель

Каждый раз после включения зажигания по умолчанию активируется режим Electric.

Electric

Вождение только на электрическом приводе.

Максимальная скорость составляет около 135 км/ч.

Если при запуске автомобиля невозможно активировать или сохранить режим **Electric**, на панели приборов отобразится сообщение «Электрический режим в настоящее время недоступен». Автомобиль автоматически переключается в режим **Гибрид**.

При движении в режиме **Electric** включается синяя светодиодная подсветка под салонным зеркалом заднего вида, которую видно и снаружи автомобиля.

■ Чтобы отключить светодиодную подсветку, в отверстие под зеркалом вставьте кончик скрепки для бумаг.

Условия включения

– Достаточный уровень заряда батареи. Поэтому рекомендуется заряжать автомобиль после каждой поездки. Режим **Electric** доступен до тех пор, пока в батарее есть энергия.

– Температура наружного воздуха должна составлять приблизительно от -5°C до 45°C .

Выход из режима вручную

- Полностью выжмите педаль акселератора.
- Выберите другой режим.

■ Если автомобиль не использовался в течение длительного периода (несколько месяцев), может произойти переключение на бензиновый двигатель, даже если батарея заряжена.

Гибрид

Оптимизирует расход топлива автомобиля благодаря управлению попеременной или одновременной работой двух типов двигателя: **двигателя внутреннего сгорания и электродвигателя** с учетом условий и стиля вождения.

В режиме **Гибрид** и в зависимости от скорости возможно движение полностью в режиме электрического привода, если батарея достаточно заряжена и условия ускорения допустимы.

СПОРТ

Позволяет использовать максимальную мощность автомобиля в режиме динамичного вождения. Пока в аккумуляторе есть заряд, электроэнергия используется для повышения мощности бензинового двигателя.

Система помощи при начале движения на уклоне

Система на короткое время (около 2 секунд) удерживает автомобиль на месте, чтобы облегчить водителю начало движения на уклоне в момент переноса ноги с педали тормоза на педаль акселератора.

Эта функция срабатывает только в следующих условиях:

- автомобиль полностью остановлен нажатием на педаль тормоза;
- уклон отвечает определенным требованиям;
- дверь водителя закрыта.

! Не выходите из автомобиля, если он находится в режиме временного удержания на месте системой помощи при начале движения на уклоне.

В случае необходимости покинуть автомобиль с работающим двигателем, вручную затяните стояночный тормоз. После этого убедитесь, что контрольная лампа стояночного тормоза и контрольная лампа **P** на рычаге переключателя электрического стояночного тормоза включены.

Работа системы

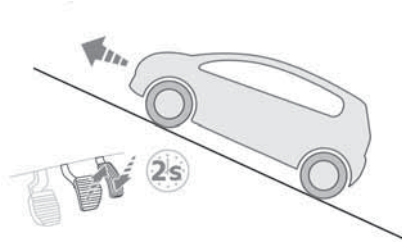

На подъеме автомобиль на мгновение удерживается на месте после отпущания педали тормоза при следующих условиях:

- включена первая или нейтральная передача на механической коробке передач,
- включен режим **D** или **M** на автоматической коробке передач,

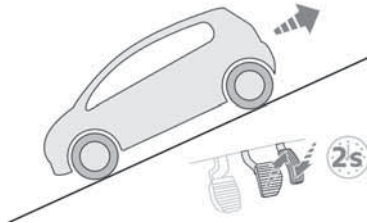

При трогании с горы автомобиля, стоящего на задней передаче, он на мгновение удерживается на месте после отпущания педали тормоза.

Неисправность



Данные сигнализаторы горят в случае неисправности в

сопровождении сообщения.

Обратитесь в сервисную сеть CITROËN или в специализированный техцентр, чтобы проверить исправность системы.

Индикатор переключения передач

(В зависимости от двигателя).

Эта система способствует снижению расхода топлива, помогая водителю своевременно переходить на надлежющие передачи.

Работа системы

В зависимости от той или иной ситуации и с учетом комплектации автомобиля система может давать рекомендации пропустить одну или несколько передач.

Рекомендации по переключению передач не считаются обязательными. В реальной ситуации профиль дороги, плотность дорожного движения и безопасное вождение остаются решающими факторами при выборе оптимальной передачи. За водителем остается право решать, что делать с рекомендациями системы.

Отключение данной функции в системе не предусмотрено.

i На автомобиле с автоматической коробкой передач индикатор работает только в режиме ручного переключения.

 Информация отображается на панели приборов в виде стрелки с указанием рекомендуемой коробки передач.

i Система адаптирует свои рекомендации по переключению передач в соответствии с условиями движения (уклон, нагрузка и т. д.) и требованиями водителя (запрос мощности, ускорения, торможения и т. д.). Кроме того, система никогда не предложит:

- включить первую передачу.
- включить передачу заднего хода.

Система «стоп-старт»

Система «стоп-старт» временно переводит двигатель в режим ожидания (режим STOP) во время остановки на дороге (на красный сигнал светофора, в дорожном заторе и т. п.). Двигатель снова запустится автоматически (режим START), как только вы решите вновь начать движение. Система «стоп-старт» разработана для вождения в условиях города и способствует уменьшению расхода топлива, сокращению выбросов отработавших газов и снижению шумности в моменты остановок. Система не оказывает влияния на другие системы автомобиля, в частности на тормозную систему.

! **Рукоятка для отпирания капота из салона**
Перед любыми работами в моторном отсеке выключите систему «Стоп-старт», чтобы избежать травм в результате автоматического повторного запуска двигателя.



! **Вождение по затопленной дороге**
Перед движением на затопленном участке настоятельно рекомендуется отключить систему «Стоп-старт».
Дополнительную информацию см. по затопленным дорогам см. в соответствующем разделе.

Отключение/включение системы

Функция автоматически активируется при включении зажигания.



Выключение/включение функции:



► Нажмите на кнопку.

Сообщение на панели приборов подтверждает изменение состояния. Если функция выключена, загорается оранжевая контрольная лампа; если двигатель находится в режиме ожидания, он немедленно запускается.

Соответствующие контрольные лампы

	Функция включена.
	Функция выключена или возникла неисправность.

Работа системы

Основные условия работы

- Дверь водителя должна быть закрыта.
- Ремень безопасности водителя должен быть пристегнут.
- Уровень заряда аккумуляторной батареи должен быть достаточным.
- Температура двигателя должна быть в пределах номинального рабочего диапазона.
- Температура окружающей среды должна составлять от 0° C до 35° C.

Перевод двигателя в режим ожидания (режим ОСТАНОВКИ)

Двигатель автоматически переходит в режим ожидания, как только водитель сообщает о своем намерении остановиться.

- На автомобиле с механической коробкой передач на скорости менее 3 км/ч при переключении на нейтральную передачу и отпуске педали сцепления.

– На автомобиле с автоматической коробкой передач:

- При переводе селектора в режим **D** или **M** на скорости ниже 20 км/ч или 3 км/ч (в зависимости от двигателя), нажав педаль тормоза.
- При переводе селектора в положение **N** на скорости 0 км/ч.
- При переводе селектора в положение **P** и отпускании педали сцепления на скорости 0 км/ч.

Счетчик времени

Счетчик времени суммирует время установки спящего режима во время поездки. При каждом включении питания счетчик автоматически обнуляется.

Особые случаи:

Двигатель не перейдет в «спящий» режим, если не соблюдены все рабочие условия, а также в следующих случаях.

- Крутой уклон (вверх или вниз).
- Скорость движения автомобиля не превышала 10 км/ч с момента последнего пуска (ключом или кнопкой **START/STOP**).
- Необходимо поддерживать комфортный микроклимат в салоне автомобиля.
- Включено удаление конденсата со стекол.



В таких случаях эта контрольная лампа мигает несколько секунд, затем гаснет.

- После повторного пуска двигателя режим **STOP** будет недоступен, пока автомобиль не разовьет скорость 8 км/ч.

i Во время маневрирования на стоянке переход в режим **STOP** приостанавливается на несколько секунд после выключения передачи заднего хода и поворота рулевого колеса.

Запуск двигателя (режим START)

Двигатель автоматически запускается, как только водитель сообщает о намерении снова уехать.

- На автомобиле с механической коробкой передач: педаль сцепления полностью выжата.
- На автомобиле с автоматической коробкой передач:

- Селектор в положении **D** или **M**: педаль тормоза отпущена.
- Селектор в положении **N** и педаль тормоза отпущена: селектор в положении **D** или **M**.
- Селектор в положении **P** и педаль тормоза нажата: селектор в положении **R**, **N**, **D** или **M**.

Особые случаи:

Двигатель запустится автоматически в следующих случаях при соблюдении необходимых условий.

- На автомобиле с механической коробкой передач: автомобиль движется со скоростью выше 4 км/ч.
- На автомобиле с автоматической коробкой передач:
- Селектор в положении **N** и педаль тормоза отпущена, автомобиль движется со скоростью выше 1 км/ч.
- Функция Адаптивный регулятор скорости отключена.



В таких случаях эта контрольная лампа мигает несколько секунд, затем гаснет.

Контроль исправности



В случае неисправности этот сигнализатор мигает несколько секунд, затем горит постоянно в сопровождении текстового сообщения. Проверьте автомобиль в сервисной сети CITROËN или в специализированном техцентре.

Автомобиль находится в режиме STOP с заглушенным двигателем

В случае возникновения этой неисправности загораются все сигнализаторы панели приборов.



В системе «Стоп-старт» используется 12-вольтовая аккумуляторная батарея с особыми технико-эксплуатационными характеристиками.

Любые работы с этой аккумуляторной батареей должны осуществляться исключительно в сервисной сети CITROËN или в специализированном техцентре.

Контроль падения давления воздуха в шинах

Эта система предназначена для автоматического контроля давления воздуха в шинах во время движения.

Поступающая от датчиков информация сопоставляется системой с эталонным давлением, которое следует выставлять при каждой

корректировке давления в шинах и после замены колеса.

В случае падения давления в одном или нескольких колесах система мгновенно подает соответствующий сигнал.

- ❗ Система контроля давления воздуха в шинах не освобождает водителя от необходимости сохранять бдительность. Система не освобождает вас от необходимости регулярно проверять давление воздуха в шинах вручную (в том числе и в запасном колесе), а также перед дальними поездками. Езда на спущенных шинах, особенно в жестких условиях эксплуатации (при тяжелой загрузке, движении с очень высокой скоростью, в дальних поездках):
 - ухудшает устойчивость автомобиля на дороге,
 - увеличивает тормозной путь,
 - ведет к преждевременному износу шин,
 - увеличивает расход топлива.

- ❗ Предписанные параметры давления воздуха в шинах вашего автомобиля указаны на этикетке. Для получения дополнительной информации об **идентификационных данных** см. соответствующий раздел.

- ❗ **Проверка давления воздуха в шинах**
Проверку следует осуществлять на «холодных» шинах (по истечении одного часа после остановки либо после поездки

протяженностью до 10 км на умеренной скорости).
В противном случае сделайте поправку, прибавив 0,3 бар к величинам, указанным на этикетке.

Эта система предназначена для автоматического контроля давления воздуха в шинах во время движения.
Поступающая от датчиков информация сопоставляется системой с **эталонным давлением, которое следует выставлять при каждой корректировке давления в шинах и после замены колеса.**

В случае падения давления в одном или нескольких колесах система мгновенно подает соответствующий сигнал.

- ❗ Система контроля давления воздуха в шинах не освобождает водителя от необходимости сохранять бдительность. Система не освобождает вас от необходимости регулярно проверять давление воздуха в шинах вручную (в том числе и в запасном колесе), особенно перед дальними поездками. Езда на спущенных шинах, особенно в жестких условиях эксплуатации (при тяжелой загрузке, движении с очень высокой скоростью, в дальних поездках):
 - ухудшает устойчивость автомобиля на дороге.
 - увеличивает тормозной путь.
 - ведет к преждевременному износу шин.
 - увеличивает потребление энергии.

- ❗ Предписанные параметры давления воздуха в шинах вашего автомобиля указаны на этикетке.
Для получения дополнительной информации об **идентификационных данных** см. соответствующий раздел.

- ❗ **Проверка давления воздуха в шинах**
Проверку следует осуществлять на «холодных» шинах (по истечении одного часа после остановки либо после поездки протяженностью до 10 км на умеренной скорости).
В противном случае сделайте поправку, прибавив 0,3 бар к величинам, указанным на этикетке.

Сигнализатор падения давления

- ⚠ На это указывает постоянное горение данной контрольной лампы, которое сопровождается звуковым сигналом и сообщением на экране.
 - ▶ Немедленно сбавьте скорость, не крутите резко руль и избегайте внезапного торможения.
 - ▶ Как только условия дорожного движения позволят, остановитесь.

- ❗ Вызванную падением давления деформацию шины не всегда можно обнаружить визуально.
Поэтому не ограничивайтесь простым осмотром.

- ▶ Используя компрессор, например в комплекте для временного ремонта шины, проверьте давление во всех четырех холодных шинах.
- ▶ При невозможности сразу замерить давление осторожно поезжайте на медленной скорости
- ▶ В случае прокола воспользуйтесь комплектом для временного устранения прокола в шине или запасным колесом (в зависимости от комплектации автомобиля).

 Сигнализатор падения давления будет гореть вплоть до проведения инициализации системы.

Инициализация

Требуется повторная инициализация системы после каждой корректировки давления в одной или нескольких шинах, а также после замены одного или нескольких колес.

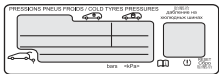

 Перед инициализацией системы убедитесь, что давление во всех четырех шинах соответствует условиям эксплуатации автомобиля и требованиям на этикетке с параметрами давления.
Перед повторной инициализацией проверьте давление воздуха во всех четырех шинах. Система не сообщает об ошибочном давлении во время повторной инициализации.



Систему необходимо инициализировать на неподвижном автомобиле в меню

Вождение/Автомобиль на сенсорном экране.

▶ В данном меню выберите вкладку **Driving function**.

▶ На открывшейся странице выберите **«Инициализация системы контроля падения давления в шинах»**.

▶ Выберите **«Да»** для подтверждения. Инициализацию подтвердит звуковой сигнал и текстовое сообщение.

Контроль исправности



В случае неисправности загораются эти сигнализаторы.

При этом появляется сообщение в сопровождении звукового сигнала.

В таких случаях давление воздуха в шинах системой больше не контролируется.

Чтобы проверить систему, обратитесь в сервисную сеть CITROËN или в специализированный техцентр.

Помощь при вождении и маневрировании — общие рекомендации

И Помощь при вождении и маневрировании ни в коей мере не освобождает водителя от обязанности сохранять бдительность. Водитель обязан соблюдать правила дорожного движения, следить за автомобилем при любых обстоятельствах и быть в состоянии взять управление под свой контроль в любой момент. Водитель обязан соблюдать скоростной режим в зависимости от погодных и дорожных условий.

Именно водитель должен постоянно наблюдать за другими автомобилями, оценивать их скорость и расстояние до них и принимать решение о целесообразности смены полосы движения. Системы автомобиля не наделены способностью преодолевать законы физики.

И **Помощь при вождении**
Водитель должен удерживать рулевое колесо обеими руками, всегда пользоваться зеркалами заднего вида, держать ноги вблизи педалей и каждые два часа останавливаться на отдых.

И **Помощь при маневрировании**
При маневрировании водитель обязан отслеживать обстановку вокруг автомобиля до и во время выполнения маневра, в частности по зеркалам.

! **Радар**
Работу радара и связанных с ним систем могут нарушить налеты и пятна (грязи, инея и т. д.), неблагоприятные погодные условия (ливень, снегопад и т. д.) или повреждения бампера. В случае необходимости окрашивания переднего бампера обратитесь в сервисную сеть CITROËN или в специализированный техцентр. Некоторые виды красок способны помешать нормальной работе радара.

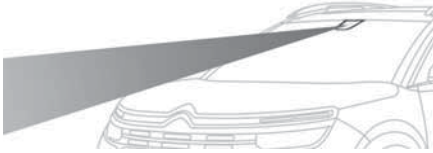

❗ Камера помощи при вождении

Данная камера и ее функции могут не работать или их работа может быть нарушена, если область ветрового стекла перед камерой загрязнена, запотела, замерзла, покрыта снегом, повреждена или закрыта наклейкой. Регулярно удаляйте конденсат с ветрового стекла в сырую и холодную погоду. Плохая видимость (недостаточное освещение дороги, снегопад, сильный дождь, густой туман), ослепление (встречным автомобилем, низким солнцем, отражением света от мокрого дорожного полотна, на выходе из туннеля, чередованием тени и света) тоже могут негативно отразиться на работе камеры и датчиков. При замене ветрового стекла обратитесь в сервисную сеть CITROËN или специализированный техцентр для перекалибровки камеры; в противном случае работа связанных вспомогательных средств может быть нарушена.

❗ Другие камеры

Поступающие с камеры на сенсорный экран или панель приборов изображения могут искажаться рельефом.

В тени, при слабом солнечном свете или при недостаточном освещении изображение может оказаться темным и недостаточно контрастным. При этом препятствия могут показаться более отдаленными, чем они есть на самом деле.

❗ Датчики

Звуковые помехи, например, из-за шумных машин и механизмов (грузовых автомобилей, отбойных молотков), скопление снега или опавших листьев на дороге или повреждение бамперов и зеркал могут нарушать работу датчиков и связанных с ними функций. При включении передачи заднего хода продолжительный звуковой сигнал будет свидетельствовать о загрязнении датчиков. Удар по автомобилю спереди или сзади может сбить настройки датчиков, а это не всегда определяется системой: в связи с этим измеренные расстояния могут оказаться неточными.

Датчики не распознают слишком низкие (тротуары, километровые столбы и т. п.) или слишком тонкие (деревья, столбики, проволочная сетка и т. п.) препятствия. Некоторые препятствия в «слепых» зонах датчиков могут не быть обнаружены или выйдут за пределы обнаружения во время маневра. Некоторые материалы (например, ткани) поглощают ультразвуковые волны, поэтому пешеходы могут оказаться не распознаны.

❗ Техническое обслуживание

Регулярно очищайте бампер и наружные зеркала, а также поле обзора камеры. При мойке автомобиля под высоким давлением рекомендуется держать наконечник шланга на расстоянии не менее 30 см от радара, видеокамер и датчиков.

❗ Защитные коврики напольные

Коврики, не сертифицированные CITROËN, могут стеснять доступ к педалям и мешать работе ограничителя скорости и круиз-контроля. Чтобы ничто не мешало свободному перемещению педалей:

- правильно и надежно закрепите коврик на фиксаторах;
- никогда не кладите коврики друг на друга.

❗ Единицы измерения скорости

Убедитесь, что единицы отображения скорости на панели приборов (км/ч или м/ч) соответствуют единицам, принятым в стране, в которой вы находитесь. В противном случае, на неподвижном автомобиле приведите единицы измерения скорости в соответствие с принятыми в данной стране. Если вы не уверены, обратитесь в сервисную сеть CITROËN или в специализированный техцентр.

Распознавание дорожных знаков

Прочтите **общие рекомендации по использованию систем помощи при вождении и маневрировании.**

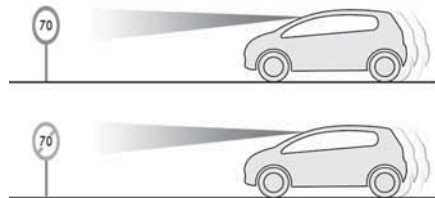

Система выводит на панель приборов максимальную разрешенную скорость в соответствии с той, что принята в стране, по которой вы проезжаете, на основе следующих данных:

- Знаки ограничения скорости, обнаруженные камерой.
- Информация об ограничении скорости с картографических данных навигатора.

! Картографические данные навигатора должны регулярно обновляться, чтобы получать точную информацию об ограничении скорости от системы.

- Знаки, указывающие зону пересечения, обнаруженную камерой.

Распознанный знак	Предложенная скорость (расчетная)
<p>Въезд в зону пересечения Например:</p> 	<p>Без CITROËN Connect Nav 20 км/ч (в зависимости от единиц измерения на панели приборов) С CITROËN Connect Nav Отображение действующего ограничения скорости в стране, по которой вы проезжаете.</p>

– Знаки дополнительной информации (таблички), распознаваемые камерой.

Распознанные таблички	Скорость, предписанная на табличке
<p>Ограничение скорости во время дождя Примеры:</p> 	<p>При условии, что выключатель стеклоочистителя переведен на прерывистый или автоматический режим (чтобы активировать датчик дождя): например, 110 км/ч</p>

Распознанные таблички	Скорость, предписанная на табличке
<p>Ограничение скорости при буксировке</p> 	<p>Если на автомобиль установлено сертифицированное тягово-сцепное устройство: Например, 90 км/ч</p>
<p>Ограничение скорости, действующее на определенном участке Например:</p> 	<p>Например, 70 км/ч</p>
<p>Ограничение скорости для автомобилей и автопоездов общей массой менее 3,5 тонны</p> 	<p>Например, 90 км/ч</p>

Распознанные таблички	Скорость, предписанная на табличке
<p>Ограничение скорости во время снегопада Например:</p> 	<p>Если температура наружного воздуха ниже 3°C: Например, 30 км/ч При этом показывается символ «снежинка»</p>
<p>Ограничение скорости в определенное время суток Например:</p> 	<p>Например, 30 км/ч При этом показывается символ «часы»</p>

! Единица измерения скорости (км/ч или мили/ч) зависит от страны, по которой вы проезжаете.
О ней следует помнить при соблюдении разрешенной максимальной скорости.
Для надлежащей работы системы при смене страны единицы измерения скорости на приборной панели должны соответствовать единицам измерения в стране, по которой вы проезжаете.

! Автоматическое считывание дорожных знаков является частью системы помощи

при вождении, которая распознает скоростные ограничения не всегда адекватно. Дорожные знаки, предписывающие скоростные ограничения, всегда имеют приоритет перед указаниями бортовой системы. Система предназначена для распознавания дорожных знаков, соответствующих требованиям Венской Конвенции о дорожных знаках и сигналах.

i Регламентированные ограничения скорости грузовых автомобилей система не показывает.
Показ ограничения скорости на панели приборов обновится, как только вы проедете мимо знака ограничения, относящегося к легковым автомобилям.

Включение/выключение

Система активируется по умолчанию каждый раз при пуске двигателя.

 Это можно установить с помощью меню сенсорного экрана **Driving/Автомобиль**.

Информация, отображаемая на панели приборов

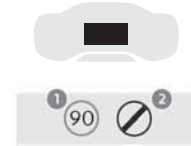

1. Показ обнаруженного ограничения скорости или
2. Завершение показа ограничения скорости



Система активна, но не определяет информацию об ограничении скорости.



В случае определения информации об ограничении скорости система отображает ее параметр.



Во время показа предписанной максимальной скорости при ее первом превышении **более чем на**

5 км/ч (например, 95 км/ч) параметр скорости будет мигать 10 секунд (в зависимости от комплектации).

Пределы возможностей системы

Бортовая система не принимает во внимание ограничения скорости, в особенности вызванные такими обстоятельствами, как:

- Ненастная погода (дождь, снег).
- Загрязненная атмосфера.
- Буксировка.
- Вождение на малоразмерном запасном колесе или на цепях противоскольжения.
- Вождение на колесе, временно отремонтированном при помощи комплекта для временного устранения прокола в шине.
- Неопытный водитель.

Бортовая система может не показывать ограничения скорости, если на протяжении определенного времени она не обнаруживает дорожных знаков, а также в следующих ситуациях:

- Закрытые от обзора, нестандартные, поврежденные или согнутые дорожные знаки.
- Ошибочная или устаревшая карта.

Рекомендация



В дополнение к функции **Распознавание дорожных знаков** водитель сам может внести отображаемую на дисплее скорость в качестве заданной для ограничителя или регулятора скорости при помощи кнопки сохранения параметров скорости в память этих систем.

i Дополнительную информацию об **ограничителе скорости**, а также о **круиз-контроле** или **адаптивном круиз-контроле** см. в соответствующих разделах.

Переключатели на рулевом колесе

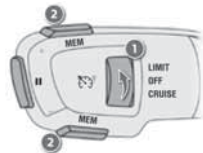

1. Выбор вождения в режиме ограничителя скорости/круиз-контроля
2. Внесение заданной скорости в память

Информация, отображаемая на панели приборов

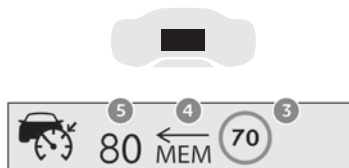

3. Показ ограничения скорости
4. Запрос на сохранение скорости
5. Текущая заданная скорость

Сохранение заданной скорости



► Включите ограничитель скорости/круиз-контроль. Появится информация, относящаяся к ограничителю скорости/круиз-контролю.

Обнаружив дорожный знак с новым значением скорости, система несколько секунд показывает его и мигающий символ **MEM**, предлагая внести скорость в память в качестве новой заданной скорости.

i При разнице менее 9 км/ч между заданной скоростью и той, что показана системой **Распознавание дорожных знаков**, символ **MEM** не загорается.

В зависимости от дорожных условий могут отображаться несколько параметров скорости.

► Нажмите на кнопку **2одн раз**, чтобы сохранить предложенную скорость.

Отобразится сообщение, подтверждающее запрос.

► Нажмите на кнопку **2еще раз**, чтобы подтвердить и сохранить в памяти новую заданную скорость.

Индикация вернется в исходное положение.

Расширенное распознавание дорожных знаков

Прочтите **общие рекомендации по использованию систем помощи при вождении и маневрировании**.



Данная дополнительная система распознает эти **дорожные знаки** и отображает их на панели приборов, если выбран соответствующий режим отображения.

Знак «Одностороннее движение»: при движении в неправильном направлении по улице с односторонним движением на панели приборов появится уведомление (предлагающее проверить направление движения).

Другие знаки: при приближении к одному из этих знаков на панели приборов загорается соответствующий символ.

! Фактические дорожные знаки всегда имеют приоритет перед символами на дисплее.

Знаки должны соответствовать требованиям Венской Конвенции о дорожных знаках и сигналах.

Программируемый ограничитель скорости

Прочтите **общие рекомендации по использованию систем помощи при вождении и маневрировании**.

 Эта система не позволяет автомобилю превышать заданную водителем скорость движения («предельную»).

Включение ограничителя скорости осуществляется вручную.

При этом предельная скорость должна быть не ниже 30 км/ч.

Заданная предельная скорость остается в памяти системы и после выключения зажигания.

Переключатели на рулевом колесе

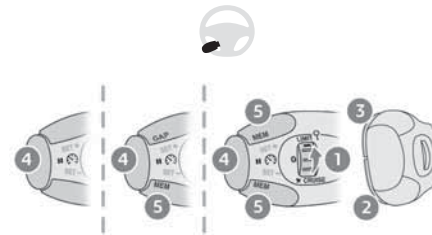

1. ВКЛ. (положение **LIMIT**)/ВЫКЛ. (положение **0**)
2. Снизить заданную скорость
3. Увеличить заданную скорость

4. Приостановка/возобновление работы ограничителя скорости с ранее сохраненным параметром скорости
5. В зависимости от комплектации автомобиля: Отображение пороговых значений скорости, сохраненных в памяти параметров скорости или
Переход на скорость, предложенную системой
Распознавание дорожных знаков (горит **MEM**)

Дополнительную информацию о **внесении в память параметров скорости** или **Распознавание дорожных знаков** см. в соответствующих разделах.

Информация на панели приборов



6. Ограничитель скорости включен (желтый)/приостановлен (серый)
7. Выбор вождения в режиме ограничения скорости
8. Параметр запрограммированной скорости
9. Скорость, предложенная системой распознавания знаков ограничения скорости (в зависимости от модификации)

Включение/приостановка работы

- ▶ Поверните переключатель **1** в положение **LIMIT**, чтобы выбрать ограничитель: действие режима будет приостановлено.
- ▶ Если вам нужна именно эта пороговая скорость (предельная скорость, внесенная в память системы последней), нажмите на кнопку **4** и включите ограничитель.
- ▶ Еще раз нажмите на кнопку **4**, чтобы приостановить работу ограничителя (включить паузу).

Настройка предельной скорости («круиз-контроля»)

Вам не нужно включать ограничитель, чтобы настроить скоростной режим.

Для изменения параметра предельной скорости, начиная с текущей скорости движения автомобиля:

- ▶ Кратким нажатием кнопки **2** или **3** можно уменьшить или увеличить параметр с шагом + или - 1 км/ч.
- ▶ Длительным нажатием кнопки **2** или **3** можно уменьшить или увеличить параметр с шагом + или - 5 км/ч.

Чтобы изменить параметр предельной скорости, пользуясь внесенными в память пороговыми скоростями и сенсорным экраном, выполните следующие действия:

- ▶ нажмите на кнопку **5** и откройте внесенные в память пороговые скорости.

- ▶ нажмите на кнопку сенсорного экрана, соответствующую выбранному скоростному порогу. Через несколько секунд окно выбора закроется. Этот порог станет новой предельной скоростью. Для замены параметра крейсерской скорости тем, что предлагает система Распознавание дорожных знаков на панели приборов:
 - ▶ Нажмите кнопку **5**; появится предложение подтвердить внесение параметра скорости в память.
 - ▶ Повторно нажмите кнопку **5**. Система запомнит предложенную скорость. Скорость сразу отразится на панели приборов как новая заданная скорость.

Временное превышение заданной скорости

- ▶ Полностью выжмите педаль акселератора. Действие ограничителя скорости временно прекратится, а на дисплее начнет мигать заданный параметр скорости.
- ▶ Чтобы вернуться к заданной скорости, достаточно отпустить педаль акселератора. При превышении предельной скорости, кроме как в результате действий водителя (например, на крутом склоне), сразу же срабатывает звуковой сигнал.

! Система круиз-контроля не наделена способностью выдерживать заданную скорость на крутых спусках и при резких ускорениях: автомобиль может превысить ее. При необходимости используйте тормоза для контроля скорости автомобиля.

Как только скорость автомобиля вернется к заданному значению, ограничитель возобновит свою работу: индикатор пороговой скорости продолжит гореть, не мигая.

Отключение

- ▶ Переведите рычажок **1** на «0»: индикатор параметров ограничителя погаснет.

Неисправность



В случае неисправности ограничителя скорости отображаются прочерки (сначала мигают, затем постоянно отображаются).

Чтобы ее проверить, обратитесь в сервисную сеть CITROËN или в специализированный техцентр.

Круиз-контроль — особые рекомендации

! В целях обеспечения вашей безопасности и безопасности других участников дорожного движения включайте круиз-контроль, только если обстановка на дороге позволяет вам поддерживать постоянную скорость на протяжении некоторого времени с соблюдением безопасного интервала.

Сохраняйте бдительность, когда круиз-контроль активирован. При нажатии и удержании одной из кнопок изменения установленной

скорости скорость автомобиля может очень быстро измениться.
Круиз-контроль не наделен способностью выдерживать заданную скорость **на крутых спусках** — автомобиль может превысить ее. При необходимости нажимайте на педаль тормоза, чтобы контролировать скорость автомобиля. При движении **по крутым склонам**, а также во время буксировки автомобиль может превысить заданную скорость или не достичь ее.

Превышение запрограммированного значения скорости

Можно временно превысить скорость, нажав педаль акселератора (запрограммированное значение скорости будет мигать).
Для возврата установленного значения скорости отпустите педаль акселератора (после возврата данного значения скорости, значение скорости перестанет мигать).

Пределы возможностей системы

Запрещается использовать систему в следующих условиях:

- в городе с риском для пешеходов, которые переходят дорогу.
- в условиях сильного движения (если нет функции Stop & Go);
- на извилистых дорогах и крутых склонах;
- на скользком и затопленном покрытии;
- при плохой погоде;
- для кольцевых гонок;

- при движении на барабанном стенде;
- для автомобилей, оборудованных цепями противоскольжения, колесными чехлами противоскольжения или шипованными шинами.

Программируемый круиз-контроль

Прочтите **общие рекомендации по использованию вспомогательных систем при вождении и маневрировании**, а также раздел **«Круиз-контроль – важно!»**.

Система автоматически поддерживает заданную водителем крейсерскую скорость автомобиля («предельную») без нажатия на педаль акселератора.

Включение круиз-контроля осуществляется вручную.

При этом скорость автомобиля должна быть не менее 40 км/ч.

На автомобиле с механической коробкой передач должна быть включена третья передача или выше. На автомобиле с автоматической коробкой передач должен быть включен режим **D** или вторая передача, или выше в режиме **M**.

Круиз-контроль остается активным после переключения передачи на двигателях с системой «Стоп-старт» независимо от типа коробки передач.

При выключении зажигания заданная предельная скорость удаляется из памяти системы.

Переключатели на рулевом колесе

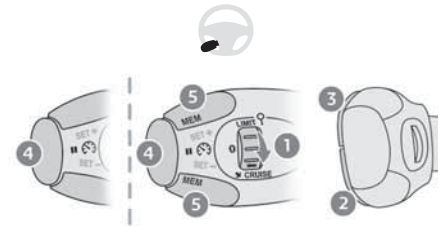

1. ВКЛ. (положение **CRUISE**)/ВЫКЛ. (положение **0**)
2. Включение круиз-контроля, начиная с текущей скорости/понижение заданной скорости
3. Включение круиз-контроля, начиная с текущей скорости/повышение заданной скорости
4. Остановка/возобновление работы круиз-контроля с сохраненным ранее значением скорости
5. В зависимости от комплектации автомобиля: Отображение пороговых значений скорости, сохраненных с помощью функции внесения в память параметров скорости или
Переход на скорость, предложенную системой
Распознавание дорожных знаков (горит **MEM**)

Дополнительную информацию о **внесении в память параметров скорости** или **Распознавание дорожных знаков** см. в соответствующих разделах.

Информация, отображаемая на панели приборов



6. Состояние ограничителя скорости: включен (желтый)/приостановлен (серый)
7. Выбор режима круиз-контроля
8. Заданное значение скорости
9. Скорость, предложенная системой распознавания знаков ограничения скорости (в зависимости от модификации)

Включение/приостановка работы («пауза»)

- ▶ Поверните регулятор **1** в положение **CRUISE**, чтобы выбрать режим круиз-контроля; система находится на паузе.
- ▶ Нажмите кнопку **2** или **3**, чтобы активировать круиз-контроль и задать скоростной режим, как только автомобиль разогнётся до необходимой

скорости; с этого момента текущая скорость автомобиля приобретает статус заданной.

- ▶ Отпустите педаль акселератора.
- ▶ Еще раз нажмите кнопки **4**, чтобы приостановить работу функции.
- ▶ При повторном нажатии кнопки **4** круиз-контроль возобновляет свою работу (ON).

▶ Работу круиза-контроля также можно приостановить:

- при нажатии на педаль тормоза.
- автоматически, в случае срабатывания системы динамической стабилизации ESC.

Изменение заданной крейсерской скорости

Круиз-контроль должен быть активен.

Чтобы изменить параметр крейсерской скорости, начиная с текущей скорости движения автомобиля:

- ▶ Кратким нажатием на кнопку **2** или **3** можно уменьшить или увеличить параметр с шагом + или - 1 км/ч.
- ▶ Длительным нажатием на кнопку **2** или **3** можно уменьшить или увеличить параметр с шагом + или - 5 км/ч.

▶ При длительном нажатии на кнопку **2** или **3** скорость автомобиля может резко возрасти или понизиться.

▶ По соображениям безопасности рекомендуется устанавливать скорость,

близкую к той, с которой в данный момент движется автомобиль, чтобы не допустить его слишком резкого ускорения или замедления.

Чтобы изменить параметр крейсерской скорости, пользуясь внесенными в память пороговыми скоростями и сенсорным экраном, выполните следующие действия:

- ▶ нажмите на кнопку **5** и откройте внесенные в память пороговые скорости.
- ▶ нажмите на кнопку сенсорного экрана, соответствующую выбранному скоростному порогу. Через несколько секунд окно выбора закроется. Этот порог станет новой крейсерской скоростью. Для замены параметра крейсерской скорости тем, что предлагает система Распознавание дорожных знаков на панели приборов:
- ▶ Нажмите на кнопку **5**; появится предложение подтвердить внесение параметра скорости в память.
- ▶ Еще раз нажмите на кнопку **5**. Система запомнит предложенную скорость. Скорость сразу отразится на панели приборов как новая заданная скорость.

Отключение

- ▶ Поверните рычажок **1** в положение «0»: индикатор параметров круиз-контроля погаснет.

Неисправность



В случае неисправности системы круиз-контроля отображаются прочерки (сначала мигают, затем постоянно отображаются).

Чтобы ее проверить, обратитесь в сервисную сеть CITROËN или в специализированный техцентр.

Изменение параметра пороговой скорости

Эта функция, используемая только для ограничителя скорости и программируемого круиз-контроля, позволяет сохранять настройки скорости, которые впоследствии будут предложены для настройки этих двух систем.

В память можно внести несколько значений скорости для каждой из двух систем.

Некоторые установки скорости уже внесены в память по умолчанию.

! По соображениям безопасности настройку пороговых скоростей водитель должен осуществлять только на неподвижном автомобиле.

Изменение параметра пороговой скорости



Параметры пороговой скорости можно активировать, отключить, выбрать и изменить в меню сенсорного экрана **Driving / Автомобиль**.

Кнопка MEM

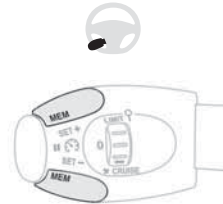

Эта кнопка служит для выбора порогового параметра скорости из памяти системы при настройке ограничителя или регулятора скорости. Дополнительную информацию об **ограничителе скорости** или **круиз-контроле** см. в соответствующем разделе.

Highway Driver Assist

Имеется только на автомобилях с автоматической коробкой передач.

Система автоматически регулирует скорость движения и корректирует траекторию при поддержке Адаптивного регулятора скорости с функцией Stop&Go с системой помощи в соблюдении полосы движения.

Обе эти системы должны быть включены и исправны.

Система предназначена в первую очередь для движения по шоссе и автомагистралям.

Дополнительную информацию об **Адаптивном регуляторе скорости** и **системе помощи**

в **соблюдении полосы движения** см. в соответствующих разделах.

! Система помогает водителю в управлении автомобилем, поддержании скорости и торможении в пределах законов физики и возможностей автомобиля. Некоторые объекты дорожной инфраструктуры и находящиеся на дороге транспортные средства могут оказаться незамеченными камерой и радаром или неверно идентифицированы, что может привести к неожиданному изменению направления движения, пропаданию коррекции на руле и/или ненадлежащему воздействию на ускорение и замедление.

Адаптивный регулятор скорости

Прочтите **общие рекомендации по использованию вспомогательных систем при вождении и маневрировании**, а также раздел **«Круиз-контроль – важно!»**.

Система **автоматически** поддерживает заданную вами скорость автомобиля, а также сохраняет безопасный интервал до идущего перед вами автомобиля, который вы задали заранее. Система управляет торможением и ускорением автомобиля в автоматическом режиме.

Используя **функцию «Стоп»**, система управляет торможением до полной остановки автомобиля.

Используя функцию «Стоп-старт», система управляет торможением до полной остановки автомобиля и его повторного запуска.

! Фонари стоп-сигнала включаются при снижении скорости автомобиля системой. Вождение может быть опасным, если стоп-сигналы не в надлежащем рабочем состоянии.



Для этого автомобиль оборудован камерой над ветровым стеклом, а также, при наличии в комплектации, радаром в переднем бампере.

! Эта система изначально создана для движения по шоссе и автомагистралям и реагирует только на попутные автомобили.

i При включении сигнала поворота для обгона медленно идущего автомобиля круиз-контроль позволит приблизиться к нему, чтобы обогнать, не превышая при этом значение предельной скорости.

! Некоторые автомобили на дороге не могут быть обнаружены или будут неверно определены камерой и/или радаром (например, грузовик), что может привести к неправильной оценке дистанции и некорректному управлению ускорением и замедлением.

Переключатели на рулевом колесе

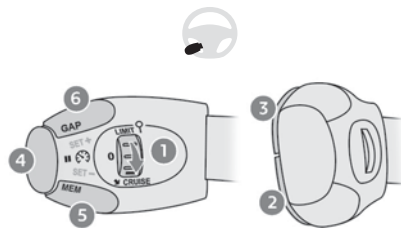

1. ВКЛ. (положение **CRUISE**)/ВЫКЛ. (положение **0**)
2. Включение круиз-контроля, начиная с текущей скорости, или понижение заданной скорости
3. Включение круиз-контроля, начиная с текущей скорости, или повышение заданной скорости
4. Остановка/возобновление работы круиз-контроля с сохраненным ранее значением скорости
Подтверждение повторного запуска автомобиля после автоматической остановки (версии с функцией «Стоп-старт»)
5. Переход на скорость, предложенную системой Распознавание дорожных знаков (горит **MEM**)
6. Просмотр и настройка интервала до впереди идущего автомобиля

Как пользоваться системой

Активирование системы (находящейся на паузе)

► При включенном двигателе поверните выключатель **1** вниз в положение **CRUISE**. Круиз-контроль готов к работе (серый экран).

Включение круиз-контроля и настройка скорости

На автомобиле с механической коробкой передач скорость автомобиля должна составлять от 30 до 180 км/ч.

На автомобиле с автоматической коробкой передач EAT6 скорость автомобиля должна составлять от 2 до 180 км/ч.

На автомобиле с автоматической коробкой передач EAT8 скорость автомобиля должна составлять от 0 до 180 км/ч.

► Нажмите на кнопку **2** или **3**: при этом текущая скорость движения автомобиля станет заданным параметром (не менее 30 км/ч) и включится круиз-контроль (зеленый цвет на дисплее).

► Нажмите **3**, чтобы увеличить скорость (если кнопка удерживается нажатой, скорость увеличивается с шагом в 8 км/ч), или **2**, чтобы уменьшить скорость.

! Длительным нажатием на кнопку **2** или **3** скорость автомобиля может резко возрасти или понизиться.

Приостановка/возобновление работы круиз-контроля

- ▶ Нажмите на кнопку **4** или нажмите на **педаль тормоза**. Для приостановки работы круиз-контроля также необходимо выполнить следующие действия:
 - перейдите из режима **D** в режим **N**;
 - нажмите и удерживайте педаль сцепления более 10 секунд;
 - нажмите электрический стояночный тормоз.
- ▶ Нажмите на кнопку **4**, чтобы возобновить работу круиз-контроля. Круиз-контроль может автоматически перейти на паузу в следующих случаях:
 - если автомобиль движется со скоростью ниже 30 км/ч (в версии с механической коробкой передач).
 - если автомобиль движется со скоростью ниже 1100 об/мин (в версии с механической коробкой передач).
 - при срабатывании системы ESC.

На автомобиле с коробкой передач EAT6 после торможения автомобиля до его полной остановки система удерживает автомобиль на месте; круиз-контроль поставлен на паузу. Водитель должен нажать на педаль акселератора, чтобы продолжить движение, и, достигнув скорости выше 2 км/ч, активировать систему, нажав кнопку **2**, **3** или **4**.
 На автомобиле с коробкой передач EAT8 после торможения автомобиля до его полной остановки, если дорожные условия не позволяют запустить двигатель в течение 3 секунд после остановки, нажмите на кнопку **4** или на педаль акселератора чтобы продолжить движение.

Если после остановки автомобиля водитель не предпримет действий, минут через 5 сработает автоматическое затягивание электрического стояночного тормоза.

i При переключении передач система круиз-контроля остается активной независимо от типа коробки передач.

! Если водитель пытается активировать поставленный на паузу круиз-контроль в момент, когда активирование невозможно, появится сообщение «Активирование невозможно: условия не соблюдены» (это означает что условия безопасности не соблюдены).

Изменение запрограммированной настройки скорости с помощью функции Распознавание дорожных знаков

- ▶ Нажмите на кнопку **5** для установки скорости, предложенной системой на панели приборов, а затем еще раз нажмите для подтверждения.

! Во избежание резкого ускорения или торможения автомобиля необходимо выбрать настройку скорости, наиболее приближенную к текущей скорости движения автомобиля.

Изменение интервала между автомобилями

- ▶ Нажмите на кнопку **6**, чтобы отобразить пороговые значения расстояния («Далеко»,

«Норма», «Близк»), а затем нажмите еще раз для выбора порога. Через несколько секунд настройка будет принята, и после выключения зажигания она сохранится в памяти системы.

Временное превышение заданной скорости

- ▶ Полностью выжмите педаль акселератора. Контроль дистанции и система круиз-контроля выключаются при ускорении. Отображается сообщение «Работа круиз-контроля приостановлена».

Выключение системы

- ▶ Поверните переключатель **1** вверх в положение **ВЫКЛ.**

Информация на панели приборов

На панели приборов можно просматривать следующую информацию в режиме индикации ВОЖДЕНИЕ.

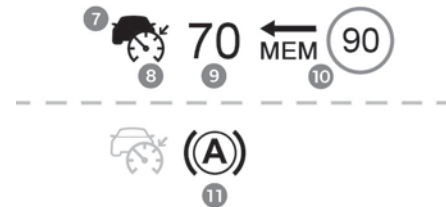

- 7. Автомобиль обнаружен системой (закрашенный символ)

8. Крузи-контроль включен (не серый цвет)
9. Заданное значение скорости
10. Скорость, предложенная Распознавание дорожных знаков
11. На неподвижном автомобиле (версии с автоматической коробкой передач)





12. Настройка интервала между автомобилями
13. Положение автомобиля, обнаруженного системой

Сообщения и уведомления на дисплее

Индикацию в режиме «Вождение» нужно выбрать на цифровой панели приборов заранее.

i Последовательность сообщений или уведомлений здесь не соблюдена.

 «Крузи-контроль на паузе» или «Крузи-контроль приостановлен» - индицируется, когда водитель на короткое время прибегает к ускорению.

 «Крузи-контроль включен» - индицируется, когда транспортных средств не обнаружено.

 «Крузи-контроль на паузе» - индицируется, когда транспортное средство обнаружено.

 «Крузи-контроль включен» - индицируется, когда транспортное средство обнаружено.

 «Возьмите управление автомобилем на себя» (оранжевый индикатор).

▶ В зависимости от ситуации, тормозите или ускоряйтесь.

 «Возьмите управление автомобилем на себя» (красный индикатор).

▶ **Немедленно возьмите управление автомобилем на себя:** система не может справиться со сложившейся ситуацией на дороге.

 «Активирование невозможно: Условия не соблюдены». Необходимые условия не выполнены, поэтому система не включает крузи-контроль.



Функция «Stop»

 «Крузи-контроль на паузе» (на несколько секунд).

Система включила торможение, остановила автомобиль и удерживает его на месте: крузи-контроль на паузе.

Водитель должен нажать на акселератор, чтобы продолжить движение, затем повторно включить крузи-контроль.

Система «стоп-старт»

  Для продолжения движения нажмите кнопку II (кнопка 4).

Система включила торможение и остановила автомобиль.

В течение 3 секунд автомобиль постепенно вновь приходит в движение.

Для продолжения движения по прошествии 3 секунд водитель должен нажать на педаль акселератора или кнопку 4.

! Когда автомобиль стоит, рекомендуется:
– Водитель не должен покидать автомобиль.

- Не открывайте багажное отделение.
- Не высаживать и не сажать пассажиров.
- Не включать передачу заднего хода.

! Начиная движение, следите за велосипедистами, пешеходами или животными, которых система может не заметить.

Пределы возможностей системы

Крузи-контроль работает и днем, и ночью, и в туман, и при умеренном дожде.

С некоторыми ситуациями система может не справиться, и тогда требуется вмешательство водителя.

Система не замечает:

- Пешеходов, велосипедистов, животных.
- Неподвижные автомобили (в пробках, аварийные и т. д.).

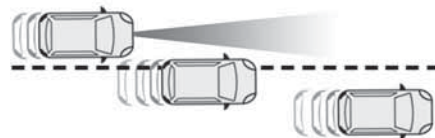

- Автомобили, пересекающие вашу полосу движения.
- Встречные автомобили.

Ситуации, в которых водитель должен приостановить работу системы круиз-контроля:

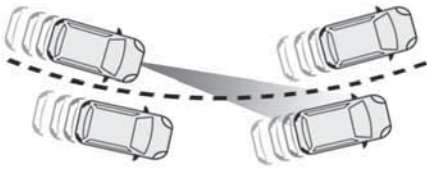

- При входе в крутой вираж.
- При подъезде к перекрестку с круговым движением.

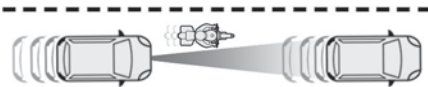

- При следовании за узким транспортным средством.

Как только условия дорожного движения позволят, круиз-контроль можно включить вновь.

Ситуации, в которых водителю предлагается немедленно возобновить управление:

- В случае резкого торможения идущего перед вами автомобиля.

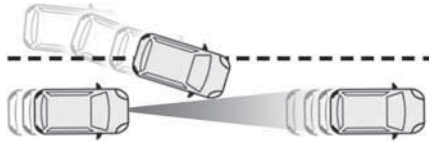

- В случае резкого «вклинивания» постороннего автомобиля в интервал между вами и автомобилем, за которым вы следуете.

! Соблюдайте особую осторожность в следующих случаях:

- При наличии в транспортном потоке мотоциклов и «шахматном» расположении автомобилей на дороге.
- При въезде в туннель или проезде по мосту.

! Не пользуйтесь системой в следующих обстоятельствах:

- В случае удара по ветровому стеклу в зоне видеокamеры или по переднему бамперу (на версиях с радаром).
- В случае неисправности стоп-сигналов.

! Не пользуйтесь системой при наличии хотя бы одного из следующих условий:

- При перевозке длинномерных предметов на багажных дугах на крыше.
- Во время буксировки.
- При вождении на малоразмерном запасном колесе (в зависимости от комплектации).

- На автомобиле с изменениями в передней части (например, с дополнительными прожекторами или окрашенным бампером).

Неисправность



В случае неисправности системы круиз-контроля вместо значения скорости круиз-контроля отображаются черточки.



Эта сигнальная лампа загорается вместе с предупреждающим сообщением и звуковым сигналом, указывающим на неисправность системы. Чтобы проверить систему, обратитесь в сервисную сеть CITROËN или в специализированный техцентр.

Активный сигнал о пересечении дорожной разметки

Прочтите **общие рекомендации по использованию систем помощи при вождении и маневрировании.**

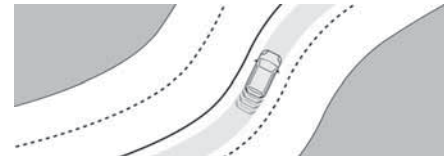

Посредством расположенной над ветровым стеклом камеры система распознает дорожную разметку и

направляет автомобиль на полосу, которую выбрал водитель.

Система предназначена в первую очередь для движения по шоссе и автомагистралям.

Условия работы

- Адаптивный регулятор скорости активна.
- Полоса движения выделена линиями с обеих сторон.
- Система ESC активирована.
- Системы ASR/CDS активированы.
- Отсутствует прицеп.
- Малоразмерное запасное колесо не используется.
- Автомобиль не испытывает резких боковых нагрузок.
- Указатели поворотов не активированы.

Включение и выключение системы



- При включенном адаптивном регуляторе скорости (Адаптивный регулятор скорости) с функцией «стоп-старт» нажмите на эту кнопку. Об активировании системы свидетельствует:

- Зеленый свет контрольной лампы внутри кнопки.
- Отображение следующего символа на панели приборов.

Цвет символа на панели приборов зависит от рабочего состояния системы:



(серый цвет)

По крайней мере одно рабочее условие не соблюдено; работа системы приостановлена.



(зеленый цвет)

Все рабочие условия соблюдены; система работает в активном режиме.



(оранжевый цвет)

Сбой в работе системы.

В случае необходимости, водитель может деактивировать систему на некоторое время, еще раз нажав на кнопку.

Контрольная лампа кнопки погаснет, символ на панели приборов перестанет отображаться.



После выключения зажигания состояние системы сохраняется.

Круиз-контроль

Водитель должен надлежащим образом держать рулевое колесо.

Если круиз-контроль активирован, отображается зеленый символ: система рулевого управления регулируется, чтобы автомобиль находился в выбранном водителем положении на полосе движения. Данное положение не обязательно находится по центру полосы движения.

Рулевое колесо при активации этой функции движется.

В любое время водитель может изменить положение автомобиля, повернув рулевое колесо. Это приостановит работу функции. Можно разместить автомобиль в любом месте полосы. Если положение автомобиля вас устраивает, функция поддерживает его, пока не будут заданы другие данные. Работа системы восстанавливается при необходимости поддержания нового указанного положения.

Перевод на паузу/приостановка работы системы



Водитель должен вмешаться, как только заметит, что условия движения или состояние дорожного покрытия не соответствуют требованиям нормальной работы системы. Необходимо повернуть рулевое колесо, чтобы приостановить работу системы. Нажатие на педаль тормоза для постановки на паузу круиз-контроля также поставит на паузу и систему.



Если система определит, что водитель недостаточно крепко удерживает рулевое колесо, она даст одно за другим несколько предупреждений, после чего деактивируется, если со стороны водителя не последует реакции.



В случае приостановки работы системы вследствие чрезмерно долгого отпускания рулевого колеса водителем систему необходимо повторно включить, нажав на кнопку.

Автоматический перевод системы на паузу

- В случае срабатывания системы ESC.
- При продолжительной невозможности обнаружить линию дорожной разметки. В этом случае включается активный контроль непреднамеренного пересечения линий дорожной разметки, а система

прекращает работу до тех пор, пока условия вновь не будут соответствовать требуемым.









Работа системы приостанавливается при следующих действиях водителя:



- Включение указателей поворотов.
- Выезд за пределы полосы движения.

- Слишком сильное удержание рулевого колеса или динамичные действия с рулевым колесом.
- Нажатие на педаль тормоза (постановка системы на паузу до повторной активации круиз-контроля) или на педаль акселератора (приостановка работы системы на время удержания педали нажатой).
- Перевод круиз-контроля на паузу.
- Отключение систем CDS/ASR.

Ситуации на дороге и сообщения о них

В нижеследующей таблице приведены уведомления и сообщения в зависимости от ситуации на дороге. Последовательность уведомлений здесь не соблюдена.

Контрольная лампа кнопки	Переключатель круиз-контроля	Символы	Индикация	Комментарии
Выкл.	CRUISE	 (серый)	 (серый)	Круиз-контроль приостановлен; система помощи в соблюдении полосы движения неактивна.
Выкл.	CRUISE	 (зеленый)	 (серый)	Круиз-контроль активен; система помощи в соблюдении полосы движения неактивна.
Зеленый	CRUISE	 (зеленый)	 (зеленый)	Highway Driver Assist активен и работает нормально (траектория корректируется на уровне рулевого колеса).
Зеленый	CRUISE	 (серый)	 (серый)	Highway Driver Assist приостановлен.

Контрольная лампа кнопки	Переключатель круиз-контроля	Символы	Индикация	Комментарии
Зеленый	CRUISE	 (зеленый)/(серый)	 (серый)	Highway Driver Assist активен; выполнены не все условия, необходимые для работы системы помощи в соблюдении полосы движения.
Зеленый	OFF или LIMIT	 (серый)	 (серый)	Круиз-контроль неактивен; выполнены не все условия, необходимые для работы системы помощи в соблюдении полосы движения.
Зеленый	CRUISE	 (зеленый)/(серый)	 (серый)	Highway Driver Assist приостановлен: работа систем круиз-контроля и помощи в соблюдении полосы движения приостановлена.

Сообщения	Ситуации на дороге
«Активируйте круиз-контроль для использования системы помощи в соблюдении полосы движения»	Активирование системы помощи в соблюдении полосы движения при неактивной системе круиз-контроля.
«Условия не соблюдены, включение в режиме ожидания»	Активирование системы помощи в соблюдении полосы движения в случае, если выполнены не все условия.
«Держите руки на рулевом колесе»	Водитель в течение длительного времени не удерживает рулевое колесо, удерживает его ненадлежащим образом или не прикладывает усилия.
«Удерживайте рулевое колесо»	Потеря или возможность потери контроля над системой помощи в соблюдении полосы движения.
«Возьмите управление на себя»	Одновременная потеря контроля над системами круиз-контроля и помощи в соблюдении полосы движения.

Пределы возможностей системы

Система помощи в соблюдении полосы движения может выдать предупреждение при длительном движении прямо на ровной дорожной поверхности, даже если водитель надлежащим образом держит рулевое колесо.

Система может не работать или применять неверные корректировки по следующим причинам.

- В условиях плохой видимости (недостаточное освещение дороги, снегопад, дождь, туман).
- В случае ослепления (фарами встречного автомобиля, лучами низкого солнца, отблесками мокрого шоссе, на выходе из туннеля, при быстрой смене теней и света).
- В случае если ветровое стекло перед камерой грязное, покрыто конденсатом, инеем, снегом, повреждено или заклеено наклейкой.
- Повреждение дорожной разметки, линии разметки стерты, скрыты (под снегом, грязью) или их несколько (например, в зоне производства работ или при наличии стыков).
- Автомобиль входит в поворот.
- Извилистая дорога.
- Наличие стыков дорожного покрытия.

Система не следует включать:

- При движении на малоразмерном запасном колесе.
- При буксировке прицепа, особенно неподключенного или несертифицированного.

- При неблагоприятных климатических условиях.
- Вождение в условиях слабого сцепления колес с дорожным покрытием (риск аквапланирования, снег, гололед).
- Кольцевые гонки.
- Имитация движения на барабанном стенде.

Неисправность



В случае неисправности на панели приборов загорится сигнализатор обслуживания и отобразится данный (оранжевый) символ в сопровождении сообщения и звукового сигнала.

Для проверки обратитесь в сервисную сеть CITROËN или в специализированный техцентр.

Active Safety Brake с системой Датчик интервала и интеллектуальной системой экстренного торможения

Прочтите **общие рекомендации по использованию систем помощи при вождении и маневрировании.**



Данная система:

- предупреждает водителя о возникшем риске столкновения с впереди идущим автомобилем, пешеходом или (в зависимости от комплектации) велосипедистом;
- снижает скорость автомобиля во избежание столкновения или для уменьшения его последствия.

Система также обнаруживает велосипедистов и животных. Тем не менее могут возникать проблемы с обнаружением мелких объектов и животных высотой менее 0,5 м.

Данная система выполняет три функции:

- Датчик интервала.
- интеллектуальный режим экстренного торможения.
- Active Safety Brake (экстренное автоматическое торможение).

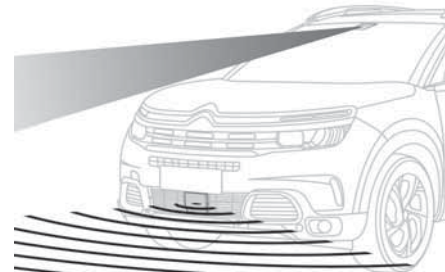

Автомобиль оборудован многофункциональной камерой над ветровым стеклом и, если это

предусмотрено комплектацией, радаром в переднем бампере.

! Эта система не освобождает водителя от необходимости сохранять бдительность на дороге.

Эта система предназначена для помощи водителю и повышения безопасности вождения. Водитель несет ответственность за постоянный контроль условий на дороге в соответствии с действующими правилами вождения.

i Обнаружив возможное препятствие, система мгновенно готовит тормозной контур к автоматическому срабатыванию. Это может сопровождаться небольшим шумом и ощущением торможения.

Отключение/включение

Система активируется по умолчанию каждый раз при пуске двигателя.



Это можно установить с помощью меню сенсорного экрана **Driving / Автомобиль**



При отключении системы загорается эта контрольная лампа в сопровождении сообщения.

Условия срабатывания и пределы возможностей системы

Автомобиль движется вперед.

Система ESC готова к эксплуатации.

Системы DSC/ASR активированы.

Ремни безопасности пристегнуты для всех пассажиров.

Стабильная скорость на дорогах с небольшой частотой поворотов.

В следующих случаях систему рекомендуется отключить через меню настроек бортовых систем:

- Буксировка прицепа.
- При перевозке длинномерных предметов на багажных дугах на крыше.
- Вождение на цепях противоскольжения.
- Перед отправкой на автоматическую моечную установку с работающим двигателем.
- Перед установкой на роликовый стенд в цеху.
- На буксируемом автомобиле с работающим двигателем.
- В случае повреждения переднего бампера (на модификациях с радар-датчиком).
- После удара по ветровому стеклу в зоне расположения видеокамеры.

i Система автоматически отключается в случае использования малоразмерного запасного колеса (малый диаметр), неисправности переключателя педали тормоза или фонарей стоп-сигнала.

! Вождение может быть опасным, если стоп-сигналы не в ненадлежащем рабочем состоянии.

! Возможно, что уведомления не будут поступать, будут поступать слишком поздно или могут показаться беспричинными. Водитель всегда должен сохранять бдительность и быть готовым отреагировать, чтобы избежать столкновения.

! При столкновении система автоматически прекращает работу. Обратитесь в сервисную сеть CITROËN или в специализированный техцентр, чтобы проверить исправность системы.

Датчик интервала

Данная функция предупреждает водителя об опасной ситуации столкновения с идущим впереди автомобилем, а также пешеходом или велосипедистом на полосе движения.

Изменение порога срабатывания уведомления

Этот порог срабатывания определяет чувствительность, на основе которой функция предупреждает о риске столкновения.



Порог можно установить с помощью меню сенсорного экрана **Driving/Автомобиль**.

► Выберите один из трех предустановленных порогов: «Далеко», Норма или Близк. После выключения зажигания выбранный порог сохраняется в памяти системы.

Работа системы

В зависимости от степени риска столкновения, обнаруженного системой, и выбранного водителем уровня срабатывания, на панели приборов могут выводиться различные уровни тревоги.

Система учитывает динамику автомобиля, скорость вашего транспортного средства и автомобиля впереди, условия окружающей среды и работу транспортного средства (воздействие на педали, рулевое колесо и т. д.) для включения сигнала тревоги в необходимый момент.



Уровень 1 (оранжевый): только визуальный сигнал, предупреждающий о том, что вы находитесь слишком близко к впереди идущему автомобилю.

Отображается сообщение «Автомобиль близко».



Уровень 2 (красный): визуальное-звуковое уведомление о неизбежности столкновения.

Подается команда «Тормозите!».

Если скорость приближения вашего автомобиля к другому автомобилю слишком высока, первый уровень тревоги может не выводиться, а сразу включаться уровень 2.

Важно: уровень тревоги 1 не работает в отношении неподвижных объектов и при выборе порогового параметра «Близко».

Интеллектуальная система усиления экстренного торможения

Если водитель нажимает на педаль тормоза с усилием, недостаточным для предотвращения столкновения, данная система усиливает торможение, насколько допускают законы физики. Усиление активируется только в том случае, если педаль тормоза нажата.

Active Safety Brake



Эта система (т. н. «автоматическое экстренное торможение») срабатывает после включения уведомления, если водитель не реагирует

достаточно оперативно и не воздействует на тормозную систему.

Задача функции — снизить скорость удара или избежать столкновения в случае отсутствия реакции водителя.

Работа системы

Система работает при следующих условиях:

- Скорость автомобиля не превышает 60 км/ч, чтобы система среагировала на пешехода.
- Скорость автомобиля не превышает 80 км/ч, чтобы система среагировала на неподвижное транспортное средство или велосипедиста.
- Скорость автомобиля превышает 10 км/ч (если он оборудован камерой и радаром) или находится в диапазоне от 10 км/ч до 85 км/ч (если он оборудован только камерой), чтобы система среагировала на движущийся автомобиль.



Данный сигнализатор мигает (примерно в течение 10 секунд), как только функция среагирует на торможение автомобиля.

На автомобиле с автоматической коробкой передач в случае экстренного автоматического торможения вплоть до полной остановки автомобиля продолжайте нажимать на педаль тормоза, чтобы удержать автомобиль на месте.

На автомобиле с механической коробкой передач в случае экстренного автоматического торможения вплоть до полной остановки автомобиля двигатель может заглухнуть.



Водитель может переключить управление автомобилем на себя, резко повернув

рулевое колесо и/или нажав на педаль акселератора.

I Во время работы системы педаль тормоза может слегка вибрировать.

В случае полной остановки автомобиля система автоматического торможения остается включенной в течение 1–2 секунд.

Неисправность



В случае неисправности системы загорится этот сигнализатор в сопровождении сообщения и звукового сигнала.

Обратитесь в сервисную сеть CITROËN или в специализированный техцентр, чтобы проверить исправность системы.



Эти сигнализаторы загораются, если ремень безопасности водителя и/или переднего пассажира (в зависимости от комплектации автомобиля) не пристегнут.

Отмечена потеря внимания

Прочтите **общие рекомендации по использованию систем помощи при вождении и маневрировании**.

Делайте перерывы в случае усталости или хотя бы каждые 2 часа.

Система комплектуется информатором о необходимости перерыва и датчиком «Снижения внимания водителя».

! Эти системы ни в коем случае не предназначены для того, чтобы водитель не смог заснуть за рулем.

Водитель должен самостоятельно остановиться, если почувствует усталость.

Включение/выключение системы



Эту функцию можно настроить в меню сенсорного экрана **Driving/Автомобиль**.

При выключении зажигания состояние системы сохраняется в памяти.

Уведомление о необходимости перерыва



Система включит сигнал тревоги, как только определит, что водитель не остановился на отдых по истечении двух часов вождения со скоростью выше 65 км/ч.

Сигнал тревоги поступает в виде сообщения, призывающего сделать остановку, и звукового сигнала.

Выжмите до упора педаль сцепления.

Система начинает отсчет с нуля при соблюдении одного из следующих условий:

- автомобиль простоял более 15 минут с работающим двигателем.
- после выключения зажигания прошло несколько минут.
- ремень безопасности водителя отстегнут, а его дверь открыта.

i Как только скорость движения автомобиля составит менее 65 км/ч, система перейдет в «спящий» режим.

Система возобновит отсчет времени, как только скорость автомобиля превысит 65 км/ч.

Сигнал о снижении внимания водителя

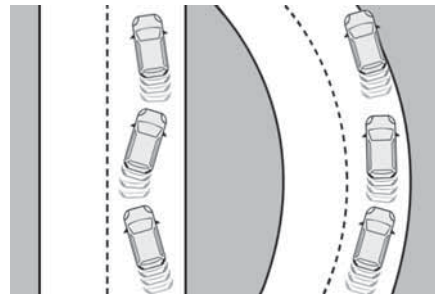

При помощи расположенной на ветровом стекле видеокамеры система оценивает внимательность, утомляемость или отвлекаемость водителя путем отслеживания отклонений автомобиля от дорожной разметки.

Эта функция, в частности, предназначена для вождения по высокоскоростным магистралям (со скоростью выше 65 км/ч)

При первом уровне тревоги отображается сообщение «**Будьте внимательны!**» в сопровождении звукового сигнала.

После трехкратной подачи сигнала тревоги первого уровня система включит другой уровень в виде сообщения **Опасное вождение: остановитесь на отдых** в сопровождении звукового сигнала.

i В определенных условиях вождения (на разбитых дорогах или при сильном ветре) система может подавать уведомляющие сигналы без учета состояния внимания водителя.

! Работа системы может давать сбои или прекратиться в следующих ситуациях:

- нет дорожной разметки, линии разметки стерты, скрыты (под снегом, грязью) или их несколько (напр., в зоне производства работ);
- слишком близкое приближение к впереди идущему автомобилю (дорожная разметка не определяется);
- на узких и извилистых улицах.

Активный контроль непреднамеренного пересечения линий дорожной разметки

Прочтите **общие рекомендации по использованию систем помощи при вождении и маневрировании**.

Посредством камеры на ветровом стекле система отслеживает линии дорожной разметки и обочину дороги (в зависимости от версии), корректирует

траекторию движения автомобиля и подает водителю сигнал при в случае непреднамеренного пересечения разметки (в зависимости от версии). Такая система особенно эффективна на скоростных магистралях и автострадах.



Условия срабатывания системы

- Скорость автомобиля составляет от 70 до 180 км/ч.
- На дороге имеется центральная разделительная линия.
- Водитель удерживает рулевое колесо обеими руками.
- Указатели поворотов не активированы.
- Система ESC активирована и исправна.

! Система помогает водителю только при непреднамеренном сходе с полосы, по которой автомобиль движется. Она не вмешивается ни в соблюдение безопасного интервала, ни в скорость, ни в торможение. Водитель обязан держать рулевое колесо обеими руками так, чтобы сохранить управление, когда условия на дороге больше не позволяют системе реагировать (например, в случае исчезновения центральной разделительной линии на дороге).

Работа системы

Как только система определит непреднамеренное отклонение в сторону одной из линий дорожной разметки, она внесет в траекторию коррективы, необходимые для возвращения автомобиля на его исходную полосу движения.

При этом водитель ощутит воздействие системы на рулевое колесо.



Во время коррекции траектории мигает данный сигнализатор.

i Водитель может противодействовать коррекции, жестко удерживая рулевое колесо (например, при резком объезде препятствия).
Коррекция прерывается сразу после включения указателей поворотов.

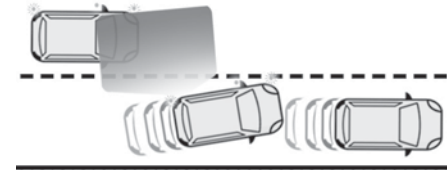

Пока работают указатели поворотов и еще в течение нескольких секунд после их выключения система воспринимает любые отклонения от траектории как преднамеренные и на это время не корректирует ее. Тем не менее, если при включенной системе Отслеживание слепой зоны водитель намерен

сменить полосу движения в момент, когда в слепой зоне находится другой автомобиль, система произведет коррекцию траектории, даже если указатель поворота включен.







Дополнительную информацию о **Отслеживание слепой зоны** см. в соответствующем разделе.

! Если система определит, что водитель недостаточно жестко удерживает рулевое

колесо во время автоматической коррекции, она прервет коррекцию. При этом водителю будет подан уведомляющий сигнал, чтобы побудить его к восстановлению контроля над автомобилем.

Ситуации на дороге и сообщения о них

В нижеприведенной таблице приведены уведомления и сообщения в зависимости от ситуации на дороге. Данные уведомления отображаются непоследовательно.

Состояние функции	Контрольная лампа	Индикация и/или соответствующие сообщения	Комментарии
OFF		 (серый)	Система выключена.
ON		 (серый)	Система активирована, но условия не соблюдены: <ul style="list-style-type: none"> – скорость ниже 70 км/ч; – нет распознавания разметки, – система DSC/ASR отключена или система ESC активирована, – режим вождения — «Спорт».
Вкл.		 (серый)	Автоматическое отключение/переход системы в «спящий» режим (например, при буксировке прицепа или использовании малоразмерного запасного колеса из штатной комплектации автомобиля).
Вкл.		 (зеленый)	Дорожная разметка обнаружена. Скорость выше 70 км/ч.

Приостановка/возобновление работы круиз-контроля

- ▶ Нажмите на кнопку **4** или нажмите на **педаль тормоза**. Для приостановки работы круиз-контроля также необходимо выполнить следующие действия:
 - перейдите из режима **D** в режим **N**;
 - нажмите и удерживайте педаль сцепления более 10 секунд;
 - нажмите электрический стояночный тормоз.
- ▶ Нажмите на кнопку **4**, чтобы возобновить работу круиз-контроля. Круиз-контроль может автоматически перейти на паузу в следующих случаях:
 - если автомобиль движется со скоростью ниже 30 км/ч (в версии с механической коробкой передач).
 - если автомобиль движется со скоростью ниже 1100 об/мин (в версии с механической коробкой передач).
 - при срабатывании системы ESC.

На автомобиле с коробкой передач EAT6 после торможения автомобиля до его полной остановки система удерживает автомобиль на месте; круиз-контроль поставлен на паузу. Водитель должен нажать на педаль акселератора, чтобы продолжить движение, и, достигнув скорости выше 2 км/ч, активировать систему, нажав кнопку **2**, **3** или **4**. На автомобиле с коробкой передач EAT8 после торможения автомобиля до его полной остановки, если дорожные условия не позволяют запустить двигатель в течение 3 секунд после остановки, нажмите на кнопку **4** или на педаль акселератора чтобы продолжить движение.

Если после остановки автомобиля водитель не предпримет действий, минут через 5 сработает автоматическое затягивание электрического стояночного тормоза.

i При переключении передач система круиз-контроля остается активной независимо от типа коробки передач.

! Если водитель пытается активировать поставленный на паузу круиз-контроль в момент, когда активирование невозможно, появится сообщение «Активирование невозможно: условия не соблюдены» (это означает что условия безопасности не соблюдены).

Изменение запрограммированной настройки скорости с помощью функции Распознавание дорожных знаков

- ▶ Нажмите на кнопку **5** для установки скорости, предложенной системой на панели приборов, а затем еще раз нажмите для подтверждения.

! Во избежание резкого ускорения или торможения автомобиля необходимо выбрать настройку скорости, наиболее приближенную к текущей скорости движения автомобиля.

Изменение интервала между автомобилями

- ▶ Нажмите на кнопку **6**, чтобы отобразить пороговые значения расстояния («Далеко»,

«Норма», «Близк»), а затем нажмите еще раз для выбора порога. Через несколько секунд настройка будет принята, и после выключения зажигания она сохранится в памяти системы.

Временное превышение заданной скорости

- ▶ Полностью выжмите педаль акселератора. Контроль дистанции и система круиз-контроля выключаются при ускорении. Отображается сообщение «Работа круиз-контроля приостановлена».

Выключение системы

- ▶ Поверните переключатель **1** вверх в положение **ВЫКЛ.**

Информация на панели приборов

На панели приборов можно просматривать следующую информацию в режиме индикации ВОЖДЕНИЕ.

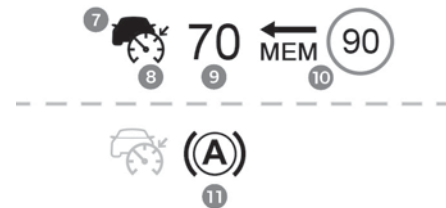

- 7. Автомобиль обнаружен системой (закрашенный символ)

- если расстояние до впереди идущего автомобиля слишком мало (дорожная разметка не успевает прослеживаться);
- на узких улицах, извилистых дорогах и т. д.

Нежелательные срабатывания системы

Рекомендуется выключить систему в следующих ситуациях на дороге:

- при движении по поврежденным, неустойчивым или очень скользким (наледь) дорожным покрытиям;
- плохие погодные условия;
- для кольцевых гонок;
- при движении на барабанном стенде.

Включение/выключение

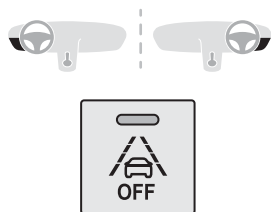

► Нажмите эту кнопку в любой момент, чтобы выключить/включить систему.



Выключение подтверждается включением контрольной лампы на кнопке и на панели приборов.

Система становится **активной автоматически** при включении зажигания.

Неисправность



В случае неисправности на панели приборов загорятся эти сигнализаторы в сопровождении сообщения и короткого звукового сигнала.

Для проверки обратитесь в сервисную сеть CITROËN или в специализированный техцентр.

Отслеживание слепой зоны

Прочтите **общие рекомендации по использованию систем помощи при вождении и маневрировании**.

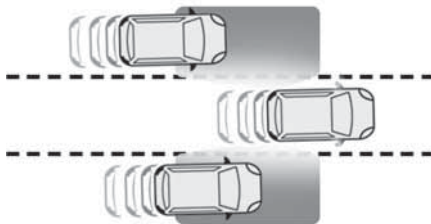

Эта система включает в себя датчики, расположенные по бокам бамперов и предупреждающие водителя о потенциально опасном присутствии другого транспортного средства (автомобиля, грузовика, мотоцикла) в слепых зонах (области, скрытые от поля зрения водителя).

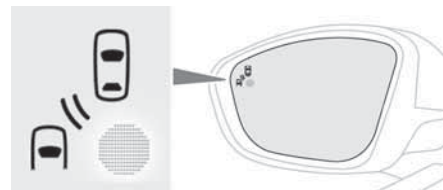

При этом на боковом зеркале с соответствующей стороны загорается контрольная лампа:

- мгновенно в момент, когда вас обгоняют;
- секунду спустя, если предпринятый вами обгон затягивается.

Включение и выключение системы



Это можно установить с помощью меню сенсорного экрана **Driving/Автомобиль**.

При запуске автомобиля на каждом зеркале загорается контрольная лампа, указывающая на активацию системы.

При выключении зажигания состояние системы сохраняется в памяти.



Система автоматически отключается при буксировке с фаркопом, одобренным CITROËN.

Условия работы

- Все автомобили движутся в одном направлении по соседним полосам движения.
- Скорость автомобиля должна составлять от 12 км/ч до 140 км/ч.

- При обгоне автомобиля разница в скорости составляет менее 10 км/ч.
- При обгоне автомобилем разница в скорости составляет менее 25 км/ч.
- Транспортный поток движется свободно.
- В случае затянувшегося обгона, когда обгоняемый автомобиль долго находится в «слепой зоне».
- Вы едете по прямой полосе движения или по плавному виражу.
- Ваш автомобиль едет без прицепа и т. д.

Пределы возможностей системы

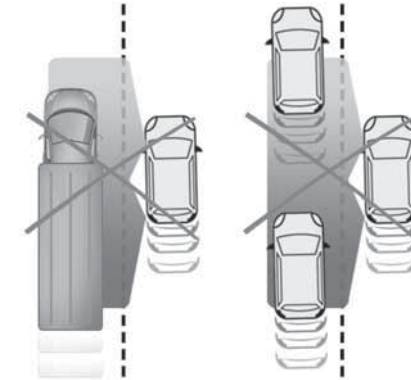
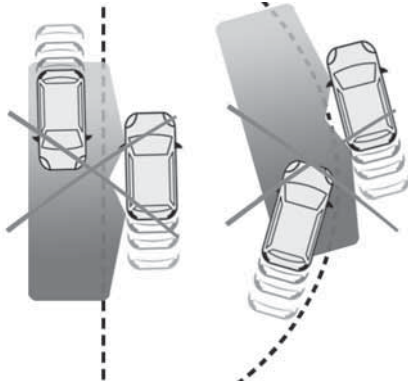

Предупреждающий сигнал не срабатывает при следующих условиях.

- При проезде мимо неподвижных объектов (стоящих автомобилей, дорожных ограждений, столбов, рекламных щитов и т. п.).
- При проезде мимо встречных автомобилей.
- При движении по извилистой дороге или при прохождении крутого поворота.
- При обгоне длинногабаритного автомобиля или длинногабаритным автомобилем (грузовиком, автобусом и т. д.), который отслеживается системой в «слепой зоне» сзади и при этом находится в поле зрения водителя спереди.
- При достаточно быстром обгоне.
- При движении в очень плотном потоке: автомобили, обнаруженные системой спереди и сзади, воспринимаются ею как грузовик или неподвижный объект.
- Если включена функция Park Assist.

Неисправность



В случае неисправности на панели приборов загорится сигнализатор и отобразится сообщение.

Обратитесь в сервисную сеть CITROËN или в специализированный техцентр, чтобы проверить исправность системы.

Нормальная работа системы на короткое время может нарушаться при определенных погодных явлениях (дожде, граде и т. д.). Например, при движении по мокрой дороге или при переходе с сухого участка пути на мокрый система может подавать ложные сигналы (облако водяной взвеси в «слепой зоне» ею может быть воспринято как автомобиль).

В пасмурную погоду или в зимнее время следите за тем, чтобы датчики не закрывались слоем грязи, инеем или снегом.

Не закрывайте сигнализаторы на наружных зеркалах заднего вида и не перекрывайте датчики на переднем и заднем бамперах самоклеящимися этикетками или другими предметами, способными нарушить нормальную работу системы.

Активная система слежения за слепыми зонами

Наряду с лампой, загоревшейся на боковом зеркале заднего вида с соответствующей стороны, система ощутимо скорректирует траекторию в

случае попытки пересечения линии разметки при включенном указателе поворота, чтобы избежать столкновения.

Эта система объединяет работу функции Активный контроль непреднамеренного пересечения линий дорожной разметки и Отслеживание слепой зоны. Обе эти системы должны быть включены и исправны.

Скорость автомобиля должна составлять от 65 км/ч до 140 км/ч.

Эти системы особенно подходят для движения по шоссе и автомагистралям.

Дополнительную информацию об Активный контроль непреднамеренного пересечения линий дорожной разметки и Отслеживание слепой зоны см. в соответствующем разделе.

Датчики парковки

Прочтите **общие рекомендации по использованию систем помощи при вождении и маневрировании**.

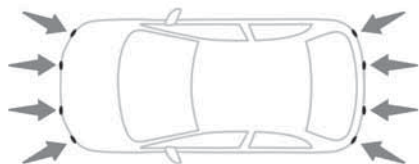

При помощи вмонтированных в бампер датчиков данная система предупреждает о присутствии препятствий (например, пешеходов, транспортных

средств, деревьев, барьеров), попадающих в их зону обнаружения.

Помощь при парковке задним ходом

Система активируется с включением передачи заднего хода. При этом звучит звуковой сигнал подтверждения.

Система отключается при выключении передачи заднего хода.

Звуковое сопровождение

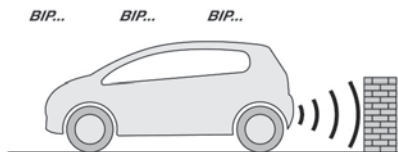

Система уведомляет о препятствиях, обнаруженных в зоне действия датчиков.

О близости препятствия свидетельствует прерывистый звуковой сигнал, частота которого возрастает с приближением автомобиля к нему. Когда расстояние от автомобиля до препятствия составит менее тридцати сантиметров, сигнал начнет звучать непрерывно.

Местоположение препятствия определяется по звуку, исходящему от динамиков (правого или левого).

Настройка звукового сигнала
 С CITROËN Connect Radio или CITROËN Connect Nav (в зависимости от комплектации) при нажатии данной кнопки открывается окно регулировки уровня громкости звукового сигнала.

Визуальное сопровождение маневра

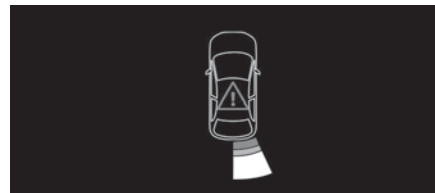

Система дополняет собой звуковой сигнал, без учета траектории движения автомобиля, отображая на экране полосы, которые указывают на расстояние между препятствием и автомобилем (белые: удаленные препятствия; оранжевые: близкие препятствия; красные: очень близкие препятствия). Система дополняет собой звуковой сигнал, отображая на экране полосы, которые указывают на расстояние между препятствием и автомобилем (белые: удаленные препятствия; оранжевые: близкие препятствия; красные: очень близкие препятствия). При максимальном приближении к нему на дисплее появится символ «Опасно».

Передние датчики парковки

Передние датчики парковки дополняют задние датчики парковки и активируются при обнаружении препятствия перед автомобилем, если он движется со скоростью менее 10 км/ч.

Передние датчики парковки отключаются, как только движущийся вперед автомобиль простоит более трех секунд, либо система не будет обнаруживать препятствия, либо его скорость превысит 10 км/ч.

- Местоположение препятствия относительно автомобиля определяется по звуку, исходящему от динамиков (переднего или заднего), спереди или сзади.

Отключение/включение



Это можно установить с помощью меню сенсорного экрана **Driving/Автомобиль**. После выключения зажигания состояние системы сохраняется.



- При установке прицепа или устройства для перевозки велосипедов на фаркопе с соблюдением рекомендаций изготовителя

автомобиля, задние датчики парковки отключаются автоматически. В таких случаях на пиктограмме автомобиля отображается прицепленный к нему прицеп.

Парктроник отключается на время замера свободного пространства под парковку функцией Park Assist.

Дополнительную информацию о **Park Assist** см. в соответствующем разделе.

- При пуске двигателя после инициализации сенсорного экрана становятся доступны визуальные и звуковые подсказки.

Пределы возможностей системы

Крен автомобиля с тяжело загруженным багажником способен нарушить точность измерения расстояний.

Контроль исправности



В случае неисправности системы при включении передачи заднего хода на панели приборов загорится один из этих сигнализаторов в сопровождении сообщения и короткого звукового сигнала.

В случае неисправности системы в ходе использования датчиков парковки система будет деактивирована.

Обратитесь в сервисную сеть CITROËN или в специализированный техцентр, чтобы проверить исправность системы.

Top Rear Vision - Top 360 Vision

Прочтите **общие рекомендации по использованию систем помощи при вождении и маневрировании**.

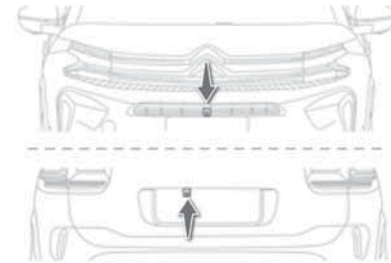

При работающем двигателе эти системы передают окружающую обстановку вокруг автомобиля на сенсорный экран при помощи одной камеры в системе Top Rear Vision или двух камер в системе Top 360 Vision.



Экран разделен на две части: контекстное изображение и вид на автомобиль сверху и обстановку вблизи.

Датчики системы помощи при парковке дополняют информацию, поступающую с верха автомобиля.

Различные контекстные изображения:

- Стандартный вид.
- Вид 180°.
- Вид Zoom.

По умолчанию система работает в активном режиме AUTO.

В этом режиме система выбирает оптимальный вид для отображения (стандартный или с увеличением). В ходе маневрирования можно в любой момент сменить тип изображения.

- ▶ Нажмите кнопку, расположенную в нижнем левом углу сенсорного экрана.
- ▶ Выберите тип изображения:
 - «Стандартный вид».

- «180° view».
- «Вид Zoom».
- «AUTO view».

Текущее изображение мгновенно сменяется выбранным.

При выключенном зажигании состояние системы не сохраняется.

Принцип работы

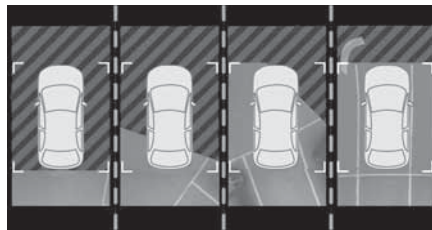

Во время маневрирования система фиксирует окружающую обстановку при помощи одной или двух камер.

По мере совершения маневров с верхней части автомобиля передается изображение окружающей обстановки (в квадратных скобках) в режиме реального времени.

Такой обзор облегчает заезд автомобиля на стоянку с учетом всех близко расположенных препятствий. Если автомобиль слишком долго задерживается на одном месте, изображение автоматически исчезает. В случае Top 360 Vision изображение будет создано с двух камер при движении вперед или назад. Когда функция активирована, вид сверху может не отображаться. Если система активируется во

время движения автомобиля, вид сверху может отображаться полностью.

Top Rear Vision

Задний обзор



Чтобы активировать камеру, расположенную рядом с фонарями освещения номерного знака, включите передачу заднего хода и не превышайте скорость 10 км/ч.

Если система отключена:

- Изображение автоматически исчезает по достижении скорости выше 10 км/ч.
- Изображение автоматически исчезает в случае открытия крышки багажного отделения.
- При выключении передачи заднего хода (при этом задний обзор сменяется передним в течение 7 секунд).
- При нажатии на белую стрелку в верхнем левом углу сенсорного экрана.

Режим AUTO

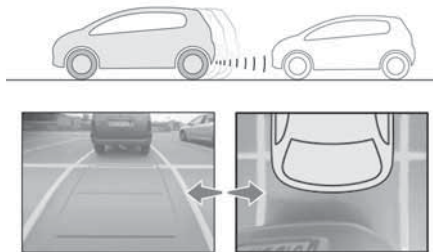

Режим активирован по умолчанию.

При приближении автомобиля к препятствию на расстояние менее 30 см (уровень красной линии) во время маневрирования расположенные в заднем бампере датчики автоматически меняют вид сзади (стандартный) на вид сверху (зум).

Обычный обзор

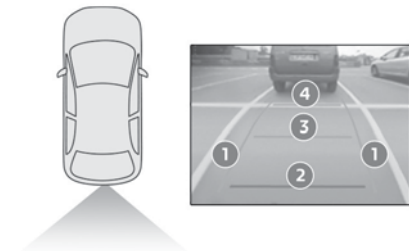

Изображение зоны за автомобилем передается на экран.

Синие линии 1 отражают ширину вашего автомобиля с раскрытыми зеркалами; они меняют свое направление вместе с поворотами руля. Красной линией 2 обозначено расстояние в 30 см от заднего бампера до препятствия, а двумя синими 3 и 4 — соответственно, 1 м и 2 м. Это изображение передается в режиме AUTO или выбирается в меню смены изображений.

Зуммированный вид

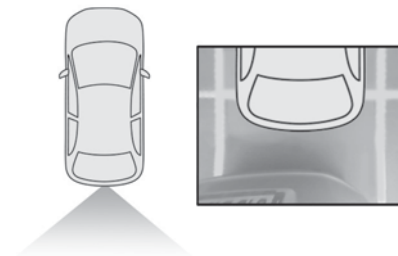

Во время маневрирования камера фиксирует окружающую обстановку, чтобы воспроизвести вид сверху за автомобилем в его ближайшем окружении, позволяя водителю объезжать препятствия. Это изображение передается в режиме AUTO или выбирается в меню смены изображений.

При этом препятствия могут показаться более отдаленными, чем они есть на самом деле.

При маневрировании необходимо отслеживать обстановку с обеих сторон по зеркалам.

Датчики парковки дополняют информацию об обстановке вокруг автомобиля.

Обзор на 180°

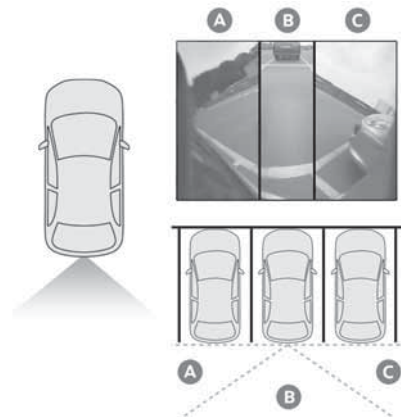

Обзор на 180° позволяет выехать задним ходом со стоянки, вовремя реагируя на появление автомобилей, пешеходов или велосипедистов. Это изображение не рекомендуется для выполнения всего маневра.

Оно разделяется на 3 зоны: левую **A**, центральную **B** и правую **C**.

Этим видом можно пользоваться, только выбрав его в меню смены изображений.

Top 360 Vision

В решетке радиатора автомобиля установлена камера переднего вида, а рядом с фарами освещения номерного знака расположена камера заднего вида.

С этих камер система передает на сенсорный экран изображение ближайшей к автомобилю окружающей обстановки — сзади (задний обзор), при включенной передаче заднего хода, и спереди (передний обзор), если включена нейтральная передача или передача переднего хода.

Задний обзор



При включении передачи заднего хода система активируется автоматически.

Если система отключена:

- автоматически, при превышении скорости 10 км/ч;
- при выключении передачи заднего хода (при этом задний обзор сменяется передним в течение 7 секунд);
- при нажатии на белую стрелку в верхнем левом углу сенсорного экрана;

при установке прицепа или устройства для перевозки велосипедов на фаркопе: зона за автомобилем, показанная сверху, становится черной.

Обстановка возле автомобиля передается только передней камерой.

Изображения заднего вида похожи на те, что передаются в режиме Top Rear Vision. Дополнительную информацию о **Top Rear Vision** см. в соответствующем разделе.

Обзор спереди и сзади

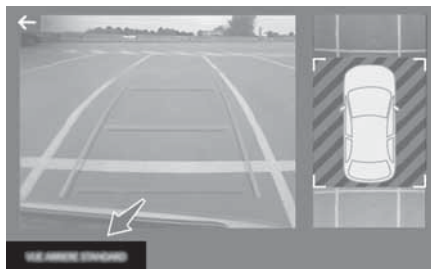

При работающем двигателе и скорости менее 20 км/ч система активируется в меню **Driving/Автомобиль** на сенсорном экране.

► Выберите **Панорамная видеопомощь**.

Режим AUTO показывается по умолчанию с обзором спереди, если в коробке передач включена нейтральная передача или передача переднего хода или с обзором сзади при включенной передаче заднего хода.

Если система отключена:

- Автоматически при скорости более 30 км/ч (изображение временно исчезает после 20 км/ч).
- При нажатии на белую стрелку в верхнем левом углу сенсорного экрана.

Режим AUTO



Режим активирован по умолчанию.

При помощи датчиков на переднем бампере передний обзор (стандартный) автоматически сменяется обзором сверху (увеличение) по мере приближения к препятствию во время маневрирования.

Стандартный вид

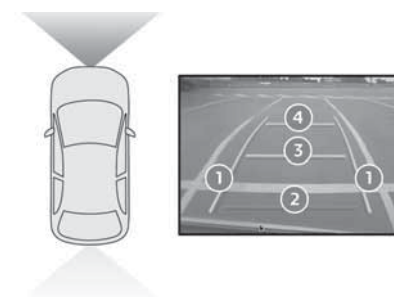

Изображение зоны перед автомобилем передается на экран.

Оранжевые линии 1 отражают ширину вашего автомобиля с раскрытыми зеркалами; они меняют свое направление вместе с поворотами руля. Красной линией 2 обозначено расстояние в 30 см от переднего бампера до препятствия, а двумя оранжевыми линиями 3 и 4, соответственно, 1 м и 2 м.

Это изображение передается в режиме AUTO или выбирается в меню смены изображений.

Зуммированный вид

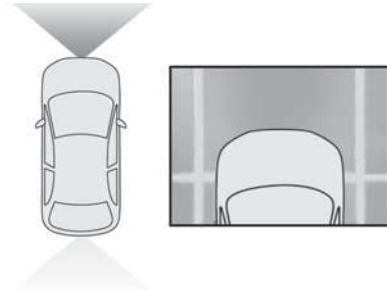

Во время маневрирования камера фиксирует окружающую обстановку, чтобы воспроизвести вид сверху перед автомобилем в его ближайшем окружении, позволяя водителю объезжать препятствия.

Это изображение передается в режиме AUTO или выбирается в меню смены изображений.

И При этом препятствия могут показаться более отдаленными, чем они есть на самом деле.

При маневрировании необходимо отслеживать обстановку с обеих сторон по зеркалам. Датчики парковки также дополняют информацию об обстановке вокруг автомобиля.

Обзор на 180°

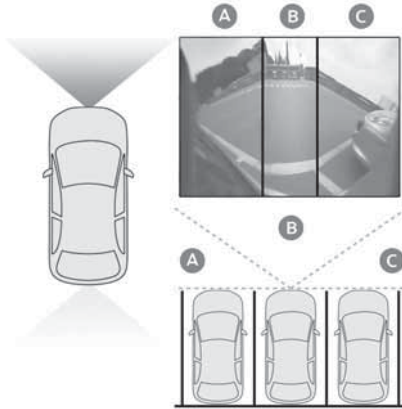

Обзор на 180° позволяет выехать передним ходом со стоянки, вовремя реагируя на появление автомобилей, пешеходов или велосипедистов.

Это изображение не рекомендуется для выполнения всего маневра.

Оно разделяется на 3 зоны: левую **A**, центральную **B** и правую **C**.

Этим видом можно пользоваться, только выбрав его в меню смены изображений.

Park Assist

Прочтите **общие рекомендации по использованию систем помощи при вождении и маневрировании**.

Эта система оказывает активное содействие при парковке: она определяет пределы пространства для парковки и паркует в нем автомобиль, взаимодействуя с системой управления.

В комплектации с **механической и автоматической коробкой передач** водитель управляет акселератором, тормозами и передними и задними передачами.

При заезде на стоянку и при выезде с нее система подает водителю визуальные и звуковые сигналы, обеспечивающие безопасное маневрирование. Может потребоваться несколько маневров с движением вперед и назад.

В любой момент водитель может взять управление на себя, удерживая рулевое колесо.

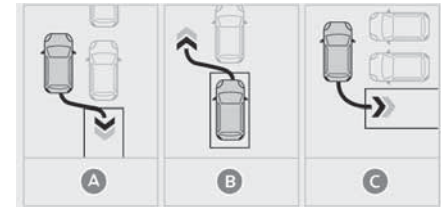



Система Park Assist обеспечивает помощь при выполнении следующих маневров:

- A. При заезде на «параллельную» парковку
- B. При выезде с «параллельной» парковки
- C. При заезде на «перпендикулярную» парковку

 Система Park Assist не функционирует при выключенном двигателе.

Когда система Park Assist активирована, предотвращается переход «Стоп-старт» в режим STOP. В режиме STOP активация системы Park Assist приводит к перезапуску двигателя.

 Система Park Assist рассчитана на оказание содействия в парковке не более чем за четыре попытки. Она выключается после 4 попытки. Если автомобиль припаркован ненадлежащим образом, верните контроль для завершения маневра.

 Все маневры при заходе на стоянку и указания по парковке отражаются на сенсорном экране.



Система активирована: появление этой пиктограммы и указателя ограничения скорости свидетельствуют о том, что система начала выполнять заход на стоянку: не прикасайтесь к рулевому колесу.

 Система отключена: появление этой пиктограммы свидетельствует о том, что система больше не выполняет заход на стоянку: вы должны взять рулевое управление на себя.

 При включении системы Park Assist отключается Отслеживание слепой зоны.

 Датчики парковки не работают во время замера свободного пространства под парковку. Они включаются позже, во время маневрирования, чтобы предупредить водителя о препятствиях на пути автомобиля: звуковой сигнал становится непрерывным, как только расстояние до препятствия составит менее 30 см.

Если функция датчиков парковки выключена, она автоматически активируется во время работы системы помощи при парковке.

 Во время парковки и завершения парковки могут включиться функции Top Rear Vision–Top 360 Vision. Они обеспечивают лучший обзор обстановки вокруг автомобиля путем отображения дополнительной информации на сенсорном экране.

Дополнительную информацию о функциях **Top Rear Vision–Top 360 Vision** см. в соответствующем разделе.

 В некоторых случаях датчики могут не обнаружить препятствия небольшого размера, расположенные в слепых зонах. Любой объект, превышающий размеры автомобиля (например, лестница, шаровая опора), не учитывается Park Assist во время маневра.

 Перед началом маневра всегда проверяйте обстановку вокруг автомобиля.

Если боковое расстояние между вашим автомобилем и местом парковки слишком велико, система, возможно, не сможет измерить место.

 Во время выполнения маневров рулевое колесо быстро вращается: не удерживайте рулевое колесо и не просовывайте руки между его спицами.

Остерегайтесь любого объекта, который может заблокировать маневр (например, свободная одежда, шарфы, галстуки) — существует опасность травмирования!

Помощь при параллельной парковке



► При парковке выберите **"Park Assist"** на сенсорном экране **Driving/Автомобиль** для включения функции.



Если автомобиль оснащен цифровой панелью приборов, загорится эта контрольная лампа, подтверждающая активное состояние системы.



► Ограничьте скорость автомобиля до 20 км/ч и выберите **«Enter parallel parking space»** на сенсорном экране.

 При поиске места для параллельной парковки система не реагирует на

пространства, явно недостаточные для парковки или явно превышающие габариты автомобиля.



▶ Включите указатель поворота на той стороне, на которой вы планируете парковаться, чтобы активировать функцию измерения. Вам следует осуществлять движение на расстоянии 0,5–1,5 м от ряда припаркованных автомобилей.



▶ Двигайтесь со скоростью ниже 20 км/ч, следуя инструкциям, пока система не найдет свободное место.



▶ Медленно продвигайтесь вперед, пока не появится сообщение в сопровождении звукового сигнала, предлагающее включить передачу заднего хода.



▶ Включите заднюю передачу, отпустите рулевое колесо и двигайтесь, не превышая скорости 7 км/ч.



Начинает работать система помощи при парковке.



▶ Не превышая скорости 7 км/ч, выполняйте маневры вперед-назад, ориентируясь по подсказкам датчиков парковки, вплоть до появления сигнала об окончании маневра.



▶ По окончании маневра контрольная лампа на панели приборов погаснет, отобразится сообщение и прозвучит звуковой сигнал.

Помощь при парковке будет отключена: можно снова взять на себя управление.

Помощь при перпендикулярной парковке



▶ При парковке выберите "Park Assist" на сенсорном экране **Driving/Автомобиль** для включения функции.



Если автомобиль оснащен цифровой панелью приборов, загорится контрольная лампа, подтверждающая активное состояние системы.



▶ Ограничьте скорость автомобиля до 20 км/ч и выберите "Enter bay parking space" на сенсорном экране.



▶ Включите указатель поворота на выбранной стояночной стороне для активации функции измерения. Вам следует осуществлять движение на расстоянии 0,5–1,5 м от ряда припаркованных автомобилей.



▶ Двигайтесь со скоростью ниже 20 км/ч, следуя инструкциям, пока система не найдет свободное место.



Если будет найдено несколько мест подряд, система выберет последнее и направит туда автомобиль.



▶ Медленно продвигайтесь вперед, пока не появится сообщение в сопровождении звукового сигнала, предлагающее включить передачу заднего хода.



▶ Включите заднюю передачу, отпустите рулевое колесо и двигайтесь, не превышая скорости 7 км/ч.



Начинает работать система помощи при парковке.
▶ Не превышая скорости 7 км/ч, выполняйте указания и ориентируйтесь по подсказкам датчиков парковки, вплоть до появления сигнала об окончании маневра.



▶ По окончании маневра контрольная лампа на панели приборов погаснет, появится сообщение и прозвучит сигнал.

Система выключена: можно взять управление автомобилем на себя.



При заезде на стоянку «перпендикулярно» система Park Assist автоматически отключится, как только задний бампер автомобиля приблизится к препятствию менее чем на 50 см.

Помощь при завершении параллельной парковки

▶ Для выезда с параллельной парковки включите двигатель.



▶ На неподвижном автомобиле выберите «Park Assist» на сенсорном экране **Driving/Автомобиль** для включения функции.



Если автомобиль оснащен цифровой панелью приборов, загорится контрольная лампа, подтверждающая активное состояние системы.



▶ Нажмите **Exit parking slot** на сенсорном экране.



▶ Включите указатель поворота в сторону выезда.



▶ Включите заднюю или переднюю передачу и отпустите рулевое колесо.



Начинает работать система помощи при парковке.



▶ Не превышая скорости 5 км/ч, выполняйте маневры вперед-назад по подсказкам датчиков парковки вплоть до появления сигнала об окончании маневра.

Маневр будет считаться законченным, когда передняя ось автомобиля выйдет за пределы стоянки.



По окончании маневра контрольная лампа на панели приборов погаснет, появится сообщение и прозвучит сигнал.

Система выключена: можно взять управление автомобилем на себя.

Отключение

Эту систему можно выключить в меню сенсорного экрана **Driving/Автомобиль**.

Система выключается автоматически:

- при включении зажигания;
- если заглох двигатель;
- ремень безопасности водителя отстегнут;
- при открывании двери водителя;
- если не предпринято никаких действий в течение 5 минут после выбора режима маневрирования;
- после длительного простоя автомобиля во время совершения маневра;
- если сработала противобуксовочная система ASR;

- если скорость движения автомобиля превысила допустимый порог;
 - если водитель прервет вращение рулевого колеса;
 - после 4 попытки маневрирования;
 - если переднее колесо наезжает на препятствие.
- Контрольная лампа на панели приборов гаснет, появляется сообщение и звучит сигнал.
- В таких случаях водитель должен принять управление автомобилем на себя.

 Если система перестала работать во время маневрирования, ее необходимо вновь активировать, чтобы она продолжила замеры.

Отключение

Система выключается автоматически:

- при буксировке подключенного прицепа;
- если дверь водителя открыта;
- если автомобиль движется со скоростью выше 70 км/ч.

Для отключения системы на более продолжительный срок следует обратиться в сервисную сеть CITROËN или в специализированный техцентр.

Контроль исправности



Если функция выключена, данная контрольная лампа (на автомобиле с панелью приборов типа 2) будет мигать, а также раздастся звуковой сигнал, указывающий на неисправность системы.

В случае неисправности этой системы сигнализатор гаснет.

В случае неисправности проверьте систему в сервисной сети CITROËN или в специализированном техцентре.



В случае неисправности усилителя рулевого управления на панели приборов загорится данный сигнализатор и появится сообщение. Немедленно остановитесь, соблюдая при этом правила и все необходимые меры предосторожности на дороге. Обратитесь в сервисную сеть CITROËN или в специализированный техцентр.

Допустимые виды топлива



Бензиновое топливо, соответствующее стандарту EN228, содержащее до 5 % и 10 % этанола.



Дизельное топливо, соответствующее стандартам EN590, EN16734 и EN16709 и содержащее до 7 %, 10 %, 20 % и 30 % метилового эфира жирной кислоты. Использование топлива B20 или B30, даже изредка, накладывает особые условия обслуживания, называемые «Тяжелые условия».



Парафиновое дизельное топливо, соответствующее стандарту EN15940.

! Категорически запрещается заправлять автомобиль какими-либо иными видами топлива или биодобавок (хоть чистыми, хоть разбавленными маслами растительного либо животного происхождения, бытовыми сортами топлива и т. п.) — это может привести к выходу из строя двигателя и его системы питания.

i Допускаются только те топливные присадки, которые соответствуют требованиям стандарта B715001 (бензин) или B715000 (дизель).

Дизельное топливо при низких температурах

При температурах ниже 0 °С образование парафинов в летних сортах дизельного топлива может повлечь за собой некорректную работу двигателя. В таких температурных условиях рекомендуется пользоваться зимними сортами дизельного топлива и держать бак заполненным не менее, чем на 50 %.

При температуре ниже -15 °С во избежание проблем с запуском рекомендуется парковать автомобиль в помещении (в отапливаемом гараже).

В путешествиях за рубежом

Некоторые сорта топлива могут повредить двигатель вашего автомобиля.

Для ряда стран может действовать требование пользоваться особыми сортами топлива (распознаваемыми по октановому числу, определенной торговой марке и т. п.), с которыми гарантируется нормальная работа двигателя. За дополнительной информацией обращайтесь к сотруднику сервисной сети.

Топливо

Емкость топливного бака: около 53 литров (на версиях с бензиновым или дизельным двигателем) или 43 литра (на гибридных моделях с подзарядкой).

Резервный уровень: приблизительно 6 литров.

Мало топлива в баке



Как только уровень топлива в баке снизится до минимального, на панели приборов загорится этот сигнализатор в сопровождении текстового сообщения и звукового сигнала. При первом включении сигнализатора в баке остается еще **около 6 литров** топлива.

До тех пор, пока не будет добавлено достаточное количество топлива, этот сигнализатор будет включаться при каждом включении зажигания в сопровождении текстового сообщения и звукового сигнала. Во время движения это сообщение и звуковой сигнал повторяются с возрастающей частотой, когда уровень топлива падает до **0**. Срочно заправьтесь, чтобы избежать аварийной остановки.

Дополнительную информацию о действиях в случае **полной выработки дизельного топлива** см. в соответствующем разделе.

i Маленькая стрелка сигнализатора указывает, на какой стороне автомобиля расположен люк горловины топливного бака.

! Система «стоп-старт»

Никогда не заправляйте автомобиль топливом, если его двигатель находится в режиме STOP; обязательно выключите зажигание.

Зарядка топливом

Чтобы индикатор уровня топлива вновь начал давать показания, залейте в бак не менее 10 литров топлива.

При открывании крышки горловины бака может прослушиваться шум всасываемого в бак воздуха. Это нормальное явление, которое связано с тем, что топливная система герметична и находится под разрежением.

Крышка горловины бака встроена в крышку люка или ее необходимо откручивать (в зависимости от комплектации автомобиля).

Для безопасной заправки автомобиля выполните следующие действия.

► Выключите двигатель.

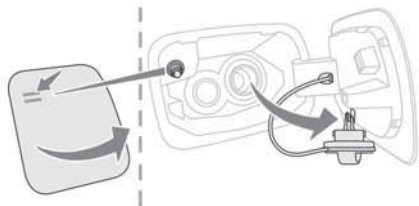

- Чтобы открыть крышку горловины бака, нажмите кнопку открытия люка бака или, отперев автомобиль, нажмите на верхний задний угол крышки горловины бака напротив эжектора или специальной отметки (в зависимости от комплектации автомобиля).

■ Гибридные модели с подзарядкой

После нажатия кнопки открытия крышки горловины бака может занять несколько минут. Если крышку заклинило, нажмите и удерживайте кнопку более 3 секунд.

- Определите, в какой колонке топливо соответствует рекомендованному для вашего двигателя (оно указано на этикетке с обратной стороны крышки люка).
- Поверните крышку горловины бака влево, снимите ее и повесьте на крючок на крышке люка (в зависимости от комплектации автомобиля).
- Вставьте заправочный пистолет в горловину до упора, прежде чем начать заправку (чтобы не испачкаться брызгами).
- Заправьте бак топливом.

Не пытайтесь долить топливо после 3^{го} отключения пистолета - это может сопровождаться сбоями.

- Установите крышку горловины бака на место и поверните ее вправо (в зависимости от комплектации автомобиля).
- Нажмите на крышку люка, чтобы закрыть его. Автомобиль оборудован каталитическим нейтрализатором, снижающим содержание вредных веществ в выхлопных газах.

Для бензиновых двигателей следует использовать только неэтилированный бензин. Более узкое отверстие заправочной горловины бака позволяет заливать только неэтилированный бензин.

! В случае заправки топливом, не соответствующим двигателю автомобиля, необходимо полностью слить его из топливного бака и заменить надлежащим, прежде чем вновь запустить двигатель.

! Гибридные модели с подзарядкой
При случайном закрытии лючка бака перед заправкой топливом его нельзя будет открыть вручную. Запустите двигатель, отъезьте на несколько метров и вновь нажмите на кнопку открытия люка бака.

Ограничитель горловины топливного бака (на дизельных модификациях)

(В зависимости от страны реализации автомобиля.) Данное механическое устройство предотвращает заполнение бака бензином для дизельного автомобиля.

Расположенный на входе в бак ограничитель горловины топливного бака срабатывает при снятии крышки с горловины.

Работа системы

Когда пистолет для бензина вставлен в горловину бака дизельного автомобиля, он упирается в крышку. Вход в горловину блокируется и заправка бензином становится невозможной.

В таком случае не пытайтесь вставить пистолет силой: воспользуйтесь пистолетом для дизельного топлива.

При этом сохраняется возможность заправки топливного бака из канистры.

Зарубежные поездки

За рубежом заправочные пистолеты для дизельного топлива могут быть иными, поэтому заправка может оказаться невозможной из-за ограничителя на входе в горловину бака. Перед зарубежной поездкой рекомендуется обратиться в сервисную сеть CITROËN и узнать, можно ли использовать распределительное оборудование посещаемой вами страны для вашего автомобиля.

Перезаряжаемая гибридная система

Электрическая система

Электрическая цепь заряжаемой гибридной системы обозначена оранжевыми кабелями, а ее элементы — данным символом:



Система заряжаемого гибридного двигателя использует напряжение от 240 В до 400 В.

Эта система может быть горячей как при включенном зажигании, так и после его выключения. Принимайте во внимание предупреждения на наклейках в автомобиле, особенно на крышке.

Любые работы с электрической системой автомобиля или внесение каких-либо изменений (аккумулятор, разъемы, оранжевые кабели и компоненты, видимые изнутри или снаружи) строго запрещены! Это может привести к получению серьезных ожогов, поражению электрическим током или даже к смерти. При появлении сбоев в работе системы обратитесь в сервисную сеть CITROËN или в специализированный техцентр.

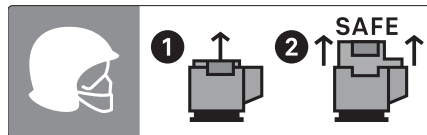

Эта метка предназначена исключительно для использования пожарными и сервисными службами в случае любых работ на автомобиле.

Другие лица не должны касаться устройства, указанного на этой метке.

В случае ДТП или удара днищем кузова автомобиля

В этих ситуациях электрическая цепь или тяговая батарея могут быть серьезно повреждены. При первой же возможности остановитесь и выключите зажигание. Обратитесь в сервисную сеть CITROËN или в специализированный техцентр.

В случае возгорания

Срочно покиньте автомобиль вместе с пассажирами. Не пытайтесь тушить огонь самостоятельно ввиду риска поражения электрическим током! Незамедлительно свяжитесь с аварийной службой и сообщите, что речь идет о пострадавшем автомобиле заряжаемой гибридной модификации.

На мойке

Перед мойкой автомобиля убедитесь, что крышка зарядного разъема плотно закрыта. Никогда не мойте автомобиль во время зарядки батареи.

Мойка под высоконапорной струей

Во избежание выхода из строя электронных систем запрещается мыть передний отсек или днище кузова под высоким напором. Не доводите давление до 80 бар при мойке кузова.

! Не допускайте попадания воды или пыли в разъем или штекер зарядного кабеля — риск возгорания или поражения электрическим током.

Никогда не подключайте и не отключайте кабель или зарядный штекер мокрыми руками — риск поражения электрическим током.

Тяговая батарея

Литий-ионная тяговая батарея аккумулирует электрическую энергию, необходимую для движения автомобиля.

Она расположена под задними сиденьями. Запас хода при движении от тяговой батареи зависит от стиля вождения, маршрута, использования оборудования для обеспечения температурного комфорта и срока службы компонентов батареи.

! Срок службы тяговой батареи зависит от ряда параметров, таких как климатические условия и пройденное расстояние.

! В случае повреждения тяговой батареи Запрещается самостоятельно производить работы.

Не допускайте контакта с жидкостью, вытекающей из тяговой батареи; в случае ее попадания на кожу тщательно промойте ее водой и немедленно обратитесь за медицинской помощью.

Крышка зарядного разъема

Крышка зарядного разъема расположена на заднем левом крыле.

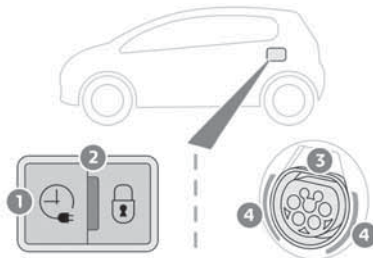

1. Кнопка активирования отсроченной зарядки
2. Контрольная лампа, подтверждающая, что заправочный пистолет зафиксирован в разъеме для зарядки.
Горит постоянно красным цветом: заправочный пистолет вставлен правильно и зафиксирован.
Мигает красным цветом: заправочный пистолет вставлен неправильно или невозможно его зафиксировать.
3. Зарядный разъем
4. Светодиодные лампы



Состояние светодиодных ламп	Значение
Белый, горит постоянно	Подсветка — загорается при открывании крышки
Синий, горит постоянно	Отсроченная зарядка
Мигающий зеленый	Идет зарядка
Зеленый, горит постоянно	Зарядка завершена
Красный, горит постоянно	Неисправность

! Если крышка зарядного разъема подверглась удару, даже легкому, не используйте ее.
Не разбирайте и не вносите изменений в зарядный разъем. Это может привести к поражению электрическим током и/или возгоранию!
Обратитесь в сервисную сеть CITROËN или в специализированный техцентр.





Зарядный кабель

Для зарядки батареи можно использовать нескольких типов кабелей.
Зарядный кабель, поставляемый с автомобилем, совместим с зарядными станциями в стране

реализации автомобиля. Если вы отправляетесь за границу, см. следующую таблицу, чтобы проверить

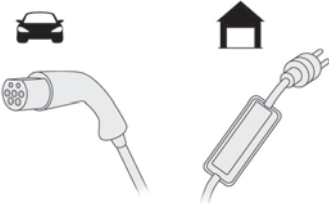
совместимость зарядного кабеля с местными зарядными станциями.

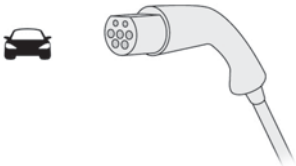
Для приобретения подходящего зарядного кабеля обратитесь в сервисную сеть CITROËN или в специализированный техцентр.

Тип кабеля	Совместимость	Технические характеристики
Зарядный кабель для режима 2 с встроенным блоком управления 	Обычная электрическая розетка.  Розетка типа «Green'Up». 	Максимальный зарядный ток составляет 8 А. Максимальный зарядный ток составляет 14 А.
Зарядный кабель для режима 3 	Пост ускоренной зарядки Wallbox 	Максимальный зарядный ток составляет 32 А.

i Расчетное время зарядки отображается на приборной панели, когда автомобиль подключен к зарядному устройству. Данное время зависит от различных факторов, таких как наружная температура или качество электрической сети.

Если наружная температура ниже -10°C , рекомендуется подключить автомобиль как

можно скорее, поскольку время зарядки может значительно увеличиться. Батарея может заряжаться не полностью.

! Кабель для домашней зарядки (режим 2)

Очень важно не повредить кабель и сохранить его в целости и сохранности.

Не используйте поврежденный кабель. Обратитесь в сервисную сеть CITROËN или в специализированный техцентр для замены кабеля.

! Пост ускоренной зарядки Wallbox (режим 3)

Не разбирайте и не вносите изменений в пост ускоренной зарядки. Это может привести к поражению электрическим током и/или возгоранию!

Для получения сведений об использовании обратитесь к инструкции по эксплуатации поста ускоренной зарядки.

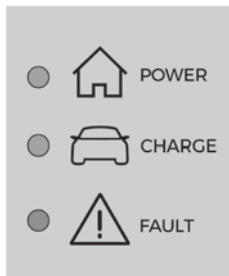
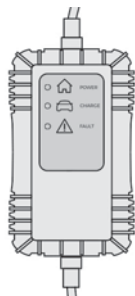

– В случае срабатывания выключателя обратитесь к специалисту для проверки исправности электрической системы и проведения необходимых ремонтных работ.

– Если выключатель не сработал, не используйте зарядный кабель и обратитесь в сервисную сеть CITROËN или в специализированный техцентр.

Метка блока управления тип 1

— рекомендации

Блок контроля (режим 2)



Тип 1

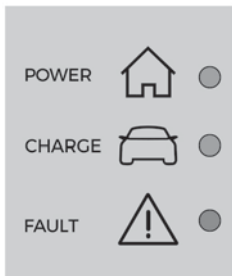

Тип 2



POWER

Зеленый: установлено электрическое соединение; можно начать зарядку.



CHARGE

Зеленый, мигающий: выполняется зарядка или активирована преднастройка температуры. Зеленый, горит постоянно: зарядка завершена.



FAULT

Красный: неисправность; зарядка невозможна или должна быть немедленно прервана. Убедитесь в правильности подключений и отсутствии неисправностей электрической системы.

Если контрольная лампа не гаснет, обратитесь в сервисную сеть CITROËN или в специализированный техцентр.

После подключения зарядного кабеля к розетке домашней электросети все контрольные лампы на короткое время загораются.

Если контрольные лампы не загораются, проверьте выключатель розетки домашней электросети.

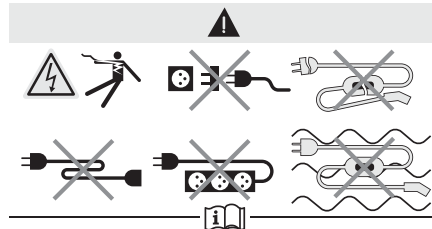

1. Перед эксплуатацией ознакомьтесь с руководством.
2. Ненадлежащее использование зарядного кабеля чревато возгоранием, порчей имущества, гибелью или получением тяжелой травмы в результате поражения током.
3. Пользуйтесь только надлежаще заземленными электрическими розетками, защищенными предохранителями, рассчитанными на ток 30 мА.
4. Пользуйтесь только надлежаще заземленными электрическими розетками, защищенными предохранителями, соответствующими номинальному току электрической цепи.

5. Не следует вешать тяжелый блок контроля на электрическую розетку, вилку и кабели.
6. Запрещается использовать зарядные кабели с дефектами или какими-либо повреждениями.
7. Запрещается ремонтировать зарядный кабель или вскрывать его изоляцию. В зарядном кабеле нет компонентов, подлежащих ремонту, и в случае повреждения его необходимо заменить.
8. Запрещается погружать зарядный кабель в воду.
9. Запрещается использовать зарядный кабель с удлинителями, разветвителями, переходными адаптерами или подключать его к поврежденной электрической розетке.
10. Не останавливайте зарядку путем извлечения вилки из настенной розетки.
11. Не допускайте силового воздействия на разъем в случае его заклинивания в автомобиле.
12. Если зарядный кабель или настенная розетка горячие на ощупь, остановите зарядку путем запираания и повторного отпираания автомобиля при помощи встроенного в пульт ДУ ключа.
13. Зарядный кабель содержит компоненты, которые могут привести к возникновению электрической дуги или искрообразованию. Не допускайте контакта с легковоспламеняющимися парами.
14. Используйте зарядный кабель только с автомобилями CITROËN.
15. Запрещается подключать и отключать зарядный кабель от настенной розетки мокрыми руками.

Метка блока управления тип 2 — рекомендации



Перед эксплуатацией ознакомьтесь с руководством.























1. Ненадлежащее использование зарядного кабеля чревато возгоранием, порчей имущества, гибелью или получением тяжелой травмы в результате поражения током.
2. Пользуйтесь только надлежаще заземленными электрическими розетками, защищенными предохранителями, рассчитанными на ток 30 мА.
3. Пользуйтесь только надлежаще заземленными электрическими розетками, защищенными предохранителями, соответствующими номинальному току электрической цепи.
4. Не следует вешать тяжелый блок контроля на электрическую розетку, вилку и кабели.
5. Запрещается использовать зарядные кабели с дефектами или какими-либо повреждениями.
6. Запрещается ремонтировать зарядный кабель или вскрывать его изоляцию. В зарядном кабеле нет компонентов, подлежащих ремонту, и в случае повреждения его необходимо заменить.
7. Запрещается погружать зарядный кабель в воду.

8. Запрещается использовать зарядный кабель с удлинителями, разветвителями, переходными адаптерами или подключать его к поврежденной электрической розетке.
9. Не останавливайте зарядку путем извлечения вилки из настенной розетки.
10. Если зарядный кабель или настенная розетка горячие на ощупь, остановите зарядку путем запираания и повторного отпираания автомобиля при помощи встроенного в пульт ДУ ключа.
11. Зарядный кабель содержит компоненты, которые могут привести к возникновению электрической дуги или искрообразованию. Не допускайте контакта с легковоспламеняющимися парами.
12. Используйте зарядный кабель только с автомобилями CITROËN.
13. Запрещается подключать и отключать зарядный кабель от настенной розетки мокрыми руками.
14. Не допускайте силового воздействия на разъем в случае его заклинивания в автомобиле.

Метка блока управления тип 2 — состояние контрольных ламп

	Состояние контрольной лампы
Выкл.	○
Горит	● ●

	Состояние контрольной лампы
Мигает	

POWER	CHARGE	FAULT	Пиктограмма	Описание
				Не подключен к источнику питания или недоступен из инфраструктуры.
 (зеленый)	 (зеленый)	 (красный)		Блок управления в настоящее время выполняет самотестирование.
 (зеленый)				Подключен только к инфраструктуре или к инфраструктуре и электрическому автомобилю (EV), но зарядка не выполняется.
 (зеленый)	 (зеленый)			Подключен к источнику питания и электрическому автомобилю (EV). EV подзаряжается или активирована преднастройка температуры.
 (зеленый)	 (зеленый)			Подключен к источнику питания и электрическому автомобилю (EV). EV ожидает подзарядки или зарядка EV завершена.

POWER	CHARGE	FAULT	Пиктограмма	Описание
		 (красный)		Неисправность блока управления. Подзарядка недоступна. Если после сброса вручную отображается индикатор ошибки, блок управления необходимо отнести в сервисную сеть CITROËN на проверку перед следующей подзарядкой.
 (зеленый)	 (зеленый)	 (красный)		Блок управления находится в режиме диагностики.

Принудительная инициализация

Блок контроля можно инициализировать, отсоединив его одновременно от зарядного разъема и стенной розетки.

Затем вновь подключите в первую очередь кабель питания блока контроля к стенной розетке. Дополнительную информацию см. в руководстве.

Зарядка тяговой батареи (заряжаемые гибридные модификации)

Для полной зарядки не прерывайте процесс вплоть до его автоматического завершения. Зарядку можно выполнить сразу (по умолчанию) или отложить.



Отсроченная зарядка настраивается на сенсорном экране или в

приложении **MyCitroën**.

Если автомобиль подключен к зарядному устройству, на панели приборов отобразится следующая информация.

- Состояние батареи (%).
- Запас хода (в милях или км).

- Расчетное время зарядки (расчет может занять несколько секунд).
 - Скорость зарядки (кВт/ч).
- Если панель приборов перешла в режим ожидания, разблокируйте автомобиль или откройте дверь, чтобы снова отобразить эту информацию.



Для контроля процесса зарядки можно использовать приложение **MyCitroën**.

Дополнительную информацию о **дистанционных функциях** см. в соответствующем разделе.



Простой автомобиля до 4 недель

Припаркуйте автомобиль в закрытой зоне. Подключите зарядный кабель для подачи питания на тяговую батарею.



Простой автомобиля от 1 до 12 месяцев

Разрядите тяговую батарею: индикатор уровня заряда на приборной панели должен показывать 2 или 3 деления.

Не подключайте зарядный кабель.

Всегда паркуйте автомобиль в месте, где температура составляет от -10 °C до 30 °C (парковка в месте с экстремальными температурами может повредить тяговую батарею).

Отсоедините черный кабель от клеммы (-) дополнительной батареи.

Меры предосторожности

Автомобили с заряжаемым гибридным приводом были разработаны в соответствии с

рекомендациями по максимальным пределам электромагнитного поля, установленными ICNIRP (требования международной комиссии по защите от неионизирующего излучения, 1998 г.).



Владельцы кардиостимуляторов и аналогичных устройств должны проконсультироваться с врачом по поводу необходимых мер предосторожности или связаться с производителями имплантированных электронных медицинских устройств для получения гарантий работы в средах, соответствующих требованиям ICNIRP.

При появлении каких-либо сомнений, во время зарядки вам не следует находиться даже на короткое время ни вблизи, ни внутри автомобиля, а также возле зарядного кабеля или зарядного устройства.

! Перед зарядкой

В зависимости от ситуации:

- ▶ Обратитесь к специалисту для проверки соответствия электрической системы действующим стандартам и совместимости с другими системами автомобиля.
- ▶ Обратитесь к профессиональному электрику для установки розетки домашней электросети или поста ускоренной зарядки (Wallbox), совместимых с системами автомобиля. Используйте зарядный кабель, входящий в комплектацию автомобиля.

! Во время зарядки

В целях безопасности двигатель не запустится, если зарядный кабель все еще вставлен в разъем на автомобиле. На панели приборов отображается уведомление. Снятие автомобиля с блокировки во время зарядки прервет процесс зарядки. Если не принимать никаких действий с дверьми или багажным отделением, а также со штекером, через 30 секунд автомобиль снова заблокируется, и зарядка возобновится автоматически. Запрещается работать под капотом автомобиля:

- Некоторые области останутся очень горячими даже спустя час после завершения зарядки — риск ожогов.
- Вентилятор может начать работать в любой момент — риск порезов или удушья.

! После зарядки

Убедитесь, что крышка зарядного разъема плотно закрыта. Не оставляйте кабель подключенным к розетке домашней электросети — риск короткого замыкания или поражения электрическим током в случае контакта или погружения в воду!

Процедура зарядки

Подключение

- ▶ Перед зарядкой убедитесь, что селектор коробки передач переведен на **P**, а зажигание выключено — иначе зарядка не начнется.
- ▶ Откройте крышку разъема для зарядки, нажав правую верхнюю кнопку, и убедитесь в отсутствии посторонних предметов в разъеме. Светодиодные ленты на крышке загорятся белым светом.

Домашняя зарядка (режим 2)

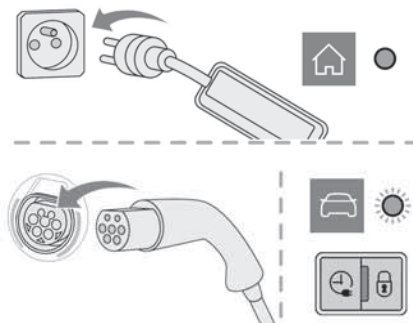

- ▶ Подключите зарядный кабель блока управления к домашней розетке электропитания. После подключения все контрольные лампы на блоке контроля на короткое время загорятся, затем продолжает гореть только зеленая контрольная лампа **POWER (POWER)**.

► Снимите защитную сетку заправочного пистолета.

► Вставьте заправочный пистолет в разъем для зарядки.

О начале зарядки свидетельствуют мигающие зеленые светодиоды на крышке и мигание зеленой контрольной лампы **CHARGE** на блоке контроля. Если это не так, то зарядка не началась; повторите процедуру и убедитесь, что все подключено правильно.

Загорание красной лампы на крышке подтверждает фиксацию штекера.

Ускоренная зарядка (режим 3)

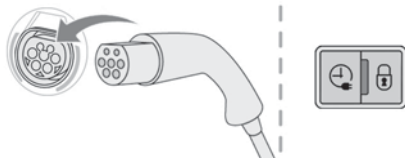

► Следуйте инструкциям по эксплуатации поста ускоренной зарядки (Wallbox).

► Снимите защитную сетку заправочного пистолета.

► Вставьте заправочный пистолет в разъем для зарядки.

О начале зарядки свидетельствует мигание зеленых светодиодных ламп на крышке.

Если это не так, то зарядка не началась; повторите процедуру и убедитесь, что все подключено правильно.

Загорание красной лампы на крышке подтверждает фиксацию штекера.

Отсроченная зарядка

Настройки

С CITROËN Connect Nav



► В меню сенсорного экрана **Energy** выберите страницу **Заряд**.

► Установите время начала зарядки.

► Нажмите **OK**.

Каждый параметр сохраняется в системе.

С CITROËN Connect Radio или CITROËN Connect Nav



Также в любое время отсроченную зарядку можно запрограммировать при помощи смартфона через приложение **MyCitroën**.

Дополнительную информацию о **дистанционных функциях** см. в соответствующем разделе.

Активация

► Подключите автомобиль к зарядному устройству.



► Чтобы активировать отсроченную зарядку, нажмите кнопку на крышке и удерживайте ее в течение минуты (при этом загорятся синие светодиодные ленты).

Отключение



Перед отсоединением штекера от зарядного разъема:

► Если замки автомобиля заперты, отпирите его.

► Если замки автомобиля не заперты, **заприте и затем отпирите их**.

Если активирована выборочная разблокировка дверей, дважды нажмите кнопку разблокировки на пульте ДУ, чтобы отсоединить штекер.

Красная контрольная лампа на крышке гаснет — это свидетельствует о разблокировке штекера.

► До истечения **30 секунд** извлеките штекер.

Домашняя зарядка (режим 2)

После завершения зарядки контрольная лампа **CHARGE** блока управления светится зеленым светом и светодиодные ленты на крышке тоже светятся зеленым.

► После отключения наденьте защитную сетку на заправочный пистолет и закройте крышку зарядного разъема.

► Отключите зарядный кабель блока управления от розетки домашней электросети.

Ускоренная зарядка (режим 3)

После завершения зарядки пост ускоренной зарядки (Wallbox) и светодиодные ленты на крышке светятся зеленым светом.

► После отключения поместите заправочный пистолет на зарядное устройство и закройте крышку зарядного разъема.

Энергосберегающий режим

Данная система управляет продолжительностью работы некоторых систем, чтобы поддерживать необходимый уровень заряда аккумуляторной батареи при выключенном зажигании.

С момента остановки двигателя такие системы и механизмы, как аудиосистема, телематика, стеклоочиститель, фары ближнего света, плафоны и др., можно использовать в общей сложности в течение не более 40 минут.

Выбор режима

При переходе в энергосберегающий режим отображается подтверждающее сообщение, активные системы переводятся в режим ожидания.

Если в момент включения энергосберегающего режима бортовой телефон находился на связи, она будет поддерживаться около 10 минут благодаря беспроводной системе связи аудиосистемы.

Выход из режима энергосбережения

Работа функций всех перечисленных систем автоматически восстановится при следующем запуске двигателя.

Для немедленного восстановления работы указанных функций запустите двигатель и дайте ему поработать:

- до 10 минут, чтобы продлить работу бортовых систем примерно на 5 минут;
- более 10 минут, чтобы продлить работу бортовых систем примерно на 30 минут.

Соблюдайте указанную продолжительность работы двигателя для достаточной подзарядки батареи.

Не злоупотребляйте частыми запусками двигателя для подзарядки батареи.

Если аккумуляторная батарея разрядится, пуск двигателя окажется невозможным.

Более подробную информацию о **батарее на 12 В** см. в соответствующем разделе.

Автоматическая разгрузка бортовой электросети

Система управляет отключением некоторых потребителей электроэнергии с учетом степени заряженности аккумуляторной батареи.

Во время движения автомобиля функция снижения нагрузки временно приостанавливает работу некоторых систем, к примеру, кондиционера и обогрева заднего стекла.

Повторное включение временно отключенных систем произойдет автоматически, как только позволят условия.

Цепи противоскольжения

В зимних условиях цепи противоскольжения обеспечивают лучшее сцепление с дорогой и

сохранение курсовой устойчивости автомобиля при торможении.

❗ Цепи противоскольжения следует надевать только на передние колеса. Их нельзя надевать на малоразмерное запасное колесо.

❗ Придерживайтесь действующих в каждой стране правил пользования цепями противоскольжения и ограничений максимальных скоростных режимов.

Пользуйтесь только теми цепями, которые предназначены для шин, установленных на вашем автомобиле.

Размеры шин заводской комплектации	Размер звена, не более
225/55 R18	9 мм

За дополнительной информацией о цепях противоскольжения обращайтесь в сервисную сеть CITROËN или в специализированный техцентр.

Советы по установке

- ▶ Чтобы надеть цепи во время нахождения в пути остановитесь на горизонтальной обочине дороги.
- ▶ Затяните стояночный тормоз и, при необходимости, установите под колеса упоры, чтобы автомобиль не скатывался.
- ▶ Наденьте на колеса цепи, действуя по инструкции изготовителя.
- ▶ Несколько секунд ведите автомобиль медленно, не превышая скорость движения 50 км/ч.
- ▶ Остановите автомобиль и убедитесь, что цепи натянуты надлежаще.

❗ Настоятельно рекомендуется потренироваться перед поездкой в надевании цепей на колеса на сухой и ровной площадке.

❗ Избегайте вождения с надетыми цепями по очищенным от снега дорогам, чтобы не повредить шины и дорожное покрытие. Если автомобиль оборудован легкосплавными дисками, следите за тем, чтобы ни цепи, ни фиксаторы не касались дисков.

Щиток для очень холодной погоды

(Зависит от страны реализации автомобиля)
Это съемное устройство служит для защиты вентилятора радиатора от снега.

Оно состоит из двух элементов для нижней части передней решетки и другого элемента для нижней центральной части.

❗ **В случае проблем с установкой/снятием**
Обратитесь в сервисную сеть CITROËN или в специализированный техцентр.

❗ Перед выполнением любых работ убедитесь, что двигатель выключен и охлаждающий вентилятор остановлен.

❗ Это устройство следует снимать в следующих случаях:

- если температура наружного воздуха выше 10°C;
- при перевозке на эвакуаторе;
- при скорости движения выше 120 км/ч.

Снятие

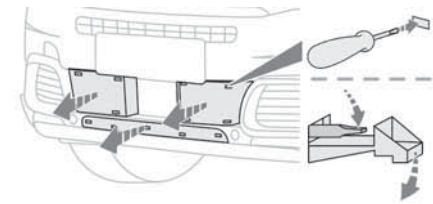

Для боковых щитков

- ▶ Вставьте плоскую отвертку в каждое отверстие щитка и подденьте 4 зажима, чтобы их отсоединить.
- ▶ Аккуратно наклоните щиток вниз.

- ▶ Потяните его на себя, чтобы вытащить весь блок.
- Для нижнего центрального щитка**
- ▶ Вставьте плоскую отвертку в каждое отверстие щитка и подденьте 5 зажимов, чтобы их отсоединить.
 - ▶ Потяните его на себя, чтобы вытащить весь блок.

Установка

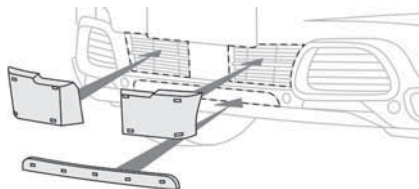

- ▶ Установите один из боковых щитков напротив соответствующей стороны нижней решетки бампера.
 - ▶ Вставьте монтажные выступы в бампер до упора.
 - ▶ Убедитесь в прочности фиксации блока, надавив на его края.
- Повторите те же самые действия для другого бокового щитка, а затем для нижнего центрального щитка в нижней части бампера.

Дуги для перевозки багажа на крыше

- ! По соображениям безопасности и во избежание порчи крыши, на автомобиль

следует устанавливать только сертифицированные для него дуги. Соблюдайте указания производителя и правила, содержащиеся в руководстве по монтажу и эксплуатации багажных дуг.

- ! Максимальное распределение нагрузки для поперечных багажных дуг на крыше для груза высотой не более 40 см (кроме устройства для перевозки велосипедов): **75 кг**. Указанная масса может оказаться иной, поэтому еще раз проверьте в руководстве по эксплуатации дуг допустимую максимальную нагрузку на них. Если высота груза превышает 40 см, необходимо соразмерять скоростной режим с рельефом и состоянием дорожного полотна, чтобы не погнуть багажные дуги и не повредить их крепления. Соблюдайте действующие в вашей стране правила, регламентирующие перевозку грузов, длина которых выходит за габариты автомобиля.

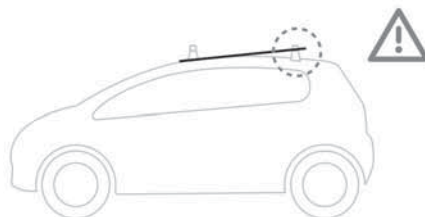

- ! **Потолочный люк**
Не пользуйтесь панорамным люком, если над ним установлены багажные дуги. Это может привести к серьезным повреждениям!

- ! **Рекомендации**
Равномерно распределяйте груз, не допускайте чрезмерной боковой перегрузки. Самые тяжелые предметы укладывайте как можно ближе к поверхности крыши. Прочно закрепляйте грузы. Ведите автомобиль плавно, помните о его возросшей парусности и повышенной подверженности воздействию бокового ветра, поскольку его устойчивость может измениться. Регулярно проверяйте безопасность и надежность крепления багажных дуг по крайней мере перед каждой поездкой. По окончании перевозки снимите багажные дуги с крыши.

Установка непосредственно на крыше

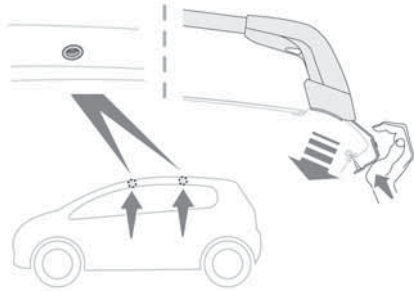

Багажные дуги следует прикреплять только к четырем точкам крепления, расположенным по краям крыши. Данные точки скрыты дверями автомобиля, когда двери закрыты. Крепления багажных дуг оснащены шпильками, которые должны быть вставлены в отверстие каждой точки крепления.

Установка на продольные рейлинги

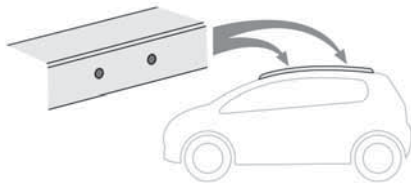

Поперечные дуги необходимо закрепить в зоне меток, нанесенных на продольные рейлинги.

Капот

! «Стоп-старт»

Перед любыми работами под капотом выключите зажигание, чтобы избежать травм в результате автоматического переключения в режим START.



STOP & START SYSTEM

! Заряжаемые гибридные модификации

Перед выполнением любых работ под капотом необходимо выключить зажигание и убедиться, что индикаторная лампа **READY** на панели приборов не горит, а также подождать 4 минуты. Существует риск получения серьезных травм!

! Расположенный в салоне привод замка блокирует открывание капота, если передняя левая дверь заперта.

! Открывая капот на горячем двигателе, будьте осторожны при нажатии на рычажок

и установке упора (чтобы не обжечься) — действуйте с защищенной стороны. Открыв капот, действуйте осторожно, чтобы не пораниться о привод замка. Не открывайте капот на сильном ветру.

! Охлаждение двигателя после остановки
Вентилятор может запускаться после отключения двигателя.
Следите за предметами и одеждой, которые могут зацепиться за вентилятор двигателя.

Открывание

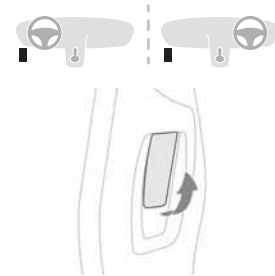

- ▶ Откройте переднюю левую дверь.
- ▶ Потяните к себе рычаг, расположенный в нижней части дверного проема в салоне.

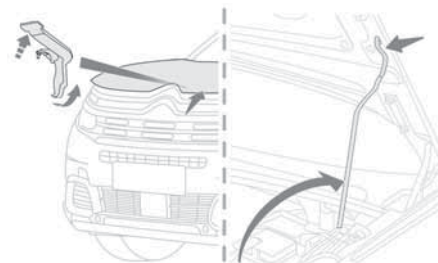

- ▶ Поднимите внешний рычажок замка и откройте капот.
- ▶ Выньте из фиксатора упор и вставьте его в гнездо, чтобы зафиксировать капот в открытом положении.

Закрывание

- ▶ Придерживая капот, извлеките упор из гнезда.
- ▶ Уложите упор в отведенное для него место.
- ▶ Опустите капот поближе к моторному отсеку и отпустите его.
- ▶ Потяните за капот, чтобы проверить надежность его фиксации.

! В связи с наличием электронных систем под капотом настоятельно рекомендуется ограничить попадание на них воды (во время дождя, на мойке и т. д.).

Моторный отсек

Данный двигатель показан для примера.

На других двигателях расположение следующих элементов может быть иным:

- Воздушный фильтр.
- Щуп для проверки уровня масла в двигателе.
- Крышка горловины для заправки двигателя маслом.

Бензиновый двигатель

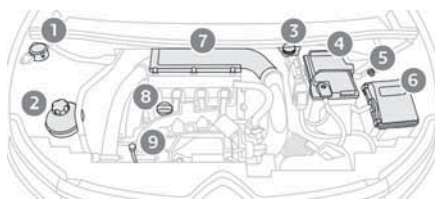

Дизельный двигатель

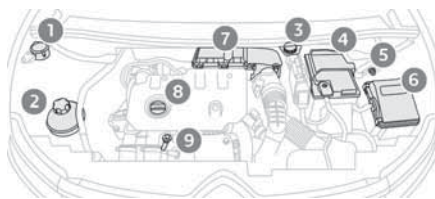

1. Бачок для жидкости омывателя ветрового стекла
2. Бачок охлаждающей жидкости
3. Бачок тормозной жидкости
4. Аккумуляторная батарея/предохранители
5. Вынесенная точка подключения к массе (-)
6. Блок предохранителей
7. Воздушный фильтр

8. Крышка горловины для заправки двигателя маслом
9. Щуп для проверки уровня масла в двигателе

! Система дизельного топлива работает под очень высоким давлением.

Любые работы с такой системой должны осуществляться исключительно в сервисной сети CITROËN или в специализированном техцентре.

Проверка уровней

Следующие уровни проверяйте регулярно согласно плану технического обслуживания, разработанному автопроизводителем. При необходимости пополняйте их, если не дано иных указаний.

В случае существенного падения уровня в какой-либо системе ее необходимо проверить в сервисной сети CITROËN или в специализированном техцентре.

! Жидкости должны соответствовать требованиям автопроизводителя и особенностям силового агрегата автомобиля.

! Будьте внимательны при работе в моторном отсеке – в нем имеются раскаленные участки, о которые можно обжечься, а электровентилятор может сработать в любой момент даже при выключенном зажигании.

Отработанные нефтепродукты

! Избегайте продолжительного контакта отработанного масла и технических жидкостей с открытыми участками тела. Большинство этих жидкостей токсичны и обладают повышенной разъедающей способностью.

☘ Запрещено выливать отработанное масло, тормозную жидкость и охлаждающую жидкость в канализацию или на землю. Отработанное масло следует сливать в специальные контейнеры, доступные в сервисной сети CITROËN или специализированном техцентре.

Моторное масло

🛢 Уровень проверяется при выключенном двигателе в течение не менее 30 минут и на ровной поверхности, либо с помощью индикатора уровня масла на приборной панели при включенном зажигании (для автомобилей, оснащенных электрическим датчиком), либо с помощью щупа. Пополнение уровня масла в промежутках между плановыми техническими обслуживаниями (или заменой масла) — естественная и необходимая операция. Рекомендуется контролировать его и, если нужно, пополнять каждые 5 000 км.

! Чтобы уберечь двигатель и систему нейтрализации отработавших газов от

выхода из строя, никогда не пользуйтесь присадками к моторному маслу.

Проверка масляным щупом

Расположение масляного щупа см. на рисунке соответствующего моторного отсека.

- ▶ Возьмитесь за цветную ручку щупа и полностью извлеките его.
- ▶ Протрите стержень щупа чистой ветошью тряпкой.

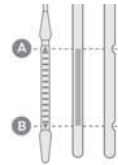

- ▶ Вставьте щуп на место до упора и вновь извлеките, чтобы увидеть на нем уровень масла: нормальный уровень должен находиться между метками **A** (макс.) и **B** (мин.).

Не запускайте двигатель, если уровень масла:

- выше отметки **A**; обратитесь в сервисную сеть CITROËN или специализированный техцентр;
- ниже уровня **B**: срочно долейте масло в двигатель.

! Характеристики масла

Перед дозаправкой или заменой моторного масла убедитесь, что масло подходит для двигателя и соответствует рекомендациям в графике обслуживания, поставляемом с автомобилем (или его можно

получить в сервисной сети CITROËN или в специализированном техцентре). Использование нерекондованного масла может привести к аннулированию контрактной гарантии в случае отказа двигателя.

Пополнение уровня масла в двигателе

Для получения сведений о расположении крышки маслосазливной горловины двигателя см. соответствующий рисунок моторного отсека.

- ▶ Заливайте масло малыми дозами, стараясь не расплескивать его на двигатель (во избежание возгорания).
- ▶ Выждите несколько минут, прежде чем проверить уровень при помощи масляного щупа.
- ▶ Пополните уровень, как только это станет необходимым.
- ▶ Проверив уровень, прочно заверните крышку на маслосазливной горловине и вставьте щуп на место.

! Индикация уровня масла, отображаемая на панели приборов при включенном зажигании, является неверной в течение 30 минут после добавления масла.

Тормозная жидкость

🛞 Уровень данной жидкости должен быть близок к метке **MAX**. Если он ниже, проверьте износ тормозных колодок. Сведения о периодичности замены тормозной жидкости см. в графике обслуживания производителя

! Перед извлечением крышки для добавления жидкости протрите ее. Используйте только тормозную жидкость DOT4 из герметичного контейнера.

Охлаждающая жидкость



Пополнение уровня в период между плановыми ТО — нормальная процедура. Проверку уровня и пополнение запаса жидкости следует осуществлять только на холодном двигателе.

Слишком низкий уровень охлаждающей жидкости может привести к серьезному повреждению двигателя; уровень охлаждающей жидкости должен быть близок к метке «**MAX**», не превышая ее. Если уровень находится у отметки или под отметкой **MIN**, необходимо долить жидкость.

Если уровень находится у отметки или под отметкой «**MIN**», необходимо долить жидкость.

Система охлаждения двигателя находится под высоким давлением, поэтому дайте ему остыть в течение не менее одного часа после выключения зажигания, прежде чем пополнить уровень охлаждающей жидкости.

Чтобы избежать ожогов в случае срочной доливки охлаждающей жидкости, возьмите тряпку и отверните крышку расширительного бачка сначала на два оборота, чтобы снизить давление в системе охлаждения.

После снижения давления снимите крышку и долейте охлаждающую жидкость.

! Охлаждение двигателя после остановки. Вентилятор может запускаться после отключения двигателя. Следите за предметами и одеждой, которые могут зацепиться за вентилятор двигателя.

Омывающая жидкость



При необходимости доливайте жидкость до надлежащего уровня.

Характеристики жидкости

Уровень жидкости следует пополнять предварительно смешанным составом. Зимой (температура ниже нуля) чтобы защитить компоненты системы (насос, бак, воздуховоды, форсунки), необходимо использовать жидкость, содержащую антифриз, который подходит для данных температурных условий.

! Ни при каких обстоятельствах не заливайте в бачок воду (риск замерзания, образование осадка и т. д.).

Присадка к дизтопливу (для дизельного двигателя с сажевым фильтром)



или  При достижении минимального уровня в баке присадок для сажевого фильтра этот сигнализатор горит постоянно в сопровождении звукового сигнала и предупреждающего сообщения.

Пополнение запаса присадки

Заправку бачка присадкой следует осуществлять не откладывая и только в сервисной сети CITROËN или в специализированном техцентре.

AdBlue® (BlueHDi)

Как только уровень опустится до минимального, сработает уведомляющий сигнал.

Дополнительную информацию об **индикаторах**, в частности, индикаторах запаса хода AdBlue, см. в соответствующем разделе.

Для продолжения движения необходимо пополнить бачок AdBlue до нужного уровня.

Дополнительную информацию о **AdBlue® (BlueHDi)**, в частности, о дозаправке AdBlue, см. в соответствующем разделе.

Проверки

Если нет иных указаний, осуществляйте контрольные проверки согласно плану технического обслуживания автопроизводителя, разработанному автопроизводителем и в соответствии с силовым агрегатом автомобиля.

Их также можно поручить специалистам сервисной сети CITROËN или специализированного техцентра.

! Используйте только технические жидкости, рекомендованные CITROËN или обладающие таким же качеством и аналогичными характеристиками. Для обеспечения эффективности работы таких важных узлов и систем, как тормозная

система, CITROËN разрабатывает и предлагает специальные рабочие жидкости.

Аккумуляторная батарея 12 В



Аккумуляторная батарея не требует обслуживания.

Тем не менее регулярно проверяйте затяжку клемм (на версиях без быстросъемного хомута) и чистоту соединений.

i Дополнительную информацию и рекомендации по мерам предосторожности при любых работах на **12-вольтовой АКБ** читайте в соответствующем разделе.

! На версиях с системой «стоп-старт» используется 12-вольтовая свинцово-кислотная аккумуляторная батарея с особыми технико-эксплуатационными характеристиками. Ее замену следует осуществлять исключительно в сервисной сети CITROËN или в специализированном техцентре.

Салонный фильтр



В зависимости от окружающей среды и характера эксплуатации автомобиля (пыльная атмосфера, вождение в городе и т. п.) **заменяйте его, если потребуется, в два раза чаще.**

i Загрязненный салонный фильтр может ухудшить работу системы

кондиционирования воздуха и стать источником неприятных запахов.

Воздушный фильтр



В зависимости от окружающей среды и характера эксплуатации автомобиля (пыльная атмосфера, вождение в городе и т. п.) **заменяйте его, если потребуется, в два раза чаще.**

Масляный фильтр



Масляный фильтр следует менять при каждой замене масла в двигателе.

Сажевый фильтр (на версиях с дизельным двигателем)



О начале насыщения сажевого фильтра свидетельствует временное загорание этого сигнализатора и сообщение о риске переполнения фильтра.

Как только условия на дороге позволят, выполните регенерацию (прочистку) фильтра, разогнавшись до скорости выше 60 км/ч и поддерживая ее до тех пор, пока сигнализатор не погаснет.

i Если сигнализатор не гаснет, запас присадки недостаточен. Дополнительную информацию о **проверке уровней** см. в соответствующей рубрике.

i После продолжительного движения автомобиля на малой скорости или в

результате длительной работы двигателя в режиме холостого хода в отработавших газах может содержаться повышенное количество водяных паров, особенно заметных в режиме ускорения. Эти выбросы не влияют на состояние автомобиля и окружающую среду.

i **Новый автомобиль**
Первые операции по регенерации сажевого фильтра могут сопровождаться запахом «горения». Это нормальное явление.

Механическая коробка передач



Коробка передач не требует обслуживания (замена масла в ней не предусмотрена).

Автоматическая коробка передач



Коробка передач не требует обслуживания (замена масла в ней не предусмотрена).

Тормозные колодки



Износ тормозов зависит от стиля вождения, в частности, это касается автомобилей, которые эксплуатируются в городских условиях движения, характеризующихся частыми короткими перемещениями. Проверка состояния тормозной системы может оказаться необходимой даже в

интервале между очередными техническими обслуживаниями автомобиля. Если в системе не обнаружено течи, падение уровня тормозной жидкости свидетельствует об износе тормозных колодок.

I После мойки автомобиля на тормозных дисках и колодках может остаться влага, а в зимних условиях эксплуатации может образоваться налет инея: Несколько легких нажатий на педаль просушат тормоза.

Контроль износа тормозных дисков



Проверку износа тормозных дисков следует осуществлять в сервисной сети CITROËN или в специализированном техцентре.

Электрический стояночный тормоз



Данная система не требует планового обслуживания. В случае проблем проверьте систему в сервисной сети CITROËN или в специализированном техцентре.

I Дополнительную информацию об **электрическом стояночном тормозе** см. в соответствующем разделе.

Колеса и шины



Давление воздуха во всех колесах, включая запасное колесо, необходимо проверять на «холодных» шинах.

Параметры давления, указанные на этикетке, приведены для холодных шин. После 10-минутного или 10-километрового пробега на скорости более 50 км/ч, к указанному на этикетке параметру давления следует прибавить 0,3 бар (30 кПа).

! При падении давления увеличивается потребление энергии. Несоответствующее давление в шинах приводит к их преждевременному износу и оказывает отрицательное воздействие на управляемость автомобиля на дороге и повышает риск ДТП!

Движение с изношенными или поврежденными шинами снижает эффективность торможения и сцепление автомобиля с дорогой. Рекомендуется регулярно проверять состояние шины (протектора и бортов), колесные диски, а также удостоверяться в установке вентилей.

Когда индикаторы износа больше не отображаются на протекторе, глубина канавок составляет менее 1,6 мм; обязательно замените шины.

Использование колес и шин размера отличного от указанного может повлиять на срок службы шин, скорость вращения колес, клиренс и показания спидометра и оказать отрицательное воздействие на сцепление с дорожным покрытием.

Установка разных шин на переднюю и заднюю оси может привести к ошибкам в ESC.

Амортизаторы



Водителю непросто определить износ амортизатора. Однако именно от амортизаторов в значительной степени зависят устойчивость на дороге и эффективность торможения.

Из соображений безопасности и удобства вождения регулярно проверяйте состояние амортизаторов в сервисной сети CITROËN или в специализированном техцентре.

Детали системы газораспределительного механизма



Детали системы ГРМ находятся в постоянной работе с момента пуска двигателя и до его полной остановки. Со временем они изнашиваются, и их износ естественен.

При высоком износе они могут нарушить работу двигателя и вывести его из строя. Соблюдайте рекомендованные сроки их замены по пробегу или по сроку службы - в зависимости от того, что наступит первым.

AdBlue® (BlueHDi)

Чтобы не загрязнять окружающую среду и соответствовать новым нормативам Euro 6, не ухудшая при этом технических характеристик и экономичности своих дизельных двигателей, компания CITROËN приняла решение оснащать выпускаемые ею автомобили системой,

объединяющей селективный каталитический нейтрализатор SCR и сажевый фильтр на версиях с дизельным двигателем (DPF) для очистки отработавших газов.

Система SCR

Работающий на содержащей карбамид жидкости AdBlue® каталитический нейтрализатор преобразует до 85 % оксидов азота (NOx) в азот и воду, безвредные для здоровья и окружающей среды.



AdBlue® заливается в **специальный бак** емкостью около 17 литров.

Этого количества хватает приблизительно на 6500 км, **но запас хода в значительной мере** зависит от стиля вождения.

Как только уровень жидкости опустится до резервного минимума, сработает предупреждающий сигнал: можно проехать еще 2400 км, прежде чем бак опустеет полностью и автомобиль остановится.

Дополнительную информацию о **контрольных лампах и сигнализаторах** и связанных с ними предупреждениях или **индикаторах** см. в соответствующих разделах.

Как только бак AdBlue® опустеет, требуемое законом устройство заблокирует повторный запуск двигателя.

В случае выхода системы SCR из строя уровень отработавших газов автомобиля больше не будут соответствовать стандарту Euro 6 и автомобиль станет токсичным для окружающей среды.

В случае подтвержденной неисправности системы SCR обратитесь в сервисную сеть CITROËN или специализированный техцентр. После поездки протяженностью в 1100 км устройство автоматически активируется для блокировки пуска двигателя.

В обоих случаях указатель запаса хода информирует вас о расстоянии, после которого автомобиль окончательно остановится.

В случае замерзания AdBlue®
AdBlue® замерзает при температурах ниже -11 °C.

В системе SCR имеется устройство для подогрева бака с присадкой AdBlue®, позволяющее эксплуатировать автомобиль в условиях очень низких зимних температур.

Доливка AdBlue®

Присадку AdBlue® рекомендуется доливать при первом звуковом сигнале, который указывает на то, что был достигнут резервный минимум.

- Для надлежащей работы системы SCR:
- Используйте только жидкость AdBlue®, которая отвечает требованиям стандарта ISO 22241.
 - Никогда не переливайте AdBlue® в другую тару: это может нарушить ее чистоту.
 - Никогда не разбавляйте AdBlue® водой.

Для получения AdBlue® обратитесь в сервисную сеть CITROËN или в специализированный техцентр,

а также на автозаправочные станции с колонкой AdBlue® для легковых автомобилей.

Рекомендации по хранению

AdBlue® замерзает при температуре ниже -11 °C и портится при +25°C. Канистры с ней рекомендуется хранить в прохладном месте, защищенном от прямых солнечных лучей.

В этих условиях жидкость можно хранить как минимум один год.

Если жидкость замерзла, ее можно будет вновь использовать после полного оттаивания при комнатной температуре.



Не храните канистры и AdBlue® в своем автомобиле.

Меры предосторожности

AdBlue® представляет собой водный раствор карбамида. Эта жидкость не огнеопасна, не имеет цвета и запаха (при хранении в прохладном месте). В случае попадания на кожу смойте ее проточной водой с мылом. При попадании в глаза, немедленно промойте их обильной струей проточной воды или промывочным раствором для глаз в течение не менее 15 минут. При появлении стойкого жжения или непроходящего раздражения, обратитесь к врачу. При попадании в рот немедленно прополощите его чистой водой и выпейте обильное количество воды. В некоторых условиях (например, при высокой температуре) не исключено выделение паров аммиака. Не вдыхайте их. Пары аммиака оказывают

раздражающее действие на слизистую (глаз, носа и горла).

- ❗ Храните AdBlue® в оригинальной таре в местах, недосягаемых для детей.

Порядок действий

Перед дозаправкой убедитесь, что автомобиль стоит на ровной горизонтальной площадке.

В зимнее время следите за тем, чтобы температура автомобиля была выше -11 °С. В противном случае вы не сможете перелить замерзшую присадку AdBlue® в бак. Поставьте автомобиль на несколько часов в помещение с более теплой температурой, чтобы его можно было заправить.

- ❗ Никогда не вливайте AdBlue® в бак для дизельного топлива.

- ❗ В случае разбрызгивания и попадания присадки AdBlue® на кузов, немедленно смойте ее обильной струей холодной воды или вытрите влажной тряпкой. Образовавшиеся от пролитой жидкости кристаллы удалите губкой с теплой водой.

- ❗ **Важно: в случае дозаправки присадки после полной выработки AdBlue** необходимо выждать около 5 минут, перед тем как включить зажигание. **В течение этого времени не открывайте дверь водителя, не отпирайте замки автомобиля, не вставляйте ключ в замок зажигания и не вносите ключ**

системы Дистанционный ключ-пульс в салон автомобиля.

Включите зажигание и, выждав 10 секунд, запустите двигатель.

- ▶ Выключите зажигание и извлеките ключ из замка, чтобы заглушить двигатель.
- или
- ▶ С Дистанционный ключ-пульс нажмите кнопку **START/STOP**, чтобы заглушить двигатель.

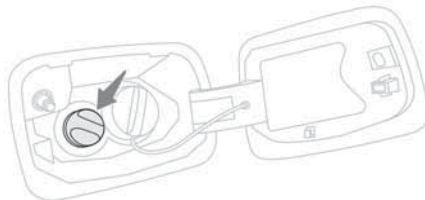

- ▶ Поверните синюю крышку бака AdBlue® против часовой стрелки и снимите ее.
- ▶ С канистрой AdBlue®: после проверки срока годности внимательно прочитайте инструкции на этикетке, прежде чем заливать содержимое канистры в бак AdBlue.
- ▶ С насосом AdBlue®: вставьте заправочный пистолет и продолжайте заправку бака после автоматического отключения пистолета.

- ❗ Для предотвращения переполнения бака AdBlue®:
 - добавьте от 10 до 13 литров, используя канистры с AdBlue®;

– не пытайтесь продолжить заправку после первого автоматического отключения пистолета, если вы заправляетесь на заправочной станции. Система регистрирует дозаправку AdBlue® только 6 литров или более.

- ❗ Если бак AdBlue® полностью пуст — что подтверждается отображением сообщения «Дозаправка AdBlue: запуск невозможен» — необходимо долить как минимум 5 литров.

Переход на нейтральную передачу

В некоторых ситуациях (к примеру, во время буксировки, перевозки железнодорожным или морским транспортом, на роликовом стенде или автоматической мойке и т. д.) необходимо включить нейтральную передачу.

Включение нейтральной передачи зависит от типа коробки передач и стояночного тормоза.

На автомобиле с ручной или автоматической коробкой передач EAT6 и электрическим стояночным тормозом



Отпускание тормоза

- ▶ Удерживая нажатой педаль тормоза при работающем двигателе, переведите селектор в нейтральное положение.
- ▶ Удерживая нажатой педаль тормоза, выключите зажигание.
- ▶ Отпустите педаль тормоза и повторно включите зажигание.
- ▶ Удерживая нажатой педаль тормоза, нажмите рычаг и отпустите стояночный тормоз.
- ▶ Отпустите педаль тормоза и выключите зажигание.

Возврат к обычному режиму работы

- ▶ Удерживая нажатой педаль тормоза, перезапустите двигатель..

На автомобиле с автоматической коробкой передач EAT6/EAT8 и электрическим стояночным тормозом



Процедура отпускания

- ▶ На неподвижном автомобиле с работающим двигателем включите режим **N** и выключите зажигание.

До истечения 5 секунд:

- ▶ Вновь включите зажигание.

- ▶ Удерживая нажатой педаль тормоза, переместите селектор вперед или назад для подтверждения режима **N**.
 - ▶ Удерживая нажатой педаль тормоза, нажмите рычаг и отпустите стояночный тормоз.
 - ▶ Отпустите педаль тормоза и выключите зажигание.
- В случае отсутствия каких-либо действий в течение 5 секунд коробка передач переключается в режим **P**; процедуру необходимо повторить.

Возврат к обычному режиму работы

- ▶ Удерживая нажатой педаль тормоза, перезапустите двигатель..

Дистанционный ключ-пульт

Не нажимайте на педаль тормоза во время включения или выключения зажигания. Иначе двигатель запустится, и процедуру придется повторить.

Рекомендации по уходу за автомобилем

Общие рекомендации

Чтобы не повредить автомобиль, придерживайтесь следующих рекомендаций.

Кузов

- ! Во избежание выхода из строя электронных систем строго запрещается мыть моторный

отсек и двигатель струей под высоким давлением.

Не мойте автомобиль на открытом солнце или в условиях очень низких температур.

При мойке автомобиля в автоматической мойке с вращающимися щетками убедитесь, что его двери закрыты и, в зависимости от комплектации, выньте электронный ключ и отключите систему «доступа без рук» («Открыть багажник без рук»).

Во время мойки под напором держите наконечник шланга на расстоянии не менее 30 см от кузова автомобиля (в особенности в ходе очистки областей с задирами лакокрасочного покрытия и зон расположения датчиков или уплотнений). Оперативно удаляйте загрязнения, химический состав которых может повредить лакокрасочное покрытие автомобиля (в т.ч. смолу, птичий помет, выделения насекомых, пыльцу и гудрон).

В зависимости от условий окружающей среды чаще производите мойку автомобиля в целях удаления отложений йода (в прибрежных зонах), сажи (в промышленных зонах) и грязи/соли (в районах с влажным или холодным климатом). Эти вещества могут быть высококоррозионными. Обратитесь в сервисную сеть CITROËN или в специализированный техцентр за рекомендациями относительно удаления стойких пятен, требующих специальных продуктов (таких как средства для удаления смолы или насекомых).

Для восстановления лакокрасочного покрытия, по возможности, обратитесь в сервисную сеть CITROËN или в специализированный техцентр.

Оборудование и принадлежности салона

! В ходе мойки автомобиля запрещается использовать шланг или моечный пистолет высокого давления для очистки салона. Жидкости в стаканчике или иной открытой посуде могут пролиться в салоне и, попав на органы управления и контрольные приборы центральной консоли, могут нарушить их работу. Соблюдайте осторожность!

Кузов

Краска для высокоглянцевых покрытий

! Не используйте абразивные очистители, растворители, бензин или масло для очистки кузова. Запрещается пользоваться абразивной губкой для удаления нестирающихся пятен грязи — риск повреждения лакокрасочного покрытия! Не полируйте кузов на ярком солнечном свете, не наносите полирующий состав на пластиковые и резиновые части.

! Пользуйтесь мягкой тряпкой, смоченной в мыльной воде или моющем составе с нейтральной кислотностью pH. Вытирайте кузов чистой микроволоконной тряпкой без нажима на лакокрасочное покрытие. Наносите полирующий состав только на чистую и сухую поверхность. Следуйте инструкции по применению средства.

Наклейки

(в зависимости от комплектации)

! Не мойте автомобиль под струей высокого давления — риск повреждения или отслоения наклеек!

! Используйте шланг с обильной струей (при температуре от 25°C до 40°C). Струя воды должна быть перпендикулярна поверхности. Мойте автомобиль смягченной водой.

Кожа

Кожа — натуральный материал. Правильный регулярный уход продлевает срок ее службы. Для поддержания мягкости и сохранения изначального внешнего вида следует использовать специальные средства для ухода за кожей.

! Не используйте для чистки кожи неподходящие средства - такие как

растворители, моющие средства, бензин или чистый спирт. В ходе очистки элементов, частично изготовленных из кожи, примите меры, чтобы не повредить другие материалы средством для очистки кожи.

! Перед удалением жирных пятен или жидкостей быстро промокните излишки. Перед очисткой при помощи смоченного лоскута ткани сотрите остатки загрязнений, которые могут повредить кожу. Для очистки кожи пользуйтесь мягким лоскутом ткани, смоченным в мыльной воде или моющем составе с нейтральной кислотностью. Протрите насухо мягким сухим лоскутом ткани.

Треугольный знак аварийной остановки

В целях безопасности, перед тем как выйти из автомобиля, чтобы установить знак аварийной остановки, включите аварийную световую сигнализацию и наденьте светоотражающий жилет.

Отделение для хранения

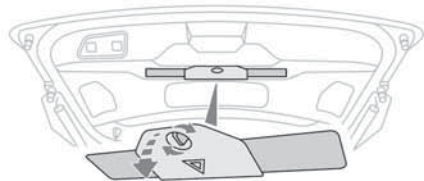

Для знака аварийной остановки отведено специальное место в углублении обшивки крышки багажника.

- ▶ Откройте крышку багажного отделения.
- ▶ Поверните защелку на крышке углубления влево на четверть оборота.

Сборка и установка знака аварийной остановки

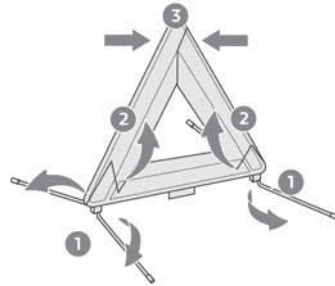

Если знак приобретен с оригинальной комплектацией автомобиля, см. иллюстрацию выше.

Указания по сборке знака аварийной остановки других изготовителей см. в приложенной к нему инструкции.

- ▶ Установите знак позади автомобиля в соответствии с требованиями ПДД.

Если топливо в баке закончилось (на автомобиле с дизельным двигателем)

В случае полной выработки топлива в баке на автомобиле с дизельным двигателем, топливную систему необходимо прокачать.

Перед прокачкой системы необходимо залить не менее 5 литров дизельного топлива в топливный бак.

i Дополнительную информацию о заправке топливом и ограничителе горловины топливного бака (на автомобиле с дизельным двигателем) см. в соответствующем разделе.

Двигатели BlueHDi 130

- ▶ Включите зажигание без пуска двигателя.
- ▶ Подождите около 1 минуты и выключите зажигание.
- ▶ Включите стартер и запустите двигатель. Не настаивайте, если двигатель не запускается с первого раза; проведите всю процедуру еще раз.

Двигатели BlueHDi 180

- ▶ Включите зажигание без пуска двигателя.
- ▶ Выждите около 6 секунд и выключите зажигание.
- ▶ Пропейдите это 10 раз.
- ▶ Включите стартер и запустите двигатель. Не настаивайте, если двигатель не запускается с первого раза; проведите всю процедуру еще раз.

Штатный комплект инструментов

Набор инструментов, входящих в комплект поставки автомобиля.

Его содержание зависит от комплектации автомобиля:

- Ремонтный комплект для временного устранения прокола в шине.
- Запасное колесо.

Доступ к инструментам

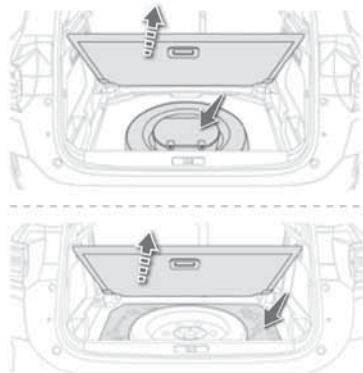

Набор инструментов расположен под полом багажного отделения.

Для доступа к ним:

На версиях с 2-позиционным полом в багажном отделении:

- ▶ откройте багажное отделение.
- ▶ Переведите регулируемые пол багажного отделения в верхнее положение.

На версиях со складываемым коврик багажного отделения (заряжаемые гибридные модификации):

- ▶ откройте багажное отделение.

- ▶ Разложите складываемый коврик, потянув его за ручку и отведя его до конца.

Версии с комплектом принадлежностей для временного устранения прокола в шине

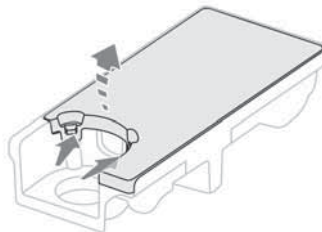

- ▶ Открепите два фиксатора, чтобы открыть крышку.

Версии с запасным колесом

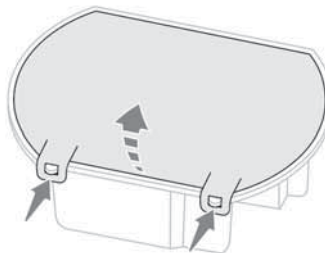

- ▶ Отсоедините ящик хранения, потянув его вверх.
- ▶ Открепите два фиксатора, чтобы открыть крышку.

Список инструментов

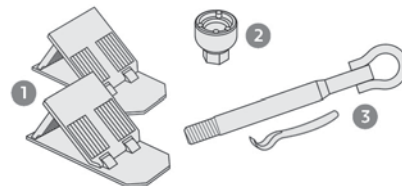

1. Противооткатные упоры для фиксации автомобиля на месте (при наличии в комплектации)
2. Головка для антикражных болтов колес (в перчаточном ящике, в зависимости от комплектации)
Используется в качестве переходника для отворачивания антикражных болтов баллонным ключом.
3. Кольцо для буксировки с плоским концом для открывания передней и задней заглушек

Дополнительную информацию о **буксировке автомобиля**, а также использовании съемного кольца для буксировки см. в соответствующем разделе.

Версии с комплектом для временного устранения прокола в шине

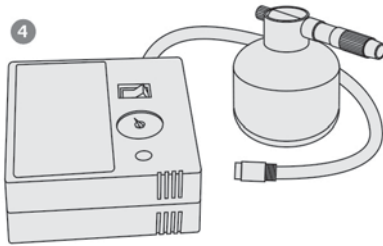

4. Компрессор 12 В и флакон с герметиком, а также наклейка с напоминанием об ограничении скорости
Для временной заделки прокола и поддержания надлежащего давления воздуха в шине.

Дополнительные сведения о **комплекте принадлежностей для временного устранения прокола в шине** см. в соответствующем разделе.

Версии с запасным колесом

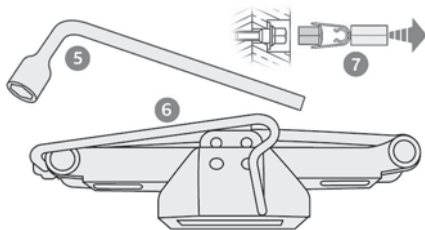

5. Баллонный ключ
Служит для снятия колпака и отворачивания колесных болтов.
6. Домкрат со встроенной ручкой
Служит для поднятия автомобиля.
7. Съёмник колпачков с колесных болтов (в зависимости от комплектации)
Служит для снятия декоративных колпачков с головок болтов крепления алюминиевых колесных дисков.

Дополнительную информацию о **запасном колесе** см. в соответствующем разделе.

⚠ Эти инструменты предназначены только для данного автомобиля, а их набор зависит от его комплектации.
Не используйте их для других целей.

⚠ Домкрат следует использовать только для замены поврежденного колеса.

Используйте домкрат только из комплекта, поставленного с данным автомобилем.
Если в автомобиле отсутствует оригинальный домкрат, обратитесь в сервисную сеть CITROËN или в специализированный техцентр, чтобы приобрести домкрат, предусмотренный производителем.

Домкрат отвечает требованиям европейского регламента, определенного в Директиве 2006/42/ЕС «Машины, механизмы и машинное оборудование».

Домкрат не требует технического обслуживания.

Ремонтный комплект для временного устранения прокола в шине

ⓘ Отсканируйте QR-код на стр. 3, чтобы просмотреть видеофильмы с пояснениями.

Благодаря данному набору, состоящему из компрессора и флакона с герметиком, можно выполнить **временный ремонт** шины, чтобы доехать до ближайшего гаража.
Он предназначен для устранения большинства видов проколов в шинах.

ⓘ Электрическая система автомобиля позволяет подключать компрессор к источнику питания 2 В на достаточно долгое время, чтобы отремонтировать шину после прокола.

ⓘ Дополнительную информацию о **комплекте инструментов** см. в соответствующей рубрике.

ⓘ Давление воздуха в шинах указано в этой таблице.

Для получения дополнительной информации об **идентификационных данных**, в частности о данной этикетке, см. соответствующий раздел.

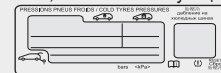

! В случае внесения изменений в параметры давления в одной или нескольких шинах необходимо выполнить инициализацию бортовой системы контроля давления воздуха в шинах. Дополнительную информацию о **системе контроля давления в шинах** см. в соответствующем разделе.

Порядок ремонта

! При заделке прокола не извлекайте застрявший в шине посторонний предмет (например, гвоздь, винт и т. д.).

- ▶ Остановите автомобиль там, где он не будет мешать дорожному движению, и затяните стояночный тормоз.
- ▶ Следуйте инструкциям по технике безопасности (включите аварийную световую сигнализацию, установите треугольный знак аварийной остановки, наденьте яркий жилет безопасности и т. д.) в соответствии с правилами страны, в которой вы водите автомобиль.
- ▶ Выключите зажигание.
- ▶ Снимите с вентиля проколотого колеса колпачок и положите его в чистое место.

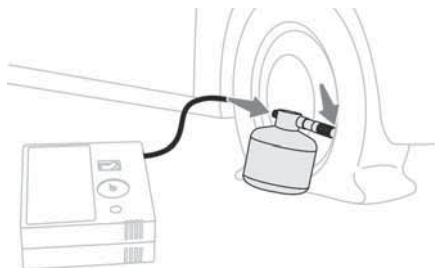

- ▶ Подсоедините шланг флакона с герметиком к вентилю проколотого колеса и прочно затяните.
- ▶ Подключите шланг компрессора к флакону с герметиком.
- ▶ Убедитесь, что выключатель компрессора установлен в положение «O».
- ▶ Размотайте электропровод, смотанный под компрессором.
- ▶ Вставьте штекер провода компрессора в одну из бортовых розеток 12 В.



- ▶ Наклейте стикер ограничения скорости.

! Стикер ограничения скорости необходимо наклеить в салоне в поле зрения водителя, чтобы не забыть, что на автомобиле установлено запасное колесо.

- ▶ Включите зажигание.

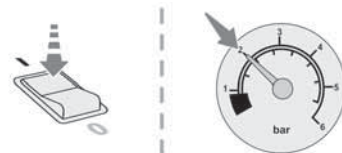

- ▶ Переведите кнопку выключателя в положение I, чтобы включить компрессор, и накачайте колесо до достижения давления 2 бар. Герметик подается в шину под давлением; не снимайте шланг с вентиля во время накачивания (чтобы не испачкаться брызгами).

! Если примерно через 7 минут давление в шине не достигнет 2 бар, значит, она не подлежит ремонту; обратитесь за помощью в сервисную сеть CITROËN или в специализированный техцентр.

- ▶ Переведите выключатель в положение «O».
- ▶ Отсоедините кабель компрессора от бортовой розетки 12 В.
- ▶ Уберите весь комплект.
- ▶ Установите крышку на клапан.
- ▶ Уберите флакон с герметиком в безопасное место.

! Герметик вреден при попадании в пищевод и вызывает раздражение глаз. Его необходимо хранить в местах, недоступных для детей. Срок годности герметика указан на флаконе. После использования не выбрасывайте использованный флакон на улицу; сдайте

его в сервисную сеть CITROËN или в специализированный пункт сбора отходов. Не забудьте приобрести новый флакон с герметиком в сервисной сети CITROËN или в специализированном техцентре.

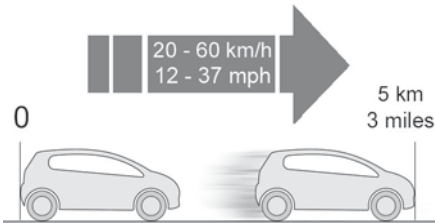

- ▶ Поезжайте сразу же, при этом около 5 километров следует проехать на медленной скорости (20–60 км/ч), чтобы дать герметику закрыть прокол.
- ▶ Сделайте остановку, чтобы проверить состояние шины и давление в ней, используя комплект для ремонта шин.

⚠ Во время движения на колесе, отремонтированном с помощью такого комплекта, не превышайте скорость 80 км/ч и пробег в 200 км. Обратитесь в сервисную сеть CITROËN или в специализированный техцентр для замены шины.

Проверка/регулировка давления в шинах

Компрессор можно использовать **без подачи герметика для устранения проколов** для контроля давления и, при необходимости, подкачивания шин.

- ▶ Снимите с вентиля колеса колпачок и положите его в чистое место.
- ▶ Разверните шланг, расположенный под компрессором.
- ▶ Наденьте шланг на вентиль и прочно затяните на резьбе.
- ▶ Убедитесь, что выключатель компрессора установлен в положение «0».
- ▶ Размотайте электропровод, смотанный под компрессором.
- ▶ Вставьте штекер провода компрессора в одну из бортовых розеток 12 В.
- ▶ Включите зажигание.
- ▶ Включите компрессор, переведя кнопку выключателя в положение «I», и доведите давление до значения, указанного на этикетке с параметрами для всех шин автомобиля. Чтобы спустить давление: нажмите черную кнопку, расположенную на трубке компрессора возле вентиля.

⚠ Если через 7 минут давление в шине не достигнет 2 бар, значит, она повреждена; обратитесь за помощью в сервисную сеть CITROËN или в специализированный техцентр.

- ▶ Как только давление дойдет до нормы, переведите выключатель в положение «0».
- ▶ Отсоедините шланг и уберите весь комплект.

- ▶ Установите крышку на клапан.

Запасное колесо

ⓘ Отсканируйте QR-код на стр. 3, чтобы просмотреть видеofilмы с пояснениями.

ⓘ Дополнительную информацию о **комплекте инструментов** см. в соответствующей рубрике.

Доступ к запасному колесу

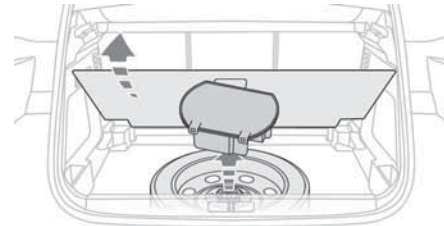

Запасное колесо находится под полом багажного отделения.

Для доступа к запасному колесу см. раздел **Комплект инструментов**.

ⓘ В зависимости от версии запасное колесо может быть либо штампованное, либо легкосплавное.

В некоторых странах используется малоразмерное запасное колесо-«докатка».

Извлечение запасного колеса

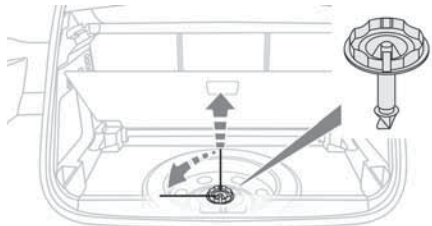

- ▶ Ослабьте центральную гайку.
- ▶ Извлеките элементы крепления (болт и гайка).
- ▶ Приподнимите запасное колесо с задней стороны и потяните его к себе.
- ▶ Извлеките колесо из багажного отделения.

Укладка запасного колеса на место

! Пробитое колесо нельзя убрать под пол багажника.

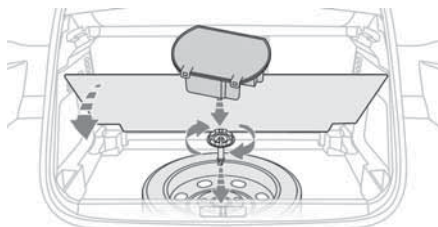

- ▶ Уложите запасное колесо в нишу багажного отделения.
- ▶ Отверните на несколько оборотов гайку на болте.

- ▶ Расположите болт и гайку в центре колеса.
- ▶ Плотно затяните гайку для надежного закрепления колеса.
- ▶ В центре колеса уложите ящик для инструментов и зафиксируйте его.

i При отсутствии колеса в нише крепежные детали (гайка и болт) не устанавливаются.

Демонтаж колеса

! Парковка автомобиля

Остановите автомобиль на твердой нескользкой горизонтальной площадке в стороне от проезжающих транспортных средств. На автомобиле с механической коробкой передач включите первую передачу, чтобы заблокировать колеса, примените стояночный тормоз, если он не поставлен в автоматический режим, и выключите зажигание.

На автомобиле с автоматической коробкой выберите режим **P**, чтобы заблокировать колеса, примените стояночный тормоз, если он не поставлен в автоматический режим, и выключите зажигание.

Убедитесь, что контрольные лампы стояночного тормоза на панели приборов горят постоянно. Пассажиры должны покинуть автомобиль и находиться в безопасном месте. При необходимости подложите упор под колесо, расположенное по диагонали от заменяемого.

Категорически запрещается находиться под автомобилем, стоящим только на домкрате; пользуйтесь подставками.

i Колесо с декоративным колпаком

Перед тем как снять колесо, снимите с него декоративный колпак, поддев его баллонным ключом возле воздушного вентиля.

После установки колеса на место установите на него декоративный колпак, совместив его метку с воздушным вентиляем, а затем придавив его ладонью по всей окружности.

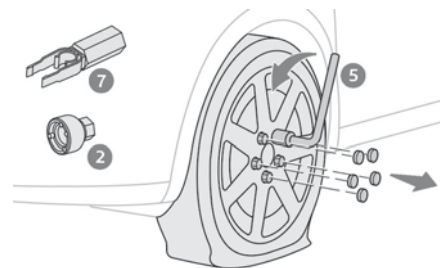

- ▶ Для снятия декоративных колпачков с головок колесных болтов пользуйтесь съемником **7** (на алюминиевых дисках).
- ▶ Установите переходник **2** на баллонный ключ **5**, чтобы отвернуть антикражный болт.

- ▶ Ослабьте затяжку других болтов при помощи только баллонного ключа **5**.

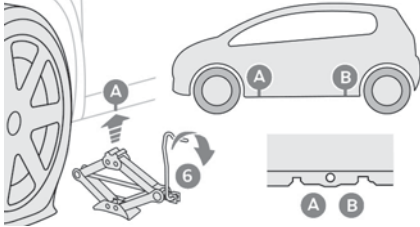

- ▶ Установите пята домкрата **6** на земле непосредственно под передней или задней опорными точками **A** или **B**, предусмотренными на днище кузова, в зависимости от того, какая из них находится ближе к заменяемому колесу.

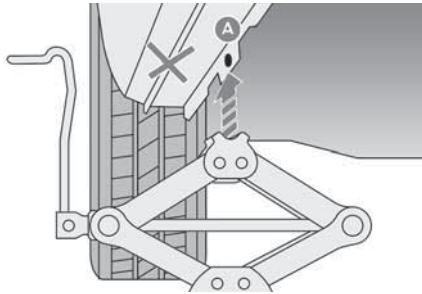

- ▶ Расправьте домкрат **6** так, чтобы его головка уперлась в опорную точку **A** или **B**; при этом опорная зона **A** или **B** автомобиля должна правильно войти в центральную часть домкрата.

- ▶ Поднимите автомобиль так, чтобы под колесом образовалось пространство, достаточное для беспрепятственной установки накачанного (исправного) запасного колеса.

! Следите за тем, чтобы домкрат устойчиво опирался на землю. На скользкой или зыбкой почве он может соскользнуть или осесть — риск травмирования!
Убедитесь, что домкрат установлен точно под одной из опорных точек **A** или **B**, расположенной в нижней части кузова и что головка домкрата совмещена с контактной поверхностью на автомобиле. Иначе автомобиль может получить повреждения и/или домкрат может выскользнуть из-под него — риск получить травму!

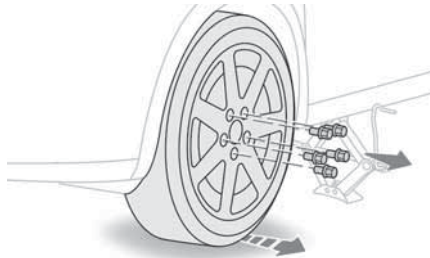

- ▶ Выньте колесные болты и сложите их в чистое место.
- ▶ Снимите колесо.

Установка колеса

i Установка запасного колеса со стальным диском или малоразмерного запасного колеса

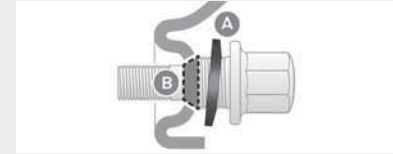

На автомобиле с легкосплавными дисками при установке малоразмерного запасного колеса или колеса со стальным диском головки болтов **A** не доходят до диска. Это нормально, так как колесо прижимается коническими фасками болтов **B**.

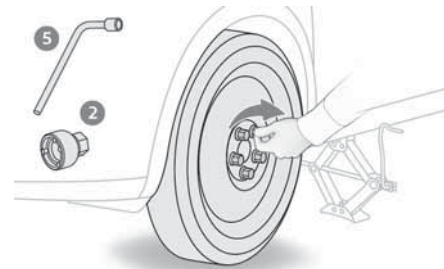

- ▶ Установите колесо на ступицу.
- ▶ Заверните болты вручную до упора.
- ▶ Осуществите предварительную затяжку антикрадного болта при помощи баллонного ключа **5** с переходником **2**.

- ▶ Осуществите предварительную затяжку остальных болтов при помощи только баллонного ключа **5**.

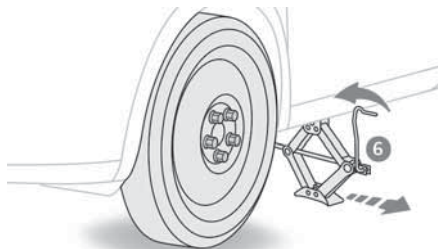

- ▶ Опустите автомобиль.
- ▶ Сложите домкрат **6** и уберите.

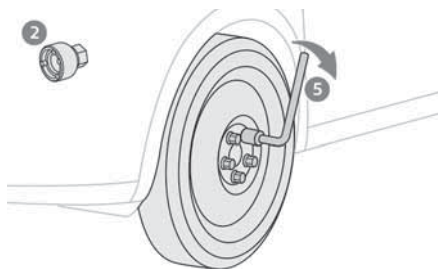

- ▶ Осуществите предварительную затяжку антикравного болта при помощи баллонного ключа **5** с переходником **2**.
- ▶ Затяните остальные болты при помощи только баллонного ключа **5**.
- ▶ Наденьте колпачки на все болты (при наличии в комплектации).

- ▶ Уберите инструменты.

После замены колеса

Положите проколотое колесо в багажник, или, в зависимости от комплектации автомобиля, снимите центральную крышку для хранения под полом вместо запасного колеса.

! При использовании «компактного» запасного колеса



Выключите некоторые системы помощи при вождении (Active Safety Brake, Адаптивный регулятор скорости и т. д.).
Не превышайте допустимую скорость движения 80 км/ч.
Движение на нескольких малоразмерных запасных колесах запрещено.

! Отправляйтесь в сервисную сеть CITROËN или в специализированный техцентр.

Проверьте затяжку болтов запасного колеса и давление в шинах.
Проверьте поврежденную шину. Мастер техцентра проверит шину и даст заключение о ее ремонте или замене.

Замена лампы

i В определенных погодных-климатических условиях (например, при низкой температуре или высокой влажности) на внутренней поверхности стекол фар и задних фонарей может оседать конденсат — это обычное явление; он исчезает в течение нескольких минут после включения фар.

! Рассеиватели фар изготовлены из поликарбоната и имеют защитное покрытие:

- **Запрещается очищать их от грязи сухой или абразивной тканью, а также с использованием моющих средств или растворителей.**
 - Пользуйтесь смоченной в мыльной воде мягкой губкой или моющим составом с нейтральной кислотностью pH.
 - При использовании мойки высокого давления не направляйте моечный пистолет на фары, фонари и края их рассеивателей, чтобы не повредить их защитное покрытие и уплотнительные прокладки.
- !** Лампу следует заменять по истечении продолжительного времени при выключенном зажигании и после выключения фары/фонарей (во избежание серьезного ожога)! Не касайтесь лампы пальцами; используйте лоскутом неворсистой ткани.

Крайне важно использовать лампы с защитой от ультрафиолетового излучения (УФ), чтобы не повредить фару.

При замене сгоревшей лампы новой соблюдайте ее номиналы и технические характеристики. Во избежание неравномерного освещения замените обе лампы.

Установка фонарей на место

Выполните операции в порядке, обратном снятию.

Версия с галогенными лампами

Для обеспечения хорошего качества освещения убедитесь, что лампа правильно расположена в корпусе.

Светодиодные (LED) фонари и фары

В зависимости от версии и комплектации автомобиля, на нем устанавливаются следующие типы фонарей и фар:

- фары с технологией LED Full LED;
- Дневные ходовые огни/стояночные огни.
- боковые повторители указателей поворотов;
- Указатели поворотов.
- боковые плафоны;
- задние фонари 3D;
- третий стоп-сигнал;
- фонари освещения номерного знака.

! Для правильной установки ламп данного типа необходимо обратиться в сервисную сеть CITROËN или в специализированный техцентр.

Не прикасайтесь к фарам и фонарям с технологией «Full LED». Риск поражения электрическим током!

Передняя оптика

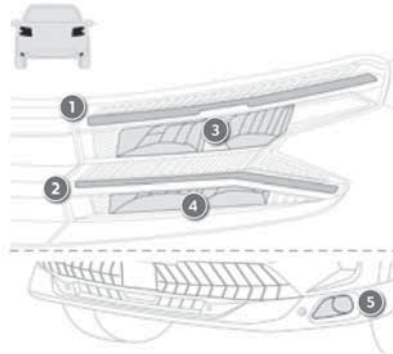

1. Дневные ходовые огни/габаритные огни/поворотные огни (LED)
2. Дневные ходовые огни/габаритные огни (LED) (светодиодные)
3. Ближний свет (LED)
4. Дальний свет (LED)
5. Противотуманные фары (H11)

i Чтобы заменить светодиодные фонари, обратитесь в авторизованный сервисный центр Citroen.

Противотуманные фары

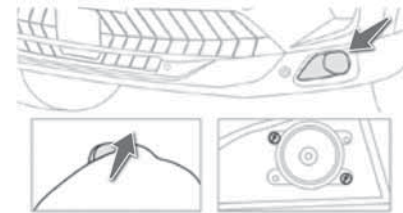

1. Вставьте плоскую отвертку в отверстие на крышке;
2. Снимите крышку;
3. Используйте отвертку Phillips, чтобы удалить два крепежных винта;
4. Выньте модуль противотуманной фары.

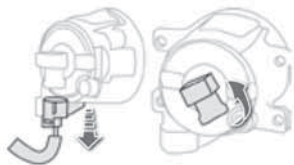

1. Отсоедините разъем лампы; поворотные огни (LED);
2. Поверните лампочку на 1/4 оборота вправо и вытащите;
3. Замените лампочку.

i Чтобы заменить светодиодные фонари, обратитесь в авторизованный сервисный центр Citroen.

! Фары из поликарбонатного стекла с защитным покрытием:

- 1) Не чистить сухой тканью или марлей и не использовать моющие средства или химические растворители. Очищать водой с мылом и специальной губкой.
 - 2) Не мыть поверхность фары и окружающие элементы с помощью водяного пистолета высокого давления, чтобы избежать повреждения покрытия и герметичности уплотнителей.
 - 3) При замене ламп под рукой должна быть сухая ткань.
- При замене галогенной лампы ее необходимо выключить и начинать манипуляцию через несколько минут, чтобы избежать ожогов.

! Поскольку при включении фар выделяется большое количество тепла, необходимы вентиляционные отверстия для отвода тепла, потому фара не полностью герметична. Влажный воздух может поступать через вентиляционные отверстия в фарах. Когда рассеиватель фар холодный, на поверхности рассеивателя может осесть водяной пар. Явление конденсации, это нормальное природное явление, и не влияет на функцию освещения и срок службы фары. При появлении конденсата в фарах просто припаркуйте автомобиль в сухом и проветриваемом месте, водяной пар постепенно испарится. Если внутри фары или рассеивателя противотуманной фары есть вода, обратитесь к авторизованным дилерам Citroen.

Задние фонари

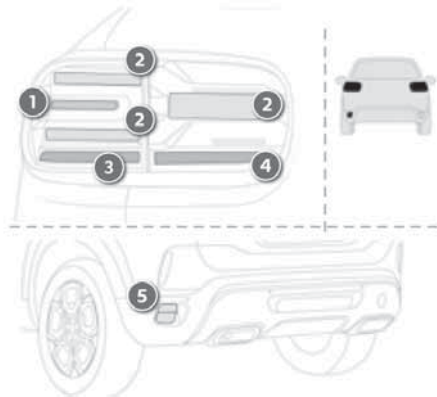

1. Фонари стоп-сигнала (светодиодные)
2. Стояночные огни (светодиодные)
3. Указатели поворотов (W16W)
4. Фонари заднего хода (W16W)
5. Противотуманные фары (P21W)

Фонари указателей поворотов (на крыльях)

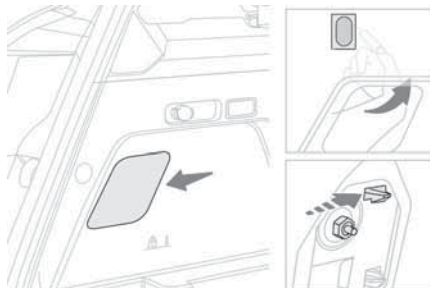

- ▶ Откройте крышку багажника и открепите заглушку с соответствующей стороны.
- ▶ Ослабьте гайку крепления фонаря при помощи торцевого ключа на 10 мм.
- ▶ Чтобы гайка не упала и не потерялась в обшивке крыла, подложите под нее ткань.
- ▶ Отверните рукой и снимите гайку крепления фонаря.
- ▶ Отсоедините фиксирующий зажим, слегка подтолкнув фонарь назад.

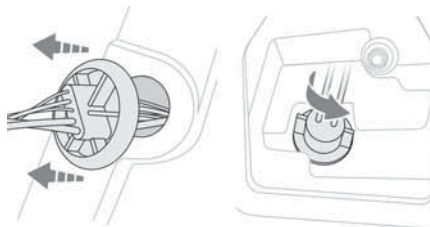

- ▶ Действуя с наружной стороны, осторожно извлеките фонарь, потянув его назад, затем вверх.
- ▶ Отсоедините жгут кабеля от панели кузова.
- ▶ Поверните держатель лампы на четверть оборота при помощи плоскогубцев и извлеките его.
- ▶ Извлеките лампу и замените ее.

Фонари заднего хода (на крышке багажника)

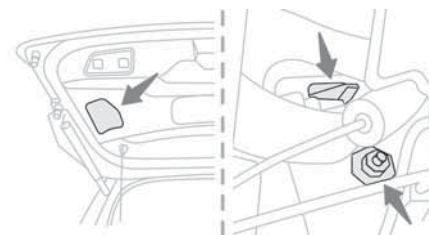

- ▶ Откройте крышку багажника, затем вставьте плоскую отвертку в паз, чтобы снять заглушку с соответствующей стороны.
- ▶ Ослабьте гайку крепления фонаря при помощи торцевого ключа на 10 мм.
- ▶ Отверните рукой и снимите гайку крепления фонаря.
- ▶ Отсоедините фиксирующий зажим, слегка подтолкнув фонарь назад.

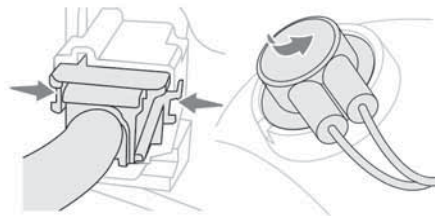

- ▶ Действуя с наружной стороны, осторожно извлеките фонарь, потянув его по направлению к задней части автомобиля.
- ▶ Отсоедините от фонаря разъем, нажав на него с обеих сторон.
- ▶ Нащупайте патрон лампы, поверните его на четверть оборота и потяните.
- ▶ Извлеките лампу и замените ее.

Противотуманные фары

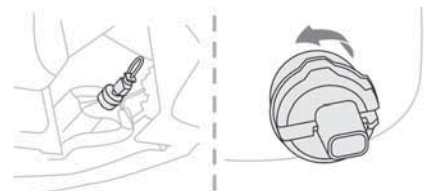

Эти лампы заменяются с внешней стороны заднего бампера.

- ▶ Проведите рукой под бампером.
- ▶ Поверните патрон лампы на четверть оборота и извлеките его.
- ▶ Поверните лампу на четверть оборота и замените ее.

! Не дотрагивайтесь до глушителя; вы рискуете получить ожог, если будете производить замену лампы сразу после выключения зажигания!

Замена фонарей подсветки номерного знака (W5W)

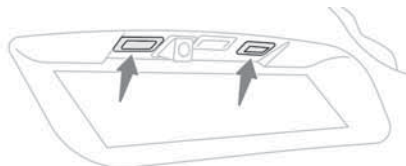

- ▶ Вставьте отвертку в один из вырезов рассеивателя.
 - ▶ Протолкните его наружу, чтобы открепить.
 - ▶ Снимите рассеиватель.
 - ▶ Замените перегоревшую лампу:
- При установке на место, нажмите на рассеиватель, чтобы он встал на фиксаторы.

Освещение в салоне

Плафоны общего освещения

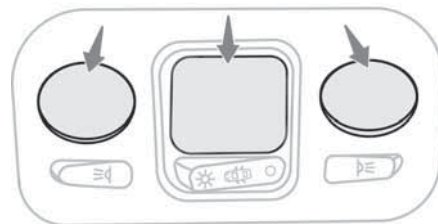
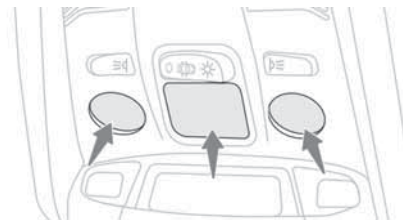

Для замены этих фонарей обратитесь в сервисную сеть CITROËN или в специализированный техцентр.

Багажник (W5W)

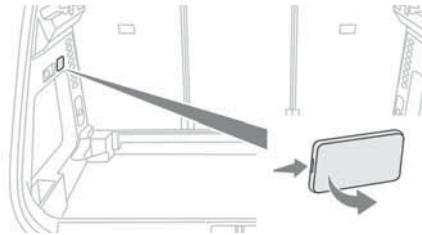

- ▶ Снимите крышку с помощью небольшой плоской отвертки.
- ▶ Извлеките лампу и замените ее.
- ▶ Установите блок на место.

Замена предохранителя

Доступ к инструментам

Пинцет для предохранителей находится на крышке блока предохранителей с обратной стороны.
В зависимости от комплектации автомобиля:

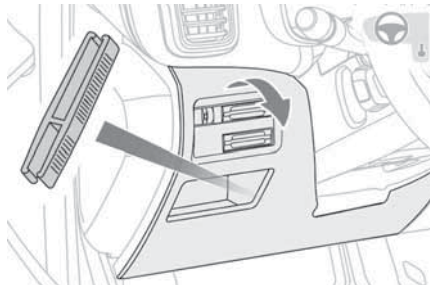

- ▶ Освободите крышку от фиксаторов, потянув ее за верхнюю часть слева, затем справа.
- ▶ Полностью снимите крышку.
- ▶ Достаньте пинцет из держателя.

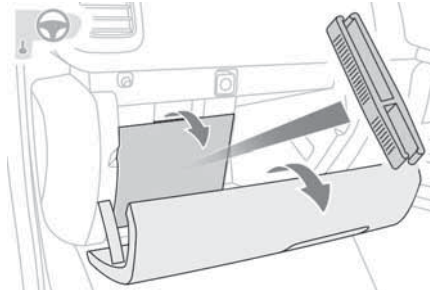

- ▶ Откройте перчаточный ящик.
- ▶ Снимите крышки блока предохранителей.
- ▶ Достаньте пинцет из держателя.

Замена электрических предохранителей

Перед заменой сгоревшего предохранителя необходимо:

- ▶ выявить и устранить причину неисправности;
- ▶ остановить расход энергии;
- ▶ обездвижить автомобиль и выключить зажигание;
- ▶ определить сгоревший предохранитель по применимым таблицам соответствия и схемам электрических соединений.

Для замены предохранителя необходимо:

- ▶ извлечь его специальным пинцетом и проверить на нем состояние плавкого элемента;
- ▶ всегда заменять сгоревший предохранитель новым точно такого же номинала (такого же цвета); ненадлежащий номинал может повлечь сбой в работе (и риск возгорания)!

Если новый предохранитель перегорит вскоре после замены, проверьте исправность бортового электрооборудования в сервисной сети CITROËN или в специализированный техцентр.

i Таблицы соответствия и соответствующие схемы электрических соединений доступны в сервисной сети CITROËN или в специализированном техцентре.

! Замена предохранителя, не указанного в приведенных здесь таблицах, может привести к серьезной неисправности автомобиля. Обратитесь в сервисную сеть CITROËN или в специализированный техцентр.



Установка дополнительного электрооборудования

Система электрооборудования автомобиля рассчитана на работу как со стандартным электрооборудованием, так и с дополнительными устройствами.

Перед установкой в автомобиль другого электрического оборудования или аксессуаров необходимо связаться с дилером CITROËN или в специализированном техцентре.

! CITROËN не принимает претензии и не возмещает расходы, связанные с ремонтом вашего автомобиля или устранением неисправностей, возникших в результате установки дополнительного оборудования, которое не входит в комплект, не рекомендовано CITROËN и не было установлено в соответствии с техническими условиями, в частности, когда общее потребление тока всего подключенного

дополнительного оборудования превышает 10 миллиампер.

Предохранители в приборной панели

Блок предохранителей расположен под панелью приборов (с левой стороны).

Для получения доступа к предохранителям следуйте той же инструкции, которая приведена для получения доступа к набору инструментов для замены предохранителей.

Блок предохранителей в моторном отсеке

Этот блок предохранителей расположен в моторном отсеке возле аккумуляторной батареи.

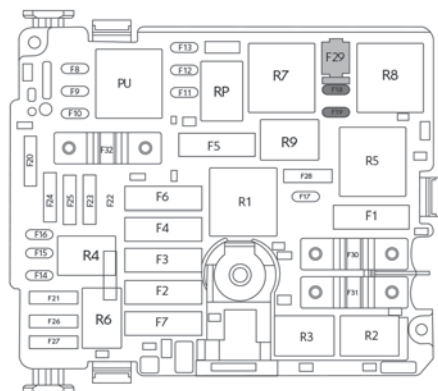

Доступ к предохранителям

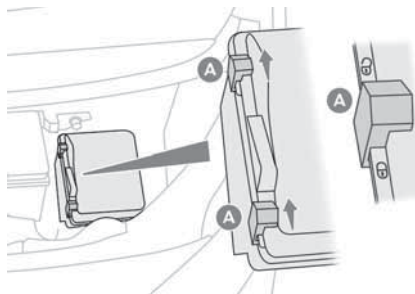

- ▶ Открепите оба фиксатора **А**.
- ▶ Снимите крышку.
- ▶ Замените предохранитель.
- ▶ После завершения работы тщательно закройте крышку, зацепив два замка **А**, чтобы обеспечить надежное закрытие блока предохранителей.

№ предохранителя	Номинальный ток (А)	Назначение
F29	40	Стеклоочиститель
F18	10	Правая фара дальнего света
F19	10	Левая фара дальнего света

Аккумуляторная батарея 12 В

Порядок действий по пуску двигателя от вспомогательной аккумуляторной батареи или по зарядке разряженной аккумуляторной батареи.

Свинцово-кислотные стартерные аккумуляторные батареи



Эти батареи содержат вредные вещества, такие как серная кислота и свинец.

Их утилизация должна осуществляться в соответствии с действующими нормами. Категорически запрещается выбрасывать аккумуляторные батареи с прочими бытовыми отходами. Отслужившие элементы питания пульта дистанционного управления и аккумуляторные батареи следует сдавать на специализированные пункты сбора отходов.



Перед началом работ с АКБ примите меры для защиты глаз и лица.

Любые работы с аккумуляторной батареей следует проводить в хорошо проветриваемом

месте, вдали от источников открытого огня и искр, чтобы не допустить взрыва или воспламенения.

По окончании работ вымойте руки.

Доступ к аккумуляторной батарее

Аккумуляторная батарея расположена под капотом.

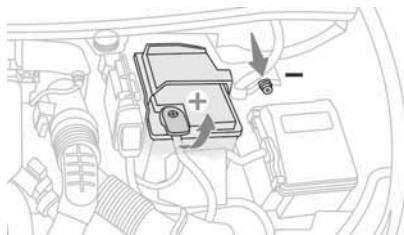

Доступ к (+) выводу:

► отогните капот, потянув ручку привода замка из салона, затем нажмите на рычажок под краем капота,

► поднимите капот.

(+) Положительный вывод.

Он снабжен быстръемной клеммой.

(-) Отрицательный вывод.

Так как доступ к отрицательному выводу невозможен, вынесенная точка соединения с массой расположена вблизи АКБ.

Пуск двигателя от внешней АКБ

На автомобиле с разряженной АКБ двигатель можно запустить от другой батареи (внешней или с другого автомобиля) при помощи кабелей или пуско-зарядного устройства.



Запрещается запускать двигатель непосредственно от зарядного устройства.

Запрещается использовать зарядное устройство с напряжением 24 В и выше.

Убедитесь, что номинальное напряжение дополнительной АКБ 12 В, а ее емкость не меньше разряженной батареи.

Автомобили не должны соприкасаться один с другим.

Выключите на обоих автомобилях все потребители энергии (аудиосистему, стеклоочистители, световые приборы и т. п.).

Проследите, чтобы провода для пуска не располагались вблизи подвижных механизмов двигателя (вентилятора, ремней и т. п.).

Запрещается отсоединять клемму (+) при работающем двигателе.

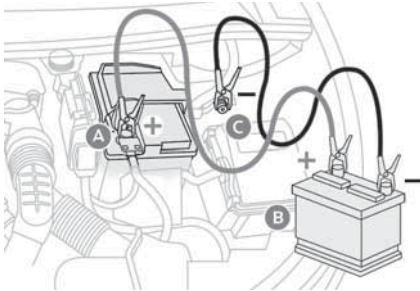

- ▶ Поднимите пластиковый кожух вывода (+), если он имеется.
- ▶ Подсоедините красный провод к выводу (+) разряженной аккумуляторной батареи **A** (металлический контакт), а затем к выводу (+) батареи-донора **B** или пуско-зарядного устройства.
- ▶ Подсоедините конец зеленого или черного провода к выводу (-) батареи-донора **B** или пуско-зарядного устройства (или к массе автомобиля-донора).
- ▶ Подсоедините другой конец зеленого или черного провода к точке соединения с массой **C**.
- ▶ Запустите двигатель автомобиля-донора и дайте ему поработать несколько минут.
- ▶ Включите стартер автомобиля с разряженной АКБ и дайте двигателю поработать. Если двигатель не запустился с первого раза, выключите зажигание и подождите несколько секунд перед новой попыткой.

- ▶ Дождитесь устойчивой работы двигателя на холостом ходу.
- ▶ Снимите провода для пуска **в обратном порядке**.
- ▶ Наденьте пластиковый кожух на вывод (+), если он имеется на автомобиле.
- ▶ Дайте двигателю поработать на месте не менее 30 минут, чтобы батарея достигла достаточного уровня заряда.

! В течение первых 30 минут после запуска двигателя ведите автомобиль осторожно.

! Никогда не пытайтесь запустить двигатель «с толчка» или «с буксира», если автомобиль оснащен автоматической коробкой передач.

Зарядка аккумуляторной батареи при помощи зарядного устройства

Для обеспечения оптимального срока службы аккумуляторной батареи необходимо поддерживать ее заряд на должном уровне.

В некоторых случаях может понадобиться зарядить аккумуляторную батарею:

- при эксплуатации автомобиля в основном для коротких поездок;
- перед постановкой автомобиля на хранение на несколько недель.

Обратитесь в сервисную сеть CITROËN или в специализированный техцентр.

! Для самостоятельной зарядки аккумуляторной батареи необходимо использовать зарядное устройство, предназначенное для свинцово-кислотных батарей номинальным напряжением 12 В.

! Следуйте инструкциям изготовителя зарядного устройства. Соблюдайте полярность.

! Отсоединять батарею необязательно.

- ▶ Выключите зажигание.
- ▶ Выключите все бортовые потребители электрической энергии (радио, световые приборы, стеклоочистители и т. д.).

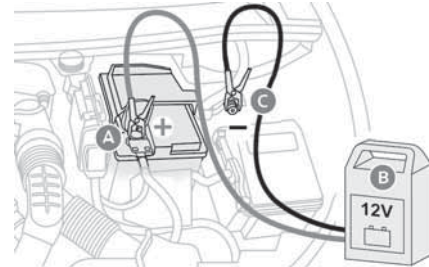

- ▶ Выключите зарядное устройство **B** перед подсоединением проводов к АКБ, чтобы не допустить опасного искрения.
- ▶ Убедитесь, что провода зарядного устройства находятся в исправном состоянии.

- ▶ Поднимите пластиковый кожух вывода (+), если он имеется.
- ▶ Подключите провода зарядного устройства **В** следующим образом:
 - красный провод положительного полюса (+) к выводу (+) батареи **А**,
 - черный провод отрицательного полюса (-) к массе в точке **С** автомобиля.
- ▶ По завершении зарядки выключите зарядное устройство **В** перед отсоединением проводов от аккумуляторной батареи **А**.

! В данной табличке указано требование пользоваться только 12-вольтным зарядным устройством, иначе электронное оборудование системы «Стоп-старт» полностью выйдет из строя.

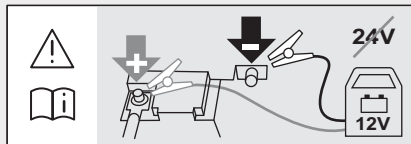

! Запрещается заряжать замерзшую аккумуляторную батарею – она может взорваться!
Если она замерзла, проверьте ее состояние в сервисной сети CITROËN или в специализированном техцентре, где проверят ее внутренние элементы на отсутствие повреждений и корпус на отсутствие трещин,

через которые может вытекать агрессивная кислота.

Отключение аккумуляторной батареи

Для поддержания уровня заряда АКБ, достаточного для пуска двигателя, рекомендуется отключать батарею от бортовой сети в случае длительного простоя автомобиля.

Прежде чем отсоединить провода от аккумуляторной батареи:

- ▶ закройте окна, двери, багажник, потолочный люк,
 - ▶ выключите все бортовые потребители электрической энергии (аудиосистему, стеклоочистители, световые приборы и т. д.),
 - ▶ выключите зажигание и выждите 4 минуты.
- Отсоедините провод от (+) вывода аккумуляторной батареи.

Клемма с быстроразъемным зажимом

Отключение клеммы (+)

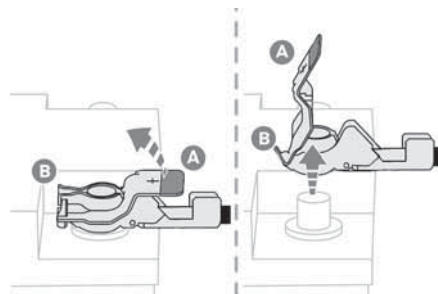

- ▶ В зависимости от комплектации снимите пластиковую крышку с клеммы (+).
- ▶ Поднимите рычажок **А**, чтобы ослабить зажим **В**.
- ▶ Снимите зажим **В**.

Подключение клеммы (+)

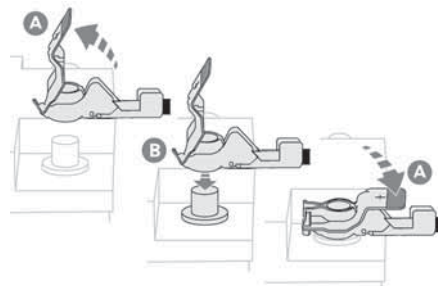

- ▶ Поднимите рычажок **А** до конца.
- ▶ Наденьте раскрытый зажим **В** на клемму (+).

- ▶ Надавите на зажим **В** до упора.
- ▶ Опустите рычажок **А**, чтобы зафиксировать зажим **В**.
- ▶ В зависимости от комплектации установите пластиковую крышку на клемму (+).

! Не нажимайте слишком сильно на рычажок, так как в случае перекоса клеммы она не будет закреплена. Прodelайте это еще раз.

После подключения

После подключения аккумуляторной батареи включите зажигание и подождите 1 минуту перед тем, как запускать двигатель. Это необходимо для инициализации электронных систем.

Если после этого будут обнаружены какие-либо неисправности, обратитесь в сервисную сеть CITROËN или в специализированный техцентр.

Следуя указаниям, приведенным в соответствующем разделе, выполните сброс определенных устройств:

- Пульт дистанционного управления или электронный ключ (в зависимости от комплектации).
- Потолочный люк и шторка с электроприводом.
- Электрические стеклоподъемники.
- Дата и время.
- Частотные настройки радиоприемника.

! В последующей поездке первый пуск двигателя в режиме «стоп-старт» может не сработать.

В таком случае система вновь станет активной только после длительной стоянки автомобиля, продолжительность которой зависит от

климатических условий и степени заряженности АКБ (около 8 часов).

Дополнительная батарея (заряжаемые гибридные модификации)

Заряжаемая гибридная система оснащена двумя дополнительными батареями: одна в передней части автомобиля и одна в задней.



Эти батареи содержат вредные вещества, такие как серная кислота и свинец.

Их утилизация должна осуществляться в соответствии с действующими нормами. Категорически запрещается выбрасывать аккумуляторные батареи с прочими бытовыми отходами.

Отслужившие элементы питания пульта дистанционного управления и аккумуляторные батареи следует сдавать на специализированные пункты сбора отходов.



Перед началом работ с АКБ примите меры для защиты глаз и лица.

Любые работы с аккумуляторными батареями следует проводить в хорошо проветриваемом месте, вдали от источников открытого огня и искр, чтобы не допустить взрыва или воспламенения.

По окончании работ вымойте руки.

За дополнительной информацией о замене этих батарей обращайтесь в сервисную сеть CITROËN или в специализированный техцентр.



Не допускается пуск другого автомобиля от батарей вашего автомобиля.

Доступ к батареям

Передняя

Передняя батарея расположена под капотом.

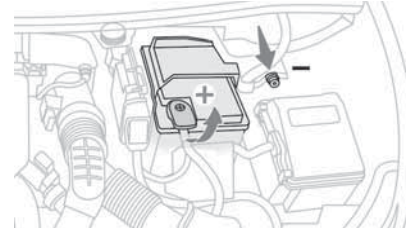

Доступ к (+) выводу:

- ▶ Откройте капот, потянув ручку привода замка из салона, затем нажмите на рычажок под краем капота.
- ▶ Поднимите капот.

(+) Положительная клемма с быстроразъемным зажимом.

(-) Отрицательная клемма.

Так как доступ к отрицательному выводу невозможен, вынесенная точка соединения с массой расположена вблизи аккумуляторной батареи.

Задняя

Задняя батарея расположена под багажным отделением.

Чтобы достать батарею:

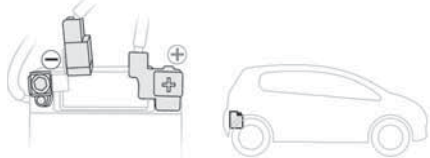

- ▶ Поднимите пол багажного отделения.

(+) Положительная клемма, закрытая красной пластиковой крышкой (недоступна).

(-) Отрицательная клемма с черным быстроразъемным зажимом.

Зарядка передней аккумуляторной батареи при помощи зарядного устройства

Для обеспечения оптимального срока службы передней аккумуляторной батареи необходимо поддерживать ее заряд на должном уровне.

В некоторых случаях может понадобиться зарядить переднюю аккумуляторную батарею:

- при эксплуатации автомобиля в основном для коротких поездок;
- перед постановкой автомобиля на хранение на несколько недель.

Обратитесь в сервисную сеть CITROËN или в специализированный техцентр.

! Для самостоятельной зарядки передней аккумуляторной батареи необходимо использовать зарядное устройство, предназначенное для свинцово-кислотных батарей номинальным напряжением 12 В.

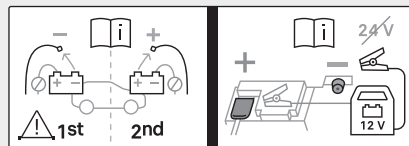

! Следуйте инструкциям изготовителя зарядного устройства.

Соблюдайте полярность.

! Отсоединять батарею необязательно.

- ▶ Выключите зажигание.
- ▶ Выключите все бортовые потребители электрической энергии (радио, световые приборы, стеклоочистители и т. д.).

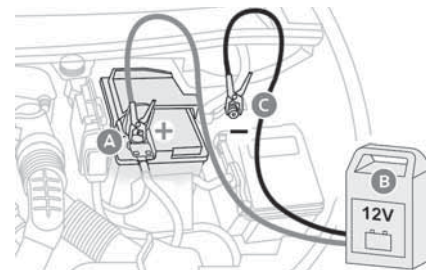

- ▶ Выключите зарядное устройство **В** перед подсоединением проводов к АКБ, чтобы не допустить опасного искрения.
- ▶ Убедитесь, что провода зарядного устройства находятся в исправном состоянии.
- ▶ Поднимите пластиковый кожух вывода (+), если он имеется.
- ▶ Подключите провода зарядного устройства **В** следующим образом:
 - красный провод положительного полюса (+) к выводу (+) батареи **A**,
 - черный провод отрицательного полюса (-) к массе в точке **C** автомобиля.
- ▶ По завершении зарядки выключите зарядное устройство **В** перед отсоединением проводов от аккумуляторной батареи **A**.

! Запрещается заряжать замерзшую аккумуляторную батарею – она может взорваться!

Если она замерзла, проверьте ее состояние в сервисной сети CITROËN или в специализированном техцентре, где проверяют ее внутренние элементы на отсутствие

повреждений и корпус на отсутствие трещин, через которые может вытекать агрессивная кислота.

Отключение/подключение батарей

Процедура отключения/подключения батарей в случае длительного простоя автомобиля.

Прежде чем отсоединить провода от аккумуляторной батареи:

- ▶ откройте водительскую дверь и багажное отделение;
- ▶ закройте все другие двери;
- ▶ выключите все бортовые потребители электрической энергии (аудиосистему, стеклоочистители, световые приборы и т. д.);
- ▶ выключите зажигание и дождитесь, пока контрольная лампа READY погаснет.
- ▶ Подождите 4 минуты.

! Никогда не меняйте порядок действий при отключении и подключении батарей. Это может привести к повреждению!

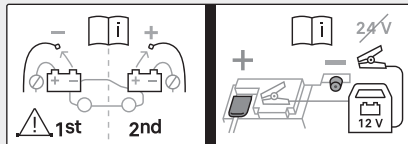

Отключение

- ▶ Отключите клемму (-) задней батареи, отсоединив черный быстроразъемный зажим.

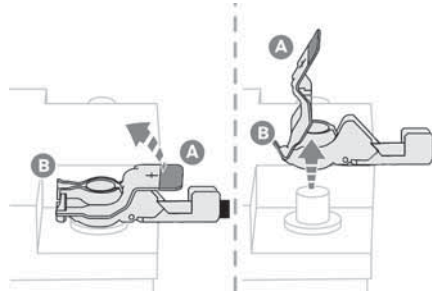

- ▶ Отключите клемму (+) передней батареи, отсоединив красный быстроразъемный зажим:
 - Поднимите рычажок **A**, чтобы ослабить зажим **B**.
 - Снимите зажим **B**.

Подключение

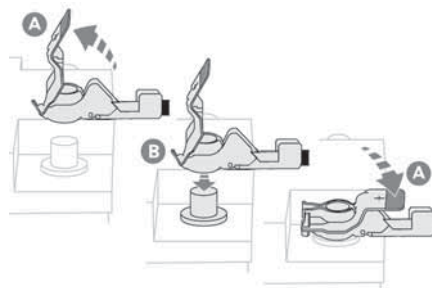

- ▶ Подключите клемму (+) передней батареи, подсоединив красный быстроразъемный зажим.
 - Поднимите рычажок **A** до конца.
 - Наденьте раскрытый зажим **B** на клемму (+).
 - Надавите на зажим **B** до упора.
 - Опустите рычажок **A**, чтобы зафиксировать зажим **B**.
- ▶ Подключите клемму (-) к задней батарее, используя черный быстроразъемный зажим.

После подключения

После подключения аккумуляторной батареи включите зажигание и подождите 1 минуту перед тем, как запускать двигатель. Это необходимо для инициализации электронных систем.

Если после этого будут обнаружены какие-либо неисправности, обратитесь в сервисную сеть CITROËN или в специализированный техцентр. Следуя указаниям, приведенным в соответствующем разделе, выполните сброс определенных устройств:

- Пульт дистанционного управления или электронный ключ (в зависимости от комплектации).
- Потолочный люк и шторка с электроприводом.
- Электрические стеклоподъемники.
- Дата и время.
- Частотные настройки радиоприемника.

Буксировка автомобиля

Рекомендации по буксировке своего или постороннего автомобиля при помощи съемного механического устройства.

Общие рекомендации

Соблюдайте законодательство страны, в которой вы водите автомобиль. Убедитесь, что масса буксирующего автомобиля больше массы буксируемого. Водитель должен находиться за рулем буксируемого автомобиля и иметь действующее водительское удостоверение. Для буксировки автомобиля с опорой на четыре колеса используйте только сертифицированную жесткую сцепку; применение тросов, канатов и лямок категорически запрещено. Буксируемый автомобиль должен начинать движение плавно.

Если автомобиль буксируется с выключенным двигателем, функции усиления торможения и рулевого управления не работают.

В службу эвакуации необходимо обращаться в следующих случаях

- Автомобиль вышел из строя на автостраде или скоростной автомагистрали.
- Не включается нейтральная передача, рулевая колонка не снимается с блокировки, не отпускается стояночный тормоз.
- Нет возможности буксировать автомобиль с автоматической коробкой передач и работающим двигателем.
- Требуется буксировка автомобиля с опорой только на два колеса.

- Автомобиль оснащен системой постоянного полного привода.
- Нет в наличии сертифицированного тягово-сцепного устройства.

Заряжаемые гибридные модификации

Прежде чем выполнять любые манипуляции, при включенном зажигании нажмите педаль тормоза и выберите режим **N**, затем выключите гибридную систему (контрольная лампа **READY** не горит). Для перевозки автомобиля на эвакуаторе вызовите специалиста. Используйте буксирное кольцо, **только** чтобы вытащить автомобиль оттуда, где он застрял, или закрепить его для перевозки на эвакуаторе.

Тип автомобиля (двигатель/коробка передач)	Ограничения по буксировке			
	Передние колеса на земле	Задние колеса на земле	Платформа	4 колеса на земле с буксирной штангой
Двигатель внутреннего сгорания / МКП	<input checked="" type="checkbox"/>	<input checked="" type="checkbox"/>	<input checked="" type="checkbox"/>	<input checked="" type="checkbox"/>
Двигатель внутреннего сгорания / АКП	<input type="checkbox"/>	<input checked="" type="checkbox"/>	<input checked="" type="checkbox"/>	<input type="checkbox"/>
Гибрид 2WD	<input type="checkbox"/>	<input checked="" type="checkbox"/>	<input checked="" type="checkbox"/>	<input type="checkbox"/>
Гибрид 4WD	<input type="checkbox"/>	<input type="checkbox"/>	<input checked="" type="checkbox"/>	<input type="checkbox"/>

2WD: привод на два колеса. **4WD:** привод на четыре колеса.

При неисправности аккумуляторной батареи или электрического стояночного тормоза необходимо вызвать специалиста, использующего бортовые эвакуационные автомобили (за исключением механической коробки передач).

Доступ к инструментам

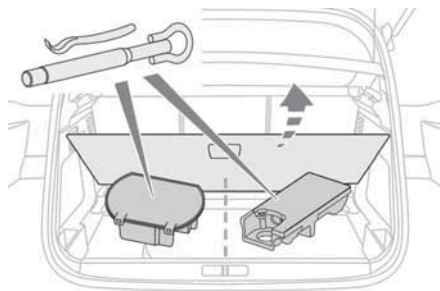

Буксирное кольцо хранится в ящике под полом багажника.

Съемник защитной сетки расположен на буксирном кольце.

Дополнительную информацию о доступе к комплекту инструментов см. в соответствующей рубрике.

Буксировка вашего автомобиля

Доступ к переднему резьбовому отверстию буксирного кольца:

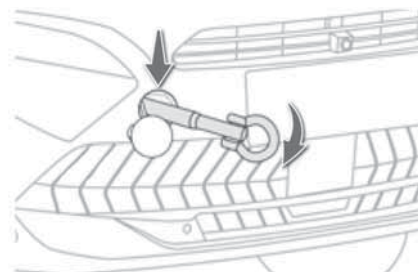

▶ Снимите заглушку при помощи съемника на буксирном кольце.

▶ Высвободите заглушку, оттянув ее вправо и затем вниз.

Для буксировки:

▶ Вверните буксирное кольцо до упора.

▶ Установите буксирную штангу.

▶ Включите нейтральную передачу.

! Несоблюдение этого требования может вывести из строя элементы трансмиссии и тормозной системы, обеспечивающие притормаживание автомобиля в момент пуска двигателя.

! **Автоматическая коробка передач**
Запрещается буксировать автомобиль с ведущими колесами, катящимися по дороге при выключенном двигателе.

▶ Разблокируйте рулевую колонку и отпустите стояночный тормоз.

- ▶ Включите фонари аварийной световой сигнализации на буксируемом автомобиле.
- ▶ Начините движение плавно, поезжайте медленно и только на короткое расстояние.

Буксировка другого автомобиля

Доступ к заднему резьбовому отверстию буксирного кольца:

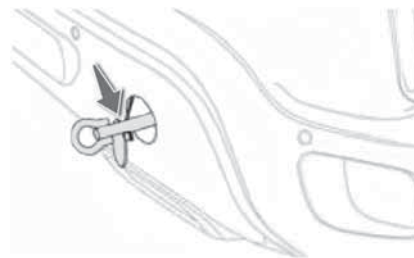

▶ Снимите заглушку при помощи съемника на буксирном кольце.

▶ Снимите заглушку, потянув ее вниз.

Для буксировки:

▶ Вверните буксирное кольцо до упора.

▶ Установите буксирную штангу.

▶ Включите фонари аварийной световой сигнализации на буксируемом автомобиле.

▶ Начините движение плавно, поезжайте медленно и только на короткое расстояние.

Характеристики двигателей и буксируемых прицепов

Двигатели

Характеристики двигателя приведены в регистрационных документах автомобиля, а также в рекламных брошюрах.

В таблицах представлены только значения, доступные на момент публикации.

Для получения отсутствующих значений обратитесь в сервисную сеть CITROËN или специализированном техцентре.

 Максимальная мощность сертифицирована по результатам стендовых испытаний в соответствии с европейским регламентом (директива 1999/99/EC).

За дополнительной информацией обращайтесь в сервисную сеть CITROËN или в специализированный техцентр.

Масса автомобилей и буксируемых прицепов

Данные по максимальной массе автомобиля и буксируемых прицепов приведены в регистрационных документах автомобиля, а также в рекламных брошюрах.

Эти данные также указываются на бирке или этикетке производителя.

За дополнительной информацией обращайтесь в сервисную сеть CITROËN или в специализированный техцентр.

Указанные параметры разрешенной максимальной массы автопоезда (ПММА) и масс буксируемых прицепов допустимы для условий вождения на высоте над уровнем моря до 1000 метров. Массу буксируемого прицепа следует уменьшать на 10 % при подъеме на каждую последующую 1000 метров. Максимальная нагрузка на буксирное устройство соответствует параметру, допустимому для буксирного устройства.

 При высоких температурах окружающего воздуха некоторые эксплуатационные и рабочие характеристики автомобиля могут автоматически снижаться, чтобы предохранить двигатель от перегрузки. При температуре за бортом выше 37 °C следует уменьшить массу буксируемого прицепа.

 Буксировка даже на слегка нагруженном транспортном средстве может отрицательно повлиять на сцепление с дорогой. В случае буксировки прицепа тормозной путь увеличивается. В случае буксировки прицепа никогда не превышайте скорость 100 км/ч (соблюдайте действующие в данной местности правила).

Основные технические параметры автомобиля

Версия	DC6456KXDB16	DC6456KXAB18	DC6456KXBB16HEVA
Бензиновый двигатель	1.6THP	1.8THP	1.6THP
Коробка передач	8-ми ступенчатая автоматическая	8-ми ступенчатая автоматическая	8-ми ступенчатая автоматическая
Емкость топливного бака (л)	53		43
Тип топлива	Неэтилированный бензин (октановое число не менее 95)		
Объем двигателя (л)	1,598	1,751	1,598
Диаметр цилиндра × ход поршня	77×85.8	77.5×92.8	77×85.8
Максимальная мощность (кВт / об/мин)	129/5500	155/5500	147/6000
Максимальный крутящий момент (Н*м / об/мин)	250/(1750 - 4500)	300/(1900-4500)	300/(3000-4500)
Максимальная скорость (км/ч)	200	220	220
Экологический класс	пятый		
Тип привода	передний		4x2/4x4 (подключаемый полный привод)

Версия	DC6456KXDB16	DC6456KXAB18	DC6456KXBB16HEVA
Бензиновый двигатель	1.6THP	1.8THP	1.6THP
Коробка передач	8-ми ступенчатая автоматическая	8-ми ступенчатая автоматическая	8-ми ступенчатая автоматическая
Снаряженная масса (кг)	1485	1520	1889
Масса нагрузки на переднюю ось (кг)	890	911	1020
Масса нагрузки на заднюю ось	595	609	869
Технически допустимая максимальная масса транспортного средства (кг)	1887	1932	2302
Допустимая максимальная нагрузка на переднюю ось (кг)	1007	1029	1139
Допустимая максимальная нагрузка на заднюю ось (кг)	880	903	1163
Пассажировместимость (чел.)	5		
Минимальный диаметр поворота (м)	11.2		11.4
Максимально допустимая нагрузка на багажник на крыше (кг)	80		

Основные технические характеристики гибридного автомобиля

Версия			Единицы измерения	Версия
				DC6456KXBB16HEVA
Условный эквивалент пробега на электрической тяге			км	49
Динамика	гибридный режим	максимальная скорость	км/ч	220
	электрический режим	максимальная скорость	км/ч	130

Основные параметры системы электропривода

		Параметр	
		Мотор передней оси	Мотор задней оси
Двигатель	Тип двигателя	7000	14000
	Максимальные обороты	7000	14000
	Номинальное напряжение (В)	300	300
	Номинальная мощность (кВт)	30	32.7
	Пиковая мощность (кВт)	81.2	83
	Пиковый крутящий момент (Н*м)	320	166

Основные параметры батареи питания

		Параметры
Батарея питания	Тип	литий-ионная батарея
	Номинальное напряжение (В)	350
	Номинальная мощность (А*ч)	37
	Номинальная емкость (кВт*ч)	12.96

Расход топлива

Расход топлива (л/100 км)*					
Версия	Коробка передач	Городской цикл	Загородный цикл	Смешанный цикл	Стандарт измерения
DC6456KXDB16	Автоматическая	7.53	5.88	6.96	GB/T 19233-2020
DC6456KXAB18	Автоматическая	7.42	5.83	6.97	
Версия	Гибридный режим				Стандарт измерения
DC6456KXBB16NEVA	2.94				GB/T 19753-2021

* Фактический расход топлива зависит от манеры вождения, условий вождения, погодных условий, загрузки автомобиля, технического обслуживания автомобиля и использования дополнительного оборудования.

Расход топлива, указанный в приведенной выше таблице, соответствует данным, полученным на момент печати данного руководства и указан в качестве дополнительной справочной информации.

Шины

Тип шины		Дорожные шины	Дорожные шины (PHEV)	Запасное колесо *
Размерность		225/55R18	225/55R18	135/90 R17
Колесный диск		легкосплавный	легкосплавный	стальной
Давление шин передней оси (бар)	без нагрузки	2.2±0.05	2.3±0.05	4.2
	с макс. нагрузкой	2.3±0.05	2.4±0.05	
Давление шин задней оси (бар)	без нагрузки	2.2±0.05	2.4±0.05	
	с макс. нагрузкой	2.8±0.05	3.0±0.05	
Размер цепей противоскольжения (мм)		9	9	—

Для обеспечения безопасного вождения очень важно всегда поддерживать шины в хорошем состоянии. Обратите внимание, что давление в шинах всегда должно соответствовать значению, рекомендованному производителем автомобиля, и его следует проверять регулярно (например, раз в неделю). Обязательно проверяйте давление перед длительной поездкой и не забывайте проверять давление в запасном колесе. Недостаточное давление приведет к аномальному повышению температуры шины, что может привести к повреждению шины и даже к ее поломке. Чрезмерное давление может привести к вздутию шин и повреждению подвески. При использовании цепей следуйте инструкциям производителя противоскользящих цепей и старайтесь максимально натянуть их. После установки цепей противоскольжения, пожалуйста, не управляйте автомобилем со скоростью более 40 км/ч и избегайте резкого замедления, быстрого ускорения или резких поворотов. Когда автомобиль выезжает на дорогу, где не требуются цепи противоскольжения, своевременно снимайте цепи противоскольжения, иначе это может привести к возможному повреждению шин.

Габаритные размеры (мм) (без нагрузки)

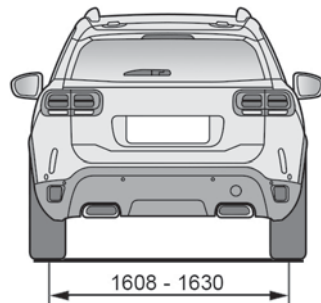
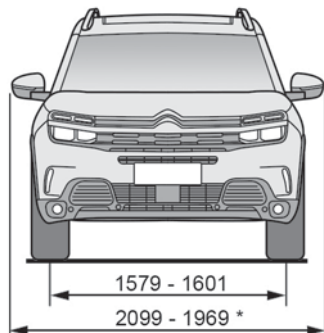
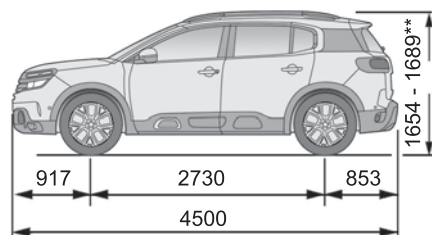

* При сложенных зеркалах.
** Модификации с продольными дугами.

Идентификационные данные

Различные средства маркировки
для идентификации поиска автомобиля.

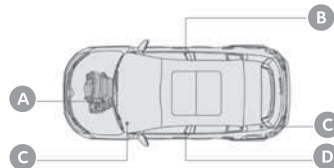

A. Номер двигателя, номер двигателя

– Гравировка номера двигателя на передней части блока цилиндров;

- Таблица с номером двигателя расположена на впускной трубе двигателя;
- Выгравированный номер переднего мотора расположен снизу трансмиссии;
- Выгравированный номер заднего мотора расположен в нижней части задней стороны заднего мотора;
- Таблица двигателя расположена спереди около капота

B. Этикетка продукта

– Табличка находится на центральной стойке справа

C. Наклейка с VIN

- Левый нижний угол лобового стекла;
- Водосточные желоба задней двери.

D. Шины.

Табличка размещена на левой центральной стойке.

Включает следующую информацию:

- давление воздуха в порожнем состоянии и при полной загрузке;
- размеры дисков и шин;
- давление в запасном колесе.



E. Номер VIN, выгравированный на корпусе.

– На правой поперечине переднего сиденья, видимой при снятой обшивке.

i Давление в шинах следует регулярно проверять в холодное время года. Если давление в шинах недостаточное, это увеличит расход топлива.

CITROËN Connect Radio



Мультимедийная аудиосистема. Приложения. Телефон Bluetooth®

Описываемые функции и параметры могут отличаться в зависимости от версии и конфигурации автомобиля, а также страны реализации.

В целях безопасности следующие операции должны выполняться на **неподвижном автомобиле** и при включенном зажигании (поскольку требуется постоянное внимание со стороны водителя).

- Подключите смартфон к системе через Bluetooth.
- Использование смартфона.

- Подключение к приложениям CarPlay® или Android Auto (некоторые приложения не отображаются во время движения автомобиля).
- Изменение параметров и конфигурации системы.

Система защищена таким образом, что она работает только в автомобиле. При переходе системы в режим ожидания отображается сообщение **Энергосберегающий режим**.

Первое знакомство



При работающем двигателе нажатие отключает звук.

При выключенном зажигании нажатие включает систему.

Повышение или понижение громкости с помощью ролика или кнопок «плюс» и «минус» (в зависимости от комплектации).

Для открытия меню используйте кнопки, расположенные по бокам или под сенсорным экраном, а затем нажимайте виртуальные кнопки, расположенные на сенсорном экране.

В зависимости от модели для открытия меню используйте кнопки «Источник» или «Меню», расположенные с левой стороны сенсорного экрана, а затем виртуальные кнопки на сенсорном экране. Прокручивающиеся меню можно открыть в любое время, кратковременно нажав на экран тремя пальцами.

Все сенсорные области на экране выделены белым цветом.

На страницах с несколькими вкладками внизу экрана для перехода между страницами можно коснуться соответствующей вкладки или пролистывать страницы пальцем слева направо.

Нажмите серую зону для возвращения на один уровень назад или подтверждения.

Нажмите стрелку назад для возвращения на один уровень назад или для подтверждения.



Этот экран емкостный.

Для протирки дисплея рекомендуется пользоваться мягкой салфеткой (как для очков) без моющих средств.

Не нажимайте острыми предметами на экран.

Не касайтесь экрана мокрыми руками.

Часть информации отображается постоянно на верхней панели сенсорного экрана:

- информация о работе кондиционера (в зависимости от версии) и прямой доступ к соответствующему меню;
- информация о работе меню Radio Media и «Телефон»;
- информация о состоянии конфиденциальности.

- Доступ к параметрам сенсорного экрана и цифровой панели приборов.
- Выбор источника аудиосигнала (в зависимости от комплектации автомобиля):
 - радиостанции FM/DAB/AM (в зависимости от оборудования);
 - телефон, подключенный через Bluetooth, и мультимедийное вещание Bluetooth (потокковое воспроизведение);
 - флеш-накопитель USB;
 - медиапроигрыватель, подключенный через дополнительный разъем (в зависимости от оборудования).

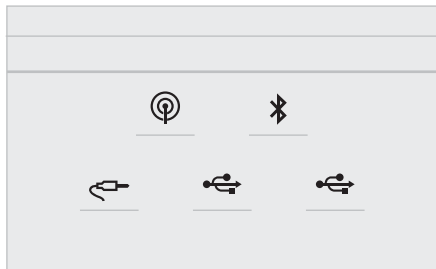

В меню Settings можно создать профиль для одного пользователя или для целой группы с общими интересами, а также настроить широкий диапазон параметров (установленные радиостанции, настройки звука, звуковое окружение и т. д.). Настройки применяются автоматически.

На сильной жаре громкость может понизиться, чтобы не перегружать систему. Система может перейти в режим ожидания (с выключенным экраном и звуком) на 5 и более минут. Система возобновит нормальную работу, когда температура в салоне снизится.

Переключатели на рулевом колесе

Блок управления на рулевом колесе - Тип 1



Радио:
Выбор предыдущей / следующей предустановленной радиостанции.
Выбор предыдущего / следующего пункта меню или списка.

Медиаустройства:
Выбор предыдущего / следующего трека.
Выбор предыдущего / следующего пункта меню или списка.

Радио:
Краткое нажатие: просмотр списка станций.

Длительное нажатие: обновление списка.

Медиаустройства:
Краткое нажатие: просмотр списка папок.

Длительное нажатие: просмотр доступных вариантов сортировки.



Изменение источника аудиосигнала (радио; USB; AUX (при наличии подсоединенного оборудования); CD, стриминг).



Подтверждение выбора.



Повышение уровня громкости.



Понижение уровня громкости.



Отключение / восстановление звука одновременным нажатием на кнопки повышения или понижения уровня громкости.

Блок управления на рулевом колесе - Тип 2



Голосовые команды:
Элемент управления системой голосовых команд расположен на рулевом колесе или на торце выключателя световых приборов (в зависимости от комплектации).

Краткое нажатие: голосовые команды смартфона через бортовую систему.



Повышение уровня громкости.



Понижение уровня громкости.
Отключение звука одновременным нажатием на кнопки повышения и понижения уровня громкости (в зависимости от комплектации).

Восстановление звука: нажмите на одну из двух кнопок регулировки уровня громкости.

SRC **Медиа** (краткое нажатие): сменить медийный источник.

Телефон (краткое нажатие): начать телефонный звонок.

Текущий вызов (краткое нажатие): доступ к меню телефона.

Телефон (длительное нажатие): отказ от ответа на входящий звонок, завершить текущий разговор; отложить текущий разговор, доступ к меню телефона.

Радио (вращение): автоматический поиск предыдущей/следующей станции.

Медиа (вращение): предыдущая/следующая композиция, перемещение по списку.

Краткое нажатие: подтверждение выбора. При отсутствии выбора — доступ к запомненным настройкам.

LIST **Радио**: просмотр списка станций.

Медиа: просмотр списка композиций.

Радио (при продолжительном нажатии): обновить список принятых станций.

Меню

Connect-App

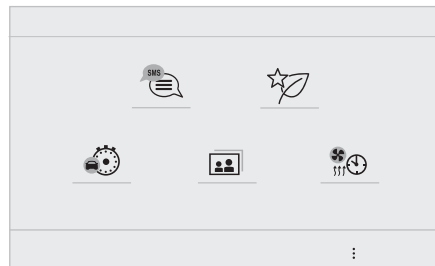

☐ Доступ к настройкам оборудования.

Radio Media

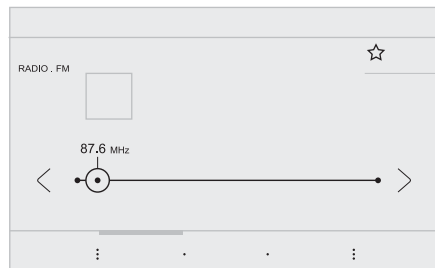

🎵 Выберите источник аудиосигнала или радиостанцию.

Телефон

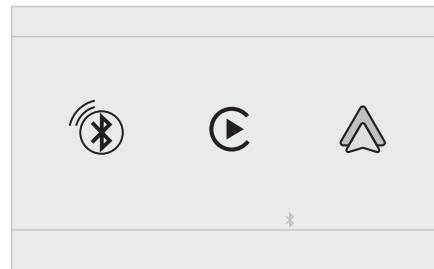

📞 Подключение телефона по Bluetooth®. Запустите определенные приложения на смартфоне, который подключен через CarPlay® или Android Auto.

Настройки

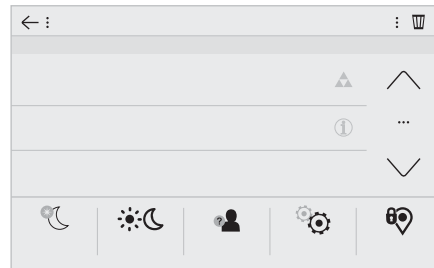

⚙️ Настройте личный профиль и/или настройте звук (баланс, акустическое поле и т. д.) и дисплей (язык, единицы измерения, дату, время и т. д.).

Вождение



 Служит для активирования, отключения и настройки ряда бортовых систем.

Навигация

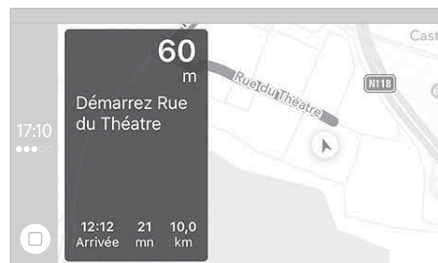

 Настройте навигацию и выберите место назначения через CarPlay® или Android Auto.

Кондиционер воздуха

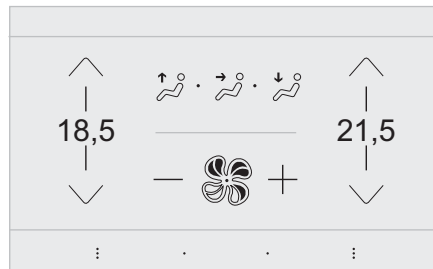

 Управление настройками температуры и подачи воздуха в салон.

Приложения

Просмотр фотографий

Вставьте флеш-карту USB в разъем USB.

 Не пользуйтесь USB-разветвителями, чтобы не повредить систему.

Система распознает папки и файлы изображений в форматах: .tiff; .gif; .jpg/jpeg; .bmp и .png.

 Нажмите **Applications**, чтобы открыть основную страницу.

 Нажмите на «**Photos**».

 Выберите папку.

 Выберите изображение для просмотра.

 Нажмите на эту кнопку для отображения информации о фотографии.

 Нажмите стрелку назад для возвращения на один уровень назад.

Управление сообщениями

 Нажмите **Applications**, чтобы открыть основную страницу.

 Нажмите на «**SMS**».

 Выберите вкладку SMS.

 Нажмите на эту кнопку, чтобы открыть настройки отображения сообщений.

 Нажмите на эту кнопку, чтобы найти и выбрать получателя.

 Выберите вкладку Quick messages.

 Нажмите на эту кнопку, чтобы открыть настройки отображения сообщений.

 Нажмите на эту кнопку, чтобы создать новое сообщение.

 Нажмите на корзину рядом с выбранным сообщением, чтобы удалить его.

 Нажмите на эту кнопку рядом с выбранным сообщением, чтобы отобразить страницу

второго уровня.

 Нажмите на эту кнопку, чтобы изменить или отредактировать существующий текст.

 Нажмите на эту кнопку, чтобы создать новое сообщение.

 Нажмите на корзину, чтобы удалить сообщение.

Радио

Выбор радиостанции

 Нажмите **Radio Media**, чтобы открыть основную страницу.

 Нажмите какую-либо кнопку, чтобы выполнить автоматический поиск радиостанций.

Или

 Перемещайте ползунок вверх или вниз для поиска радиочастот вручную.

Или

 Нажмите на частоту.

 Введите значения диапазон частот FM и AM на виртуальной клавиатуре.

 Нажмите кнопку **OK** для подтверждения.

 Прием радиосигнала может ухудшиться при использовании несертифицированных компаний электрических приборов, например зарядного устройства с разъемом USB, подключенного к розетке 12 В.

Внешние препятствия (холмы, здания, туннели, гаражи, подземные сооружения и т. п.) способны ухудшить качество приема радиосигнала, в том числе и принимаемого в режиме RDS. Это совершенно обычное явление относительно передачи радиоволн и никоим образом не свидетельствует о неисправности аудиосистемы.

Изменение диапазона

 Нажмите **Radio Media**, чтобы открыть основную страницу.

Нажмите кнопку **OPTIONS**, чтобы отобразить страницу второго уровня.

 Нажмите на кнопку «**Band**», чтобы сменить диапазон.

 Для подтверждения нажмите заштрихованную зону.

Внесение радиостанции в память

Настройтесь на станцию или на частоту.

 Кратко нажмите на контур звезды. Если звезда сплошная, радиостанция уже внесена в память.

Или

Настройтесь на станцию или на частоту.

Нажмите на "**Запомнить**".

 Длительно нажмите на одну из кнопок, чтобы внести в память принятую радиостанцию.

Включение и отключение RDS

Если режим RDS активен, вы сможете продолжать прослушивание текущей станции за счет автоматической перенастройки на альтернативные частоты.

 Нажмите **Radio Media**, чтобы открыть основную страницу.

Нажмите кнопку **OPTIONS**, чтобы отобразить страницу второго уровня.

 Включите/отключите **RDS**.

 Для подтверждения нажмите заштрихованную зону.

 Отслеживание радиостанций RDS может быть недоступно по всей стране, так как многие радиостанции не охватывают территорию страны на 100 %. Этим объясняется ухудшение качества сигнала радиостанции по мере продвижения в пути.

Показ текстовой информации

Функция «Радиотекст» отображает информацию, передаваемую радиостанцией, касающуюся станции или текущей воспроизводимой песни.

 Нажмите **Radio Media**, чтобы открыть основную страницу.

Нажмите кнопку **OPTIONS**, чтобы отобразить страницу второго уровня.

 Включите/отключите **News**.

 Для подтверждения нажмите заштрихованную зону.

Прослушивание дорожной информации "TA"

Функция TA («Дорожная информация») отдает приоритет сообщениям-уведомлениям TA. Эта функция активируется только при качественном приеме радиостанций, передающих такую информацию. В момент поступления новостей

о ситуации на дорогах текущий медиаисточник (радиоприемник, CD-проигрыватель и т. д.) автоматически отключается, чтобы обеспечить прослушивание сообщения ТА. По окончании сообщения работа прерванного источника аудиосигнала автоматически восстанавливается.



Нажмите **Radio Media**, чтобы открыть основную страницу.

Нажмите кнопку **OPTIONS**, чтобы отобразить страницу второго уровня.



Включите/отключите **ТА**.



Для подтверждения нажмите заштрихованную зону.

Audio settings



Нажмите **Radio Media**, чтобы открыть основную страницу.

Нажмите кнопку **OPTIONS**, чтобы отобразить страницу второго уровня.



Нажмите на «**Audio settings**».



Выберите вкладку **Tone**, **Balance**, **Sound**, **Voice** или **Ringtones** для настройки параметров звука.



Для подтверждения нажмите стрелку назад.



На вкладке **Tone** параметры звука **Ambience**, **Bass**, **Medium** и **Treble** различны

и независимы для каждого источника аудиосигнала.

На вкладке **Balance** параметры **All passengers**, **Driver** и **Front only** являются общими для всех источников аудиосигнала.

На вкладке **Sound** включите или выключите **Volume linked to speed**, **Auxiliary input** и **Touch tones**.



Баланс/распределение (или пространственное распределение с помощью системы Arkamys[®]) использует обработку звука для регулировки качества звука в соответствии с количеством пассажиров в автомобиле.



Встроенная аудиосистема: Arkamys Sound Staging[®] оптимизирует распределение звука внутри салона автомобиля.

Радиоприемник DAB (Digital Audio Broadcasting)

Цифровое радиовещание

Цифровое радиовещание обеспечивает высококачественный звук.

Многие мультимедиа-пакеты предлагают алфавитный список радиостанций.



Нажмите **Radio Media**, чтобы открыть основную страницу.

Нажмите кнопку **OPTIONS**, чтобы отобразить страницу второго уровня.



Нажмите **Диапазон** для выбора **DAB band**.



Для подтверждения нажмите заштрихованную зону.

FM-DAB Follow-up

Сеть DAB не охватывает территорию на 100 %.

При ухудшении качества цифрового сигнала система FM-DAB Follow-up поддерживает принимаемую радиостанцию путем автоматического переключения радиоприемника на соответствующую аналоговую частоту FM (при ее наличии).



Нажмите **Radio Media**, чтобы открыть основную страницу.

Нажмите кнопку **OPTIONS**, чтобы отобразить страницу второго уровня.



Включите/отключите **FM-DAB Follow-up**.



Для подтверждения нажмите заштрихованную зону.



Если включен режим FM-DAB Follow-up, может произойти смещение по времени на

несколько секунд при переключении на аналоговую частоту FM, а также в некоторых случаях изменение уровня громкости.

Как только качество цифрового сигнала восстановится, система автоматически возобновит работу в режиме DAB.

❗ Если вещающая в сети DAB радиостанция отсутствует на частоте FM или если режим FM-DAB Follow-up не включен, звук прервется из-за ухудшения качества цифрового сигнала.

Медиа

Разъем USB



Вставьте флеш-карту USB в разъем USB или подключите устройство USB к разъему USB при помощи соответствующего кабеля (в поставку не входит).

❗ Не пользуйтесь USB-разветвителями, чтобы не повредить систему.

Система составляет списки композиций (в буферной памяти); на их создание при первом включении может уйти от нескольких секунд до нескольких минут.

Если уменьшить количество немзыкальных файлов и папок, можно сократить время ожидания начала проигрывания.

Плей-листы обновляются при каждом выключении зажигания или при подключении флеш-карты USB. Данные плей-листы сохраняются в памяти системы: если они не изменяются, в следующий раз время загрузки будет меньше.

Дополнительный разъем Jack (AUX)

В зависимости от комплектации автомобиля.



Подключите портативное устройство (MP3-плеер и т. д.) к дополнительному разъему Jack при помощи аудиокабеля (не входит в поставку).

Этот разъем активен, только если Auxiliary input отмечен в аудионастройках.

Сначала отрегулируйте звук на портативном устройстве (установите повышенный уровень). Затем настройте громкость автомагнитолы. Управление осуществляется через переносное устройство.

Выбор источника аудиосигнала



Нажмите **Radio Media**, чтобы открыть основную страницу.

Нажмите кнопку **SOURCES**.

Выбор источника аудиосигнала.

Bluetooth Streaming®

Streaming позволяет прослушивать потоковую передачу композиций со смартфона.

Профиль Bluetooth должен быть активирован. Сначала отрегулируйте звук на портативном устройстве (установите повышенный уровень). Затем настройте громкость системы.

Если проигрывание аудиофайлов не включается автоматически, его следует включить со смартфона.

Управление осуществляется либо с переносного устройства, либо с помощью сенсорных кнопок системы.



Смартфон, подключенный в режиме Streaming, работает как медийный источник аудиосигнала.

Подключение плееров Apple®

Подключите плеер Apple® к разъему USB при помощи соответствующего кабеля (с автомобилем не поставляется).

Воспроизведение начнется автоматически. Настройки осуществляются через панель управления аудиосистемой.



При проигрывании используется сортировка файлов, содержащаяся в подключенном плеере (исполнители/альбомы/жанры/плей-листы/аудиокниги/подкасты). Также можно использовать сортировку в виде библиотеки. По умолчанию используется сортировка по исполнителям. Для смены сортировки нужно вернуться в начало меню, выбрать необходимый вид сортировки (например, плей-лист) и подтвердить, чтобы затем выбрать в меню необходимую композицию.

Версия программного обеспечения аудиосистемы может оказаться несовместимой с поколением, к которому относится ваш плеер Apple®.

Информация и советы

Система поддерживает запоминающие устройства большой емкости USB, устройства BlackBerry® и проигрыватели Apple® через разъемы USB. Кабель с адаптером не поставляется.

Управление устройством осуществляется с помощью элементов управления аудиосистемой. Остальные не распознанные системой устройства следует подключать через дополнительный разъем при помощи кабеля Jack (в поставку не входит) или через Bluetooth (в зависимости от совместимости).

! Не пользуйтесь USB-разветвителями, чтобы не повредить систему.

Аудиосистема читает аудиофайлы только с расширением .wav, .wma, .aac, .ogg и .mp3 со скоростью передачи данных от 32 Кб/с до 320 Кб/с. Кроме того, она поддерживает режим переменного битрейта VBR (Variable Bit Rate).

Остальные типы файлов (MP4 и т. п.) не воспроизводятся.

Все файлы .wma должны быть файлами стандарта WMA 9.

Поддерживаемые частоты: 11, 22, 44 и 48 КГц.

Чтобы избежать проблем с чтением и отображением, рекомендуется выбирать имена файлов длиной менее 20 символов, которые не содержат специальных символов (например, " ? ; ù). Используйте только ключи USB в формате FAT32 (File Allocation Table).

i Для портативных устройств рекомендуется использовать оригинальный кабель USB.

Телефон

USB-разъемы

В зависимости от комплектации дополнительную информацию о совместимости разъемов USB с приложениями **CarPlay®** или **Android Auto** можно получить в разделе «Эргономика и комфорт».

i Для просмотра списка совместимых смартфонов перейдите на веб-сайт производителя автомобиля в вашей стране.

i Благодаря синхронизации смартфона пользователи могут просматривать приложения, которые поддерживают технологию CarPlay® или Android Auto смартфона на экране автомобиля. Для использования технологии CarPlay® необходимо сначала на смартфоне включить функцию CarPlay®.

Для установки связи между смартфоном и системой смартфон должен быть разблокирован. Поскольку принципы и стандарты постоянно изменяются, **рекомендуется регулярно обновлять операционную систему смартфона, а также дату и время на смартфоне и системе.**

Подключение смартфона CarPlay®

В зависимости от страны

i При подключении кабеля USB функция CarPlay® отключает режим Bluetooth® в системе. Для системы **CarPlay** требуются совместимые с ней смартфон и приложения.

 Подключите кабель USB. Подключенный к USB смартфон будет заряжаться.

 Нажмите в бортовой системе кнопку **Telephone**, чтобы отобразить интерфейс CarPlay®.

Или

 Если смартфон уже подключен с помощью Bluetooth®.

 Подключите кабель USB. Подключенный к USB смартфон будет заряжаться.

 Нажмите в бортовой системе кнопку **Telephone**, чтобы открыть основную страницу.

Нажмите на кнопку «**PHONE**», чтобы открыть страницу второго уровня.

 Нажмите **CarPlay**, чтобы отобразить интерфейс CarPlay®.

i Если кабель USB отсоединен и зажигание выключено, а затем снова включено, система автоматически не переключится в режим Radio Media; источник должен быть изменен вручную.

 Навигатор CarPlay® доступен в любое время при нажатии кнопки **Navigation** системы.

Подключение смартфона с поддержкой Android Auto

В зависимости от страны



На смартфоне загрузите приложение Android Auto.



Для работы системы «Android Auto» требуются совместимые с ней смартфон и приложения.

Телефон, не подключенный по Bluetooth®



Подключите кабель USB. Подключенный к USB смартфон будет заряжаться.



Нажмите в бортовой системе кнопку **Telephone**, чтобы открыть основную

страницу.



Нажмите **Android Auto**, чтобы включить приложение в системе.

В зависимости от смартфона может потребоваться активировать систему **Android Auto**.

OK

В ходе установки на экране появятся страницы с пояснением некоторых функций.

Дайте согласие на запуск и завершение соединения.



При подключении смартфона к системе рекомендуется включить Bluetooth® на смартфоне.

Телефон, подключенный по Bluetooth®



Нажмите в бортовой системе кнопку **Telephone**, чтобы открыть основную

страницу.

Нажмите кнопку **PHONE**, чтобы отобразить страницу второго уровня.



Нажмите **Android Auto**, чтобы включить приложение в системе.

За пределами окна Android Auto аудиисточники можно выбрать с помощью сенсорных кнопок на верхней панели.

Системные меню остаются доступными в любой момент при помощи соответствующих кнопок.



Перед тем, как приложения станут доступными, может произойти пауза, в зависимости от качества сети.

Подключение телефона Bluetooth®



Доступ к сервисам зависит от сети, SIM-карты и совместимости используемых устройств в режиме Bluetooth. Обратитесь к руководству пользователя телефона и поставщика услуг, чтобы узнать, какие доступны услуги.



Функция Bluetooth должна быть включена, а также телефон должен быть настроен как «Видим для всех» (в параметрах телефона).

Для завершения подключения телефона, независимо от используемой процедуры (со стороны телефона или системы), убедитесь в том, что в систему и телефон введен один и тот же код.



Если не удалось выполнить подключение, рекомендуется выключить и включить функцию Bluetooth на телефоне.

На телефоне



Выберите имя системы в списке обнаруженных устройств.

На бортовой системе подтвердите свое согласие на подключение к ней телефона.

На бортовой системе



Нажмите **Telephone**, чтобы открыть основную страницу.



Нажмите на «**Bluetooth search**».

При этом откроется список распознанных телефонов.



Выберите в списке нужный телефон.

Совместное подключение

Система предлагает для телефона подключение в трех профилях:

- как **Телефон** (беспроводная гарнитура — только для телефона);
- как **Стриминг** (поток аудио воспроизведения аудиофайлов с телефона);
- **Данные мобильного интернета**.



Выберите один или несколько профилей.

OK

Нажмите кнопку **OK** для подтверждения.

В зависимости от модели и возможностей телефона система может запросить согласие или отказ на передачу контактов и сообщений.

I Способность системы настроиться только на один режим зависит от возможностей телефона.

Все три профиля могут настроиться по умолчанию.

I С системой совместимы следующие профили: HFP, OPP, PBAP, A2DP, AVRCP, MAP и PAN.

Зайдите на сайт изготовителя автомобиля, чтобы узнать дополнительную информацию (совместимость, дополнительная помощь и т. д.).

Автоматическое подключение

При посадке в автомобиль, внесенный в салон последний подключенный телефон будет автоматически распознан бортовой системой и приблизительно через 30 секунд после включения зажигания подключится к ней без вашего участия (если включен режим Bluetooth).

Чтобы изменить режим подключения:

 Нажмите **Telephone**, чтобы открыть основную страницу.

Нажмите кнопку **PHONE**, чтобы отобразить страницу второго уровня.

 Нажмите «**Bluetooth connection**» («**Соединение Bluetooth**»), чтобы открыть список подключенных устройств.



Нажмите кнопку «**Подробности**» подключенного устройства.
Выберите один или несколько профилей.



OK

Нажмите кнопку **OK** для подтверждения.

Управление подключенными телефонами

Данная функция позволяет подключать или отключать устройства, а также удалять сопряжение.



Нажмите **Telephone**, чтобы открыть основную страницу.

Нажмите кнопку **PHONE**, чтобы отобразить страницу второго уровня.



Нажмите «**Bluetooth connection**» («**Соединение Bluetooth**»), чтобы открыть список подключенных устройств.



Нажмите на выбранное в списке имя телефона, чтобы отключить его.

Нажмите еще раз, чтобы подключить его.

Удаление телефона



Нажмите на корзину в правом верхнем углу экрана, чтобы отобразить корзину возле выбранного телефона.



Выберите имя бортовой системы из списка обнаруженных устройств.

Прием входящего звонка

При входящем вызове раздается звонок, а на экране появляется сообщение.



Кратко нажмите на кнопку **PHONE** на рулевом колесе, чтобы ответить на вызов.

И



Длительно нажмите



на кнопку **PHONE** на рулевом колесе, чтобы отклонить вызов.

или



Нажмите на «**End call**».

Как позвонить

! Во время вождения автомобиля пользоваться телефоном не рекомендуется.

Припаркуйте автомобиль.

Позвоните, пользуясь кнопками на руле.

Звонок новому абоненту



Нажмите **Telephone**, чтобы открыть основную страницу.



Наберите на цифровой клавиатуре нужный номер.



Нажмите **Call**, чтобы отправить вызов.

Исходящий вызов по списку контактов



Нажмите **Telephone**, чтобы открыть основную страницу.



Или нажмите и удерживайте

 кнопку **PHONE** на рулевом колесе.

Нажмите на «**Contacts**».

Выберите номер телефона в открывшемся списке.

 Нажмите на «**Call**».

Вызов абонента по последним набранным номерам

 Нажмите **Telephone**, чтобы открыть основную страницу.

Или

 Нажмите и удерживайте

 кнопку на рулевом колесе.

Нажмите на «**Recent calls**».

Выберите номер телефона в открывшемся списке.

 Позвонить с телефона можно в любой момент, однако по соображениям безопасности необходимо сначала припарковаться.

Настройка рингтона

 Нажмите **Telephone**, чтобы открыть основную страницу.

Нажмите кнопку **OPTIONS**, чтобы отобразить страницу второго уровня.

 Нажмите на «**Ring volume**» («Громкость рингтона»), чтобы открыть регулировку громкости.

 Нажмите стрелку или переместите ползунок для настройки громкости звонка.

Конфигурация

Настройка профилей

 Нажмите **Settings**, чтобы открыть основную страницу.

 Нажмите на **Профили**.

Выберите **Profile 1**, **Profile 2**, **Profile 3** или **Common profile**.

 Нажмите на эту кнопку, чтобы набрать профиль на виртуальной клавиатуре.

OK Нажмите **OK** для сохранения.

 Для подтверждения нажмите стрелку назад.

 Нажмите на эту кнопку, чтобы активировать выбранный профиль.

 Для подтверждения нажмите стрелку назад еще раз.

 Нажмите эту кнопку, чтобы сбросить выбранный профиль.

Настройка яркости

 Нажмите **Settings**, чтобы открыть основную страницу.

 Нажмите на **Brightness**.

 Переместите ползунок для настройки яркости экрана и/или панели приборов (в соответствии с версией).

 Для подтверждения нажмите заштрихованную зону.

Изменение настроек системы

 Нажмите **Settings**, чтобы открыть основную страницу.

 Нажмите **Конфигурация**, чтобы открыть страницу второго уровня.

 Нажмите на «**System configuration**».

Перейдите на вкладку **Units**, чтобы изменить единицы измерения расстояния, расхода топлива и температуры.

Выберите вкладку **Factory settings** для восстановления исходных параметров.

 Инициализация системы для возврата к первоначальному штатным настройкам устанавливает по умолчанию английский язык (в соответствии с версией).

Перейдите на вкладку **System info**, чтобы просмотреть содержащиеся в системе версии различных модулей.

Перейдите на вкладку **Privacy** (Конфиденциальность) или

 Нажмите **Settings**, чтобы открыть основную страницу.

 Нажмите **Privacy** (Конфиденциальность), чтобы включить или выключить режим конфиденциальных данных.

 Активируйте или отключите:

– **No sharing (data, vehicle position)** («Не предоставлять доступ к данным, к положению автомобиля»),

– **Передача только данных**

– **Общий доступ к данным и положению автомобиля**

 Для подтверждения нажмите стрелку назад.

 Нажмите **Settings**, чтобы открыть основную страницу.

 Нажмите **Конфигурация**, чтобы открыть страницу второго уровня.

 Нажмите на **«Screen configuration»**.

Нажмите на **«Brightness»**.

 Переместите ползунок для настройки яркости экрана и/или панели приборов (в соответствии с версией).

 Для подтверждения нажмите стрелку назад.

Нажмите на **«Animation»**.

Активируйте или отключите: **Automatic scrolling**.

Выберите **Animated transitions**.

 Для подтверждения нажмите стрелку назад.

Выбор языка

 Нажмите **Settings**, чтобы открыть основную страницу.

 Нажмите **Конфигурация**, чтобы открыть страницу второго уровня.

 Выберите **Language**, чтобы изменить язык.

 Для подтверждения нажмите стрелку назад.

Настройка времени

 Нажмите **Settings**, чтобы открыть основную страницу.

 Нажмите **Конфигурация**, чтобы открыть страницу второго уровня.

 Нажмите на **«Дата и время»**.

 Выберите **Time**.

 Нажимая эту кнопку, настройте время при помощи виртуальной клавиатуры. Нажмите **OK**, чтобы сохранить времени.

 Нажимая эту кнопку, выберите часовой пояс.

 Выберите формат индикации времени (12 ч/24 ч).

 Включите или выключите переход на зимнее время (+1 час).

 Включите или выключите синхронизацию GPS (UTC).

 Для сохранения настроек нажмите стрелку назад.

 Автоматический переход с летнего времени на зимнее в системе не предусмотрен (в зависимости от страны реализации автомобиля).

Установка даты

 Нажмите **Settings**, чтобы открыть основную страницу.

 Нажмите **Конфигурация**, чтобы открыть страницу второго уровня.

 Нажмите на **«Date and time»**.

 Выберите **Date**.

 Нажмите эту кнопку, чтобы установить дату.

 Для даты нажмите стрелку назад.

 Выберите формат индикации даты.

 Для подтверждения нажмите стрелку назад еще раз.

 Параметр времени и даты доступен только, если выключена функция GPS Synchronisation:.

Часто задаваемые вопросы

В приведенной таблице собраны ответы на наиболее часто задаваемые вопросы, касающиеся работы системы.

Радио

Качество приема настроенной радиостанции постепенно ухудшается, а внесенные в память радиостанции не работают (отсутствует звук, отображается частота 87,5 МГц и т. п.).

Автомобиль удалился на слишком большое расстояние от передатчика выбранной станции, либо в географической местности, где вы находитесь, передатчики отсутствуют вообще.

► Включите функцию RDS при помощи верхней панели, чтобы система могла проверить, есть ли в данной географической зоне более мощные радиопередатчики.

Внешние препятствия (холмы, здания, туннели, гаражи, подземные сооружения и т. д.) способны ухудшить качество приема радиосигнала, в том числе и принимаемого в режиме отслеживания местных радиостанций, вещающих в стандарте "RDS".

Это совершенно обычное явление, а также это никоим образом не свидетельствует о неисправности аудиосистемы.

Радиоантенна либо отсутствует, либо повреждена (например, на автоматической мойке или на подземной стоянке).

► Проверьте исправность антенны в сервисной сети фирмы.

Я не могу найти некоторые радиостанции в списке принимаемых станций.

Название радиостанции изменилось.

Больше нет приема этой станции или у нее сменилось название.

► Нажмите на круглую стрелку на вкладке List на странице Radio.

Некоторые радиостанции вместо своего наименования передают иную информацию (например, название песни).

Система воспринимает эту информацию как название станции.

► Нажмите на круглую стрелку на вкладке List на странице Radio.

Мультимедиа

Начало считывания моей флеш-карты через USB-ридер очень запаздывает (задержка 2-3 минуты).

Некоторые записанные на флеш-карту файлы могут существенно задерживать доступ к ее содержимому (раз в 10 дольше, чем считывание из директории).

► Удалите файлы, полученные с флеш-картой, и уменьшите количество разветвлений на ней.

Некоторые информационные символы с подключенного медиаустройства отображаются на дисплее неверно.

Аудиосистема не может обрабатывать определенные типы символов.

► Используйте стандартные символы для обозначения треков и репертуарного списка.

Не запускается воспроизведение файлов во время стриминга.

Подключенное устройство не может запустить автоматическое воспроизведение.

► Включите воспроизведение с переносного устройства.

Названия треков и время воспроизведения не отображаются на экране воспроизведения аудио. Профиль Bluetooth не позволяет передавать данную информацию.

Телефон

Мне не удается подключить свой телефон через Bluetooth.

Возможно, что функция Bluetooth телефона не активирована или устройство «не видно».

► Убедитесь, что функция Bluetooth на телефоне включена.

► Проверьте, всем ли «виден» ваш телефон. Функция Bluetooth вашего телефона несовместима с системой.

► Проверьте совместимость телефона на веб-сайте производителя автомобиля (услуги). Функции **Android Auto и/или CarPlay не работают.** Функции Android Auto и CarPlay могут не работать из-за низкого качества USB-кабелей.

► Используйте оригинальные USB-кабели для обеспечения совместимости.

Функции **Android Auto и/или CarPlay не работают.** Функции Android Auto и CarPlay доступны не во всех странах.

► Список стран, в которых поддерживаются данные функции, можно просмотреть на сайте Google Android Auto или Apple.

Звук телефона, подключенного через систему Bluetooth, не слышен.

Уровень звука зависит как от системы, так и от телефона.

► Если требуется, увеличьте уровень звука на автомагнитоле до максимума и прибавьте громкости на телефоне, если необходимо.

Окружающий шумовой фон влияет на качество телефонных вызовов.

► Снизьте громкость окружающих источников шума (закройте окна, выключите вентилятор, замедлите скорость движения и т. д.).

Контакты отображаются не в алфавитном порядке.

На некоторых телефонах предлагается индикация на выбор. По желанию, контакты можно расположить в каком-либо ином порядке.

► Измените порядок расположения контактов в телефоне.

Настройки

При изменении настроек высоких и низких частот отменяется выбор звукового окружения.

При изменении звукового окружения настройки высоких и низких частот сбрасываются.

Выбор звукового окружения должен осуществляться вместе с настройкой высоких и низких частот, и наоборот.

► Измените настройки высоких и низких частот или звукового окружения, чтобы добиться желаемого звукового окружения.

При изменении настроек баланса отменяется выбор распределения.

При изменении распределения отменяется выбор настроек баланса.

Выбор распределения должен осуществляться вместе с настройкой баланса и наоборот.

► Измените настройку баланса звука или настройку звука по динамикам, чтобы достичь желаемого звучания.

Наблюдается расхождение в качестве звучания источников аудиосигнала.

Для обеспечения оптимального качества прослушивания настройки аудиосистемы могут адаптироваться к различным источникам аудиосигнала, что ведет к разнице звучания при смене источника.

► Убедитесь, что настройки аудиосистемы соответствуют прослушиваемым источникам. Установите для функций звука среднее положение.

Через несколько минут после остановки двигателя система отключается.

Продолжительность работы системы после остановки двигателя зависит от степени заряженности аккумуляторной батареи.

При выключенном зажигании система автоматически переходит в энергосберегающий режим, чтобы сохранить уровень заряда аккумуляторной батареи.

► Включите зажигание, чтобы увеличить уровень заряда аккумуляторной батареи.

A	Аудиокабель	223
	Аудиоплеер с функцией "Streaming audio Bluetooth"	223
	Аварийная световая сигнализация	82, 187
	Аварийный останов	111
	Аварийный пуск	111, 202
	Автоматическая коробка передач	9, 114, 117–119, 123, 125, 181, 203
	Автоматическая коробка передач с электроприводом (гибрид)	120
	Автоматический кондиционер воздуха	57, 59
	Автоматическое включение световых приборов	75–76
	Автоматическое включение стеклоочистителя ~	
	Автоматическая работа стеклоочистителя	81
	Автоматическое переключение дальнего света фар	76–77
	Адаптивный регулятор скорости	137
	Адаптивный регулятор скорости с функцией "Stop"	132
	АКБ дополнительных и вспомогательных бортовых систем	205
	Аккумуляторная батарея	174
	Аккумуляторная батарея 12 В	181, 202–207
	Активная подвеска	121
	Активная система контроля непреднамеренного пересечения линий дорожной разметки	149, 153
	Активная система слежения за слепыми зонами	153
	Активный сигнал о пересечении дорожной разметки	137, 141–143, 145
	Антиблокировочная тормозная система ABS	85–86
	Артикул декоративного покрытия кузова	216

Б	Багажник hands-free	37, 39–40
	Багажное отделение	37, 40, 69
	Багажные дуги на крыше	176–177
	Бак для AdBlue®	184
	Бачок омывателя ветрового стекла	180
	Безопасная перевозка детей	94, 96–100, 104–105
	Бензиновый двигатель	122, 178, 211
	Беспроводная гарнитура Bluetooth ("свободные руки")	225–226
	Беспроводное зарядное устройство	64
	Блок предохранителей в моторном отсеке	199, 201
	Блок предохранителей в панели приборов	199
	Блок управления	166, 168, 172
	Боковые подушки безопасности	94–95
	Боковые светильники	76
	Бортовой компьютер	23–24
	Бортовые системные настройки	227
	Буксировка	207–210
	Буксировка автомобиля	207–210, 208–209
	Буксировка прицепа	87, 173

	Бытовое накачивание (при помощи ремкомплекта)	189, 191
--	---	----------

B	Вентиляционные решетки	54
	Вентиляция салона	55, 58, 60–61
	Ветровое стекло с обогревом	60
	Вещевой ящик	69
	Вещевые отделения	63, 65–67
	Видеокамера заднего обзора	132, 155–156, 158
	Визуально-звуковая система предупреждения при парковке	157
	Включение зажигания	113
	Внесение в память настроек сиденья	48–49
	Внесение скорости в память	140
	Вождение	109
	Время (настройка)	26, 228
	Встречающее освещение	75–76
	Вызов срочной помощи	83–84
	Вызов техпомощи	83–84
	Выключатели обогрева сидений	49
	Выключатель световых приборов	73, 75
	Выключатель стеклоочистителя	79–80, 81
	Выключение двигателя	108

Г	Габаритные размеры	216
	Галогенные лампы	77, 195
	Гарнитура Bluetooth беспроводной связи (телефон)	225–226
	Гибридный двигатель	8, 25, 177, 208, 213
	Гистограмма энергопотребления	25, 27

Главное меню 25

Д

Давление воздуха в шинах 182, 189–190, 216
 Датчики (уведомления) 129
 Датчик потери внимания 148
 Двери 36
 Дверные карманы для вещей 63
 Двигатель 182
 Движение автомобиля 108–109, 117–120
 Двухзонный климат-контроль 55
 Декоративное покрытие кузова 186, 216
 Декоративные наклейки 186
 Демонтаж колеса 192–193
 Держатель карт 63
 Дети (обеспечение безопасности) 92, 99–100
 Детские кресла 92, 96–98
 Детские кресла i-Size 100
 Детские кресла ISOFIX 99–100
 Дизельный двигатель 163, 178, 187, 213
 Дистанционное включение световых приборов 30, 76
 Дистанционные функции 173
 Дистанционный ключ-пульт 30–32, 109–110
 Дневные ходовые огни 75
 Домашняя зарядка 168
 Домашняя зарядка (заряжаемые гибридные модификации) 172–173
 Домкрат 189, 191

Дополнительная розетка 223
 Дополнительное оборудование 82
 Дополнительный подогрев 60–61
 Доступ к задним сиденьям 47
 Доступ с занятыми руками 39

Е

Емкость топливного бака 163–164
 Если топливо в баке закончилось (на дизеле) 187

З

Заводской номер автомобиля 216
 Заднее стекло (обогрев) 60
 Задние подголовники 52–53
 Задние ремни безопасности 91
 Задние сиденья 51–53
 Задний обзор на 180° 161
 Задняя полка 67
 Закрывание багажника 32, 37
 Закрывание дверей 31–32, 36
 Замена воздушного фильтра 181
 Замена колеса 188, 191
 Замена ламп 194–195, 197, 197–198
 Замена масляного фильтра 181
 Замена салонного фильтра 181
 Замена щетки стеклоочистителя 80
 Замена электрических предохранителей 199, 199–200
 Замена элемента питания в ключе-пульте 35

Замок зажигания 109–110
 Замок зажигания / Иммоилайзер 33, 107
 Запас хода по присадке AdBlue® 19, 180
 Запасное колесо 182, 188–189, 191–192
 Запирание 32–33
 Запирание замков 33
 Запирание замков из салона 33
 Заправка бака топливом 164
 Заправка AdBlue® 180, 184
 Заправочный лючок электромобилia 176
 Заряд аккумулятора батареи 203, 203
 Зарядка тяговой батареи 168
 Зарядка тяговой батареи (заряжаемые гибридные модификации) 20, 165, 171–173
 Зарядный кабель 168
 Зарядный кабель (заряжаемые гибридные модификации) 166, 172
 Зарядный разъем (заряжаемые гибридные модификации) 166, 171–173
 Затемняющая шторка 44–45
 Звуковой сигнал 83
 Звуковой сигнал для пешеходов 83
 Зеркало косметическое 63
 Зимние заслонки 175
 Зимняя заслонка радиаторной решетки 175
 Знак аварийной остановки 187

И

Идентификационные данные автомобиля 216
 Индикатор запаса хода по AdBlue® 19

Индикатор мощности (заряжаемые гибридные модификации) 8, 20
 Индикатор переключения передач 123
 Индикатор уровня заряда (заряжаемые гибридные модификации) 21
 Индикаторы и сигнализаторы световые 11–12
 Индукционное зарядное устройство 64
 Инициализация ключа-пульта 35
 Инициализация системы обнаружения низкого давления воздуха в шинах 127
 Инструменты 187–189
 Инструменты панели приборов 9–10
 Интеллектуальная противобуксовочная система 86
 Инфракрасная камера 129

К

Календарь (настройка) 26, 228
 Камера помощи при вождении (уведомления) 129
 Канистра AdBlue® 183
 Капот 177–178
 Ключ 28, 33–34
 Ключ не распознан 111
 Ключ-пульт дистанционного управления 28–29, 107
 Коврик напольный 66, 129

Кожаный салон (обслуживание) 186
 Кольца для закрепления багажа 67
 Комбинация приборов 9–10, 22–23, 129
 Комплект принадлежностей для временного устранения прокола в шине 188–191
 Кондиционер воздуха 54–56, 58–59
 Кондиционер воздуха с ручными регулировками 56, 58
 Контроль давления (при помощи ремкомплекта) 189, 191
 Контроль исправности систем и текущие проверки 178, 180–182
 Контрольная лампа ремней безопасности 92
 Контрольная лампа "READY" ("Готов") 177
 Контрольные лампы 11–12
 Контроль падения давления воздуха в шинах 125–126, 190
 Контроль уровней эксплуатационных жидкостей 178–180
 Корректор фар 77
 Крышка багажника с электроприводом 37–38, 40
 Крышка зарядного разъема (заряжаемые гибридные модификации) 166, 171–173
 Кузов 186

Л

Лампы 195
 Лампы (замена, наименование) 194–195, 197
 Лотки для хранения мелких предметов 63
 Люк горловины топливного бака 164

М

Масло моторное 179
 Масляный щуп 18, 179
 Массажная система 49
 Масса прицепа 210
 Массы 210
 Меню 224
 Меню (аудиосистемы) 219–220
 Меню быстрых настроек 25
 Механическая коробка передач 9, 114, 123, 125, 181
 Минимальный остаток топлива 163–164
 Многоточечный массаж 49
 Мойка 129
 Мойка автомобиля (рекомендации) 165, 185–186
 Монтаж колеса 192–193
 Моторный отсек 177–178
 Мощность 20

Н

на версиях с электрическим приводом (заряжаемые гибридные модификации) 166, 172
 Накачивание шин 182, 216
 Наклейки для декоративного оформления 186
 Наружные зеркала заднего вида 50–51, 60, 152
 Настройка бортовых систем и оборудования 24, 26
 Настройка календаря 26, 228

Настройка рулевого колеса по высоте и вылету	50
Настройка часов	26, 228
Настройки систем автомобиля	24, 26
Насыщение сажевого фильтра (дизели)	181

О

Обеспечение безопасной перевозки детей	94, 96–100
Обзорность	59
Обнаружение препятствий	154
Обнуление маршрута	23
Обнуление счетчика пробега за поездку	21
Оборудование и принадлежности салона	63
Обслуживание	182
Обустройство багажного отделения	67
Огни стояночные	75, 197
Ограничитель скорости	132–134, 137
Омыватель ветрового стекла	79
Омыватель заднего стекла	79
Определение местонахождения автомобиля	30
Освещение багажного отсека	72, 199
Освещение при вождении	73
Освещение салона	66–67
Остановка автомобиля	108–110, 117–120
Отделения для вещей	67, 72
Отключение подушки безопасности пассажира	94, 97–98
Отключение энергопотребителей	174
Открывание дверей	31, 36
Открывание замка багажника из салона	37

Открывание замка двери аварийное	34
Открывание капота	176
Открывание окон	28
Открытие крышки багажника	31, 37
Отопление	54, 58, 60–61
Отпирание дверных замков	33
Отпирание замка багажника	29, 31
Отпирание замков	28–29, 31
Отпирание замков из салона	33
Отсроченная зарядка	26, 173
Отсроченная зарядка (заряжаемые гибридные модификации)	25, 166, 171
Охлаждающая жидкость	180
Охранная сигнализация	41–42
Очистители ветрового стекла	79
Очиститель заднего стекла	79

П

Падение давления воздуха в шинах (датчики)	125–126
Панорамный потолочный люк	44–45
Перевозка грузов	68–69, 176
Перевозка детей и их безопасность	104
Передние подголовники	46–47
Передние сиденья	46–49
Передние тормозные колодки	181–182
Передний обзор 180°	158
Перезаряжаемая система гибридного типа	5, 8, 25, 109, 122, 165
Переключатели на рулевом колесе	117–119

Перечень электрических предохранителей	199, 201
Персональные настройки	10
Перчаточный ящик	63
Пиротехнические натяжители ремней безопасности	92
Плановое техническое обслуживание	17, 180
Платформа (эвакуатора)	208
Плафон индивидуального освещения	66, 198
Плафоны	66–67
Плафоны индивидуального освещения	66–67
Плеер Apple®	223
Подача воздуха в салон	57–59
Подвеска	182
Подвеска с гидравлической прогрессией	121
Подзарядка аккумуляторной батареи	203, 206
Подзарядка тяговой батареи (заряжаемые гибридные модификации)	165, 171–173
Подлокотник передний	65–66
Подрулевой блок управления автомагнитолой	218
Подставка для банки с напитком	63
Подушки безопасности	93–97
Помощь при вождении (рекомендации)	128
Помощь при маневрировании (рекомендации)	128
Помощь при экстренном торможении AFU	85, 147
Пополнение запаса AdBlue®	184
Поручни	47, 63
Пост ускоренной зарядки (настенное зарядное устройство)	166

- Поясничная область 47
 Предохранители электрические 199–200, 201
 Предохранительный клапан топливного бака 164–165
 Приглушенный свет в салоне 67
 Прикуриватель 64
 Приложение для смартфона 26–27, 62, 171, 173
 Принадлежности для устранения прокола в шине 188–189
 Присадка к дизтопливу 180–181
 Пристегивание креплений ISOFIX 99
 Прицеп 87, 173
 Проверка уровней эксплуатационных жидкостей 178–180
 Проверка уровня масла в двигателе 18
 Программируемый круиз-контроль 135
 Программируемый ограничитель скорости 133
 Прокачка топливной системы 187
 Прокол шины 189–191
 Противобуксовочная система (ASR) 85–86, 88
 Противосолнечные козырьки 63
 Противотуманные фары 73, 78, 198
 Профили 227
 Пульт дистанционного управления (ПДУ) 28–34
 Пуск двигателя 108, 110, 202
 Пуск дизельного двигателя 163
-
- Р**
 Радар (уведомления) 128
 Радиоприемник 221
 Радиостанция 221
 Разъем USB 64, 223, 223–224
 Расход масла 179
 Расходные данные 25
 Расход топлива 7, 20
 Регенеративное торможение (замедление при торможении двигателем) 121
 Регенерация сажевого фильтра 181
 Регулирование путем распознавания ограничения скорости 132
 Регулировка подачи воздуха в салон 56–59
 Регулировка подголовников 46–47
 Регулировка поясничной зоны 47
 Регулировка распределения воздуха по салону 57–60
 Регулировка ремней безопасности по высоте 91
 Регулировка сидений 47–48
 Регулировка температуры воздуха в салоне 55, 57
 Регулятор подсветки панели приборов 22
 Регулятор скорости 132, 134, 136–137
 Регулятор тормозных сил REF 86
 Режимы вождения 121–122
 Режим экстренного торможения 112–113
 Режим энергосбережения 174
 Режим Sport 122
 Рекомендации по вождению 7, 106
 Рекомендации по уходу за автомобилем 165, 185
 Рекуперация энергии 20, 121
 Ремни безопасности 90–92, 98
 Рециркуляция воздуха в салоне 57–59
-
- С**
 Розетка электрическая 12 В 64, 70
 Рулевое колесо (регулировка) 50
 Рычаг механической коробки передач 114
-
- С**
 Салонное зеркало заднего вида 51
 Светодиодная оптика Full LED 78
 Светодиоды - LED 75, 195
 Селектор коробки передач 117–120
 Сенсорный дисплей 24
 Сенсорный экран 25, 62
 Сетевая розетка (внутренняя сеть) 166
 Сигнализатор забытого ключа 109
 Сигнализатор невыключенных световых приборов 74
 Сигнализатор непристегнутого ремня водителя 92
 Сигнал о снижении внимания водителя 148
 Сиденья детские 98
 Сиденья с подогревом 49
 Сиденья с электрорегулировками 48–49
 Силовые агрегаты 210
 Синхронизация ключа-пульта ДУ 35
 Система динамической стабилизации CDS 85–86, 88
 Система динамической стабилизации ESC 85, 87–88
 Система отслеживания "слепых" зон 152–153
 Система помощи на спусках 89

Система помощи при вождении по магистрали	137
Система помощи при парковке задним ходом	154
Система помощи при парковке передним ходом	155
Система помощи при трогании на уклоне	123
Система программируемого подогрева	27, 60–62
Система распознавания ограничения скорости	130–131
Система расширенного распознавания дорожных знаков	133
Система самодиагностики CHECK	22
Система снижения токсичности отработавших газов SCR	20, 182
Система стабилизации прицепа TSM	87
Система "стоп-старт"	24, 55, 59, 124–125, 163, 177, 181, 205
Система экранных меню	224
Система экстренного торможения	85
Система энергосбережения	174
Система ABS	86
Системы управления динамикой автомобиля в поворотах	85
Системы экологической защиты	7, 35, 61
Складывание задних сидений	52–53
Слив масла из двигателя	179
Смартфон	27
Снятие резинового коврика	66
Соединение Bluetooth	225–226
Сопровождающее освещение	30, 75–76
Стеклоомыватель	79

Стеклоочиститель	78, 81
Суперблокировка замков	30, 32–33
Счетчик общего пробега	21
Счетчик пробега	9–10, 129
Счетчик пробега за поездку	21
Съемная зимняя заслонка	175
Съемный пол багажного отделения	71

Тахометр	9–10
Текущее обслуживание автомобиля	129, 180
Текущие и контрольные проверки систем	180–182
Телефон	64, 225–227
Температура охлаждающей жидкости	19
Технические характеристики	211–214
Тихий предупредительный звуковой сигнал автомобиля	83
Топливный бак	163–164
Топливо	7, 165
Торможение	124
Тормоза	180–181
Тормозная жидкость	178
Тормозные диски	181
Тяговая батарея (заряжаемые гибридные модификации)	21, 165–166, 171

У

Уведомляющие индикаторы и сигнализаторы	12, 22
Угол наклона фар (регулировка)	77
Удаление инея с ветрового стекла	59
Удаление инея с заднего стекла	60
Удаление инея со стекол	59–60
Удаление конденсата с ветрового стекла	59
Удаление конденсата со стекла заднего окна	60
Удаление конденсата со стекол	59
Указатели поворотов	74–75
Указатель пробега до планового технического обслуживания	17, 22
Указатель температуры охлаждающей жидкости	19
Указатель уровня масла в двигателе	18, 22
Указатель уровня топлива	163
Упор капота	176–177
Уровень AdBlue®	180
Уровень жидкости в омывателе стекол	79, 180
Уровень заряда АКБ	25
Уровень масла	18, 179
Уровень охлаждающей жидкости	19, 179
Уровень присадки к дизтопливу	179–180
Уровень тормозной жидкости	178
Установка багажных дуг на крыше	176–177
Установка текущего времени	26, 228
Установка текущей даты	26, 228
Уход за автомобилем (рекомендации)	165, 185
Уход за кузовом	186

<hr/>		Ф
Фары ближнего света	195	
Фары дальнего света	195	
Фары подсветки поворота	78	
Фильтр воздушный	181	
Фильтр масляный	181	
Фильтр сажевый	180–181	
Фильтр салонный	54, 181	
Фонари аварийной световой сигнализации	82, 187	
Фонари заднего хода	197	
Фонари задние	197	
Фонари освещения номерного знака	198	
Фонари стоп-сигнала	197	
Фонари стояночные	75	
Фонари указателей поворотов	74, 197	
Фонарь противотуманный задний	73, 197	
Фронтальные подушки безопасности	94–95, 98	
Функция энергосбережения (резерв электроэнергии)	26	

<hr/>		Ц
Центральный электрический замок	29, 31, 33	
Цепи противоскольжения	174–175	
Цифровая панель приборов	10	
Цифровое радиовещание - DAB (Digital Audio Broadcasting)	222	

<hr/>		Ч
Чистка автомобиля (рекомендации)	165, 185–186	

<hr/>		Ш
Шины	182, 216	
Штатный комплект инструментов	72, 187–189	
Шторные подушки безопасности	95–96	

<hr/>		Щ
Щетки стеклоочистителя (замена)	80	

<hr/>		Э
Эко-вождение (рекомендации)	7	
Экономичное вождение	7	
Экономия электроэнергии	174	
Экорежим	122	
Экстренное автоматическое торможение	145–147	
Электрические стеклоподъемники	43	
Электрический двигатель	122, 165, 213	
Электрический стояночный тормоз	111–113, 182	
Электронная блокировка пуска двигателя	107	
Электронный ключ	30–32	
Электронный регулятор тормозных сил REF	85–86	
Элемент питания ключа-пульта ДУ	35, 61	
Энергопоток	25	
Этикетки с идентификационными данными автомобиля	216	

<hr/>		Я
Яркость	227	
Ящик для инструментов	72	

<hr/>		А
Active Safety Brake	145–147	
AdBlue®	19, 182	
Advanced Grip Control	88	

<hr/>		В
BlueHDi	19, 22, 180, 187	
Bluetooth (беспроводная гарнитура "свободные руки")	225–226	

<hr/>		С
Collision Risk Alert	145–146	
Connexion Android Auto	225	
Connexion Apple CarPlay	224	

<hr/>		D
DAB (Digital Audio Broadcasting) - Цифровое радиовещание	222	

ESC (система динамической стабилизации) 85

Hill Assist Descent Control (HADC) 89

ISOFIX (крепления) 99

Jack 223

LED - Светодиоды 75, 195, 197

Park Assist 159–161

RDS 221
READY (контрольная лампа) 177

SCR (селективный каталитический преобразователь) 20, 182

Top 360 Vision 155, 158
Top Rear Vision 155–156
Top Tether (крепление) 99

USB 223–224

A	
A/C	Кондиционер воздуха
ABS	ABS
AIRBAG	Подушка безопасности
AIRBAG PASS	Подушка безопасности пассажира
AM	Диапазон радиоволн AM
AUTO	АВТО - автоматический режим работы системы
AUX	AUX - вход для внешнего аудиоустройства
B	
BAND	Диапазон радиоволн
BLUETOOTH	Технология BLUETOOTH, обеспечивающая беспроводное соединение малой мощности между мобильными устройствами
C	
C (Celsius)	°C - температура в градусах по шкале Цельсия
CD	CD - компакт-диск
CHARGE MAXI*	МАКС. НАГРУЗКА* - максимальный вес, который выдерживает полка
CHECK	CHECK - режим самодиагностики бортовых систем автомобиля
CLASSIQUE	Музыкальный жанр: классическая музыка
CRUISE	Круиз-контроль - устройство, поддерживающее постоянную скорость автомобиля, автоматически прибавляя её при снижении заданного водителем скоростного режима и уменьшая её при увеличении без участия водителя.
CRYSTAL SYMPHONY	Музыкальный жанр: "кристальная симфония"
D	
DAB	DAB - цифровое звуковое радиовещание высокого качества
DX	Настройка радиоприемника на самые слабые и удаленные радиостанции.
E	
ECO	ЭКО - экологичное и экономичное вождение
F	
FAP	Сажевый фильтр - предназначен для снижения выброса сажевых частиц в атмосферу с отработавшими газами

F	
FM	Диапазон радиоволн FM
H	
HI	Микроклимат: максимальная температура воздуха в салоне
I	
INFO	INFO - меню "Информация", служащее для просмотра и настройки функций отдельных систем автомобиля
INT	Интерьер
J	
JAZZ-BLUES	Музыкальный жанр: джаз-блюз
JUNGLE FANTASY	Музыкальный жанр: джангл-фэнтэзи
K	
KG	Кг - килограмм
KM	Км - километр
KM/H	Км/ч - единица измерения скорости
L	
L (Litre)	Л - литр
L/KM	Л/КМ - расход топлива в литрах на 1 км пробега
LIMIT	Ограничитель скорости
LO	LO - нормальная скорость работы стеклоочистителя
M	
MAX	МАКС. - максимум
MEDIA	Медиаустройства
MEM	Системная память
MIN	МИН. - минимум
Min	Мин. - минуты
MODE	РЕЖИМ - режим, в котором работает система
MONO	МОНО - работа аудиосистемы в монофоническом режиме
M	
MP3	MP3 - популярный формат цифрового кодирования звуковой информации
MUSIC	МУЗЫКА
MUTE	MUTE - режим, в котором звук отключается и переводится в "спящий" режим
N	
NAV	НАВИГАТОР
NO START IN	"NO START IN": уведомляющее сообщение, связанное с присадкой AdBlue © и системой SCR, означающее «Пуск будет невозможен через ... » (с указанием остатка запаса хода в км)

O	
ODO	Одометр
OFF	OFF - выключено
OK	OK - подтверждение произведенного действия
ON	ON - включено
P	
PASSENGER AIRBAG	Подушка безопасности пассажира
PAUSE	ПАУЗА - приостановка действия или работы системы
PHONE	ТЕЛЕФОН
PM	Пополудни
POP/ROCK	Музыкальный жанр: поп/рок
POWER (HY)	Мощность гибридного привода
P/S	ГУР -гидроусилитель руля
PTY	PTY - функция поиска радиостанции по типу программы
R	
RADIO	Радиоприемник
RDM	Воспроизведение файлов в случайном порядке
RDS	RDS - многоцелевой стандарт, предназначенный для передачи информационных сообщений по каналу ЧМ-радиовещания в диапазоне УКВ
REAR (HY)	Подача воздуха к задним сиденьям
REST	Восстановить настройки по умолчанию
ROLLOVER PROTECTION	
	Защитные дуги для защиты привязанных ремнями безопасности водителя и пассажиров в случае опрокидывания автомобиля в ДТП
RPT	Повторить
S	
S (Seconde)	Секунда
START	Старт - системная команда на пуск двигателя

S	
STOP	Стоп - системная команда на останов двигателя
STOP and START SYSTEM	Система "стоп-старт" - предназначена для экономии топлива, снижения вредных выбросов и шума за счет сокращения времени работы двигателя на холостом ходу
T	
TA	TA - радиосообщения о дорожном движении
TECHNO	Музыкальный жанр: "техно"
TMC	TMC - информация о транспортных потоках и метеорологических условиях на дорогах
TOP	BERX
TOP TETHER	TOP TETHER - торговая марка устройства для крепления детских кресел
TRIP	Выбор источника информации для бортового компьютера
TWIN AIRBAG	Сдвоенные боковые подушки безопасности
U	
URBAN RYTHMIK	Музыкальный жанр: "ритмик-урбан"
UREA	"UREA": сигнализатор, связанный с присадкой AdBlue © и системой SCR (основным компонентом присадки AdBlue © является мочевина)
V	
V (Volt)	B - Вольт
VOCALE	Вокал, голос
VSC	VSC - система динамической стабилизации
W/X/Y	
WD (4WD-2WD)	WD (4WD-2WD) - колесная формула автомобиля: 4x4; 4x2;
ZERO EMISSION (HY)	Нулевой выхлоп (на гибридном приводе)
ZEV (HY)	Гибридный автомобиль с нулевым выхлопом



CITROËN

Содержащиеся в настоящей публикации данные соответствуют состоянию на указанную дату и могут изменяться.

2022